



Bestell-Nr. 9900.01.01DE01
(Bestell-Nr. Betriebsanleitung 9900.00.25DE01)

--	--	--	--	--	--	--	--	--

Maschinen-Nr.

Ersatzteilliste

Planiergeräte
PL 215, 270 Br.0



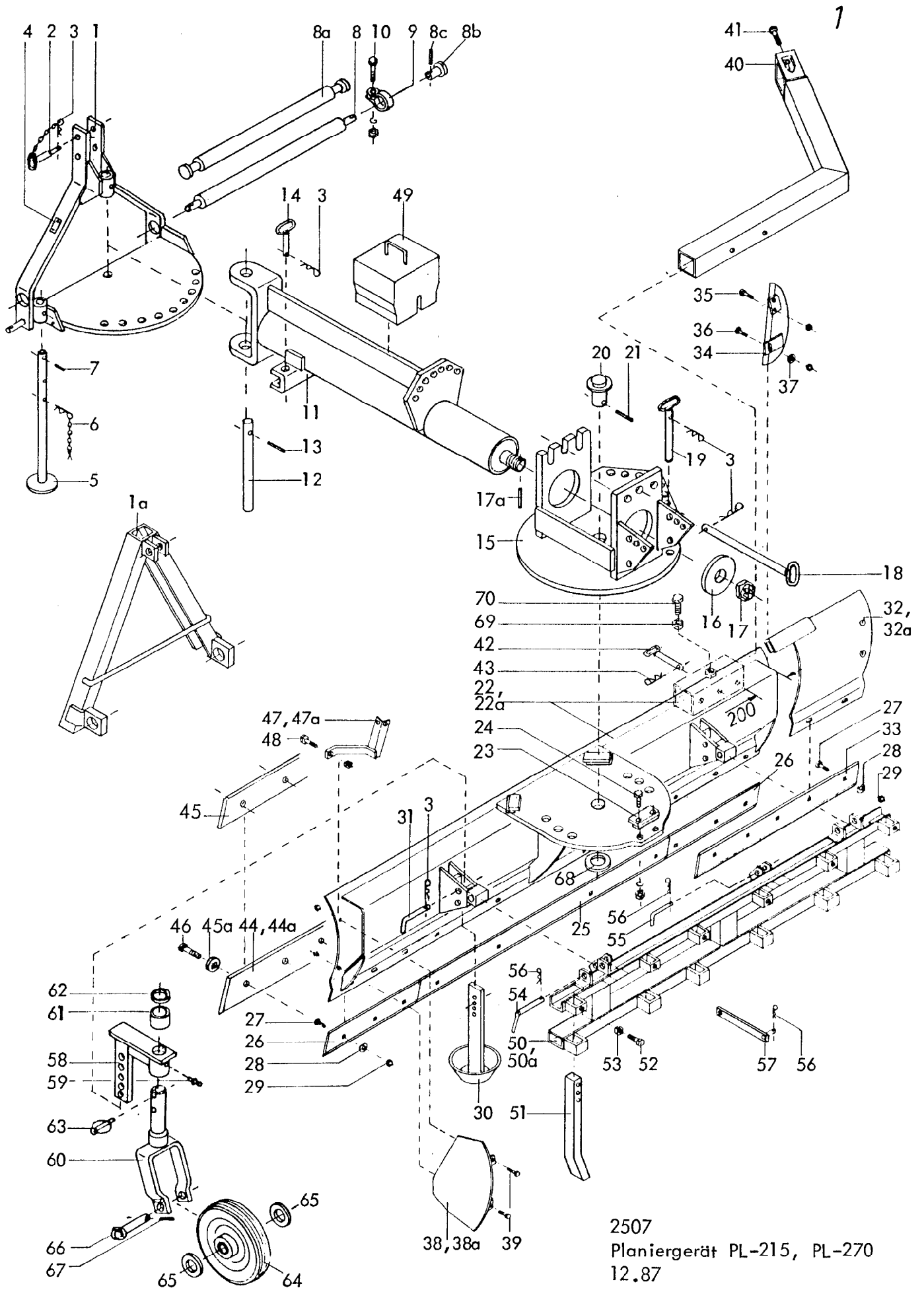

2507
 Planiergerät PL-215, PL-270
 12.87

2 Gerätetyp: Planiergerät PL-215, PL-270

Bild-Nr.	Bestell-Nr.	Stücke Gerät/ Baugr.	Ersatzteilbezeichnung	Alte Bestell-Nr.	ca. kg/Teil
1	2507.32.00	1	Turm		
1a	2507.53.00	1	Weiste - Dreieck		
2	6436.26.00	1	Oberlenkerstock Kat. I/II, DTB-152x82	7601.01-2	
3	4716.35.00	6	Federsteckstock BTB-4	6416.01-3	
4	4716.37.00	1	Typenschild	6405.01-2	
"	1476D410	2	Halbrundkerbnagel 4x10 DIN 1476		
5	2507.55.00	1	Abstellstütze		
6	4511.00.09	1	Federsteckstock Ø 8		
"	5685D0,224K2	1	Knotenkette 2, 224 lg. DIN 5686		
"	94D525	1	Splint 5x25 DIN 94		
7	94D840	1	Splint 8x40 DIN 94		
8	8007.17.02	1	Dreipunktachse Kat. II, DA-793		
8a	8007.32.01	1	Dreipunktachse Kat. II, DA-752 für Fendt-Schnellkuppler		
8b	8404.56.01	2	Kuppelbuchse für Fendt-Schnellkuppler	7602.07-1	
8c	1481D1236	2	Spannhülse 12x36 DIN 1481		
9	8404.61.01	2	Klemmring UW-72	4307.15-2	
10	931D1265P	2	6-ktschr. M 12x65 DIN 931-8.8		
"	127DA12	2	Federring A 12 DIN 127		
"	934D12P	2	6-ktmu. M 12 DIN 934-8		
11	2507.33.00	1	Rohrrahmen		
12	2507.00.01	1	Verbindungsbolzen Ø 45x438		
13	1481D1075	1	Spannhülse 10x75 DIN 1481		
14	2507.41.00	1	Steckstock zum Turmunterteil		
15	2507.34.00	1	Schildhalter		
16	2507.00.04	1	Klemmscheibe	2503.02-4	
17	935D24P	1	Kronenmutter M 24 DIN 935-8		
17a	1481D536	1	Spannhülse 5x36 DIN 1481		
18	2507.43.00	1	Stock zum Lagerstellstück Ø 25x400	2503.05-2	
19	2507.42.00	1	Stock zum Stellflansch Ø 25x210	2503.05-4	
20	2507.46.00	1	Drehbolzen kpl. mit Pos. 21,68		
21	1481D1390 1481D890	1	Verbundstift 13x90 + 8x90 DIN 1481		
22	2507.35.00	1	Schild für PL-215		
"	2507.56.00	1	Schild für PL-270		
22a	2507.45.01	1	Schild mit Halter für rot. Seitenschneider -links-	} PL-215	
"	2507.45.02	1	" " " " " " " " -rechts-		
22a	2507.45.06	1	Schild mit Halter für rot. Seitenschneider -links-	} PL-270	
"	2507.45.07	1	" " " " " " " " -rechts-		
"	2507.45.05	1	Auslegearmhalter zum nachträglichen Anschweißen		
23	2507.40.00	1	Führungsstück		

Bild-Nr.	Bestell-Nr.	Stücke Gerät/ Baugr.	Ersatzteilbezeichnung	Alte Bestell-Nr.	ca. kg / Teil
24	931D1680P	2	6-ktschr. M 16x80 DIN 931-8.8		
"	127DB16	2	Federring B 16 DIN 127		
"	934D16P	2	6-ktmu. M 16 DIN 934-8		
25	2507.13.01	1	Lange Schneide 1216 lg. für PL-215,270	2504.07-3	
26	2507.13.03	2	Kurze Schneide 456 lg. für PL-215	2504.08-4	
27	2700.26.07	10/14	Senkschraube M 12x40 - 10.9		
28	6436.60.03	10/14	Scheibe C-13	2504.07-5	
29	980DV12P	10/14	Sicherungsmutter VM 12 DIN 980-8		
30	2507.12.00	2	Schleifschuh	2503.08-1	
31	6436.62.03	2	Steckstock TB-14x60	6205.08-2	
32	2507.51.01	1	Schildverbreiterung zum Schneeräumen -links-	für PL-215	
32a	2507.51.02	1	Schildverbreiterung zum Schneeräumen -rechts-		
33	2507.13.02	2	Schneide 760 lg. für PL-270 und für Schildverbreiterung PL-215	2504.09-3	
34	2507.21.00	1	Seitenschneider -rechts-	2504.14-1	
35	601D1235	1	6-ktschr. M 12x35 DIN 601		
36	2700.26.09	1	Senkschraube M 12x50 -10.9		
"	127DA12	2	Federring A 12 DIN 127		
"	934D12P	2	6-ktmu. M 12 DIN 934-8		
37	6437.00.01	1	Scheibe C-132	6418.33-3	
38	2507.47.02	1	Seitenblech -links-		
38a	2507.47.01	1	Seitenblech -rechts-		
39	933D1235P	4	6-ktschr. M 12x35 DIN 933-8.8		
"	127DA12	4	Federring A 12 DIN 127		
"	934D12P	4	6-ktmu. M 12 DIN 934-8		
40	2507.44.00	1	Ausleger für rotierenden Seitenschneider		
41	2507.22.03	1	Befestigungsschraube		
42	2507.24.00	1	Steckbolzen	2504.23-2	
43	4716.35.00	1	Federsteckstock BTB-4	6416.01-3	
44	2507.14.02	1	Kunststoff-Schürfleiste 2128 lg. für PL-215	2504.26-1	
44a	2507.14.03	1	Kunststoff-Schürfleiste 2736 lg. für PL-270 und für Schildverbreiterung PL-215	2504.27-1	

4 Gerätetyp: Planiergerät PL-215 (H), PL-270 (H)

Bild-Nr.	Bestell-Nr.	Stückje Gerät/ Baugr.	Ersatzteilbezeichnung	Alte Bestell-Nr.	ca. kg/Teil
45	2507.00.10	1	Klemmschiene		
45a	2507.00.05	6(10)	Klemmscheibe	2504.26-2	
46	2700.26.15	6(10)	Senkschraube M 12x85-10.9		
47	2504.25-1	1	Leuchenträger -links-	A-4386	
47a	2504.25-2	1	Leuchenträger -rechts-	"	
48	601D1235 Mu	2	6-ktschr. M 12x35 Mu DIN 601		
"	127DA12	2	Federring A 12 DIN 127		
49	6609.00.00	3	Betongewicht	6424.02	
50	2507.16.03	1	Aufreiberrahmen für 6 Zinken	2503.13-1	
50a	2507.57.07	1	Aufreiberrahmen für 8 Zinken		
"	933D2050P	2	6-ktschr. M 20x50 DIN 933-8.8		
"	934D20P	2	6-ktmu. M 20 DIN 934-8		
51	2507.16.01	6	Aufreiberzinken	2503.13-2	
52	564DA1635R	6	6-ktschr. AM 16x35 DIN 564-5.6		
53	936D16P	6	6-ktmu. M 16 DIN 936-8		
54	4716.09.00	2	Steckstock TB-25x130 A	2503.13-5	
55	2507.16.02	2	Steckstock TB-14x85	2503.13-7	
56	4716.35.00	5	Federsteckstock BTB-4	6416.01-3	
57	2507.19.00	1	Hochstellstrebe	2503.14-1	
58	2508.10.00	2	Tastradhalter		
59	4716.38.00	2	Schmiernippel H 1 8x1	6312.04-6	
60	2507.50.00	2	Tastradstiel		
61	2507.00.09	2	Stellrohr		
62	1441D41	2	Scheibe 41 DIN 1441		
63	2607.23.00	2	Klappstecker STB 10x700	2504.20-2	
64	2508.00.02	2	Haco-Felgenrad Ø 280		
65	1441D26	8	Scheibe 26 DIN 1441		
66	2507.29.00	2	Radachse Ø 25x130		
67	1481D840	2	Spannhülse 8x40 DIN 1481		
68	126D56	1	Scheibe 56 DIN 126		
69	934D20P	1	6-ktmu. M 20 DIN 934-8		
70	933D2060P	1	6-ktschr. M 20x60 DIN 933-8.8		

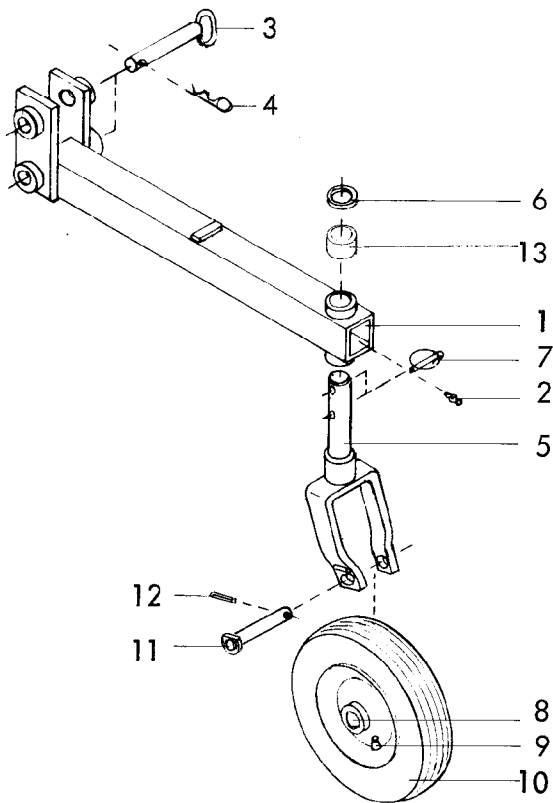

Gerätetyp: Planiergerät PL-215 (H), PL-270 (H)

-Tastrad-

Bild-Nr.	Bestell-Nr.	Stückje Gerät/ Baugr.	Ersatzteilbezeichnung	Alte Bestell-Nr.	ca. kg/Teil
1	2507.48.00	1	Tastradrahmen		
2	4716.38.00	1	Schmiernippel H 1 8x1	6312.04-6	
3	2507.49.00	2	Steckstock \varnothing 25x210		
4	4716.35.00	2	Federsteckstock BTB-4	6416.01-3	
5	2507.50.00	1	Tastradstiel		
6	1441D41	1	Scheibe 41 DIN 1441		
7	2607.23.00	1	Klappstecker STB-10x700	2504.20-2	
8	2507.00.06	1	Felge 400/25 p	2504.20-1	
9	8015.22.03	1	Schlauch 4.00-8		
10	8015.22.02	1	Reifen 4.00-8 4 PR		
	<u>8015.22.01</u>	1	Rad \varnothing 425x109 komplett , Bild-Nr. 8-10		
11	2507.29.00	1	Radachse \varnothing 25x130		
12	1481D840	1	Spannstift 8x40 DIN 1481		
13	2507.00.09	1	Stellrohr		10.86

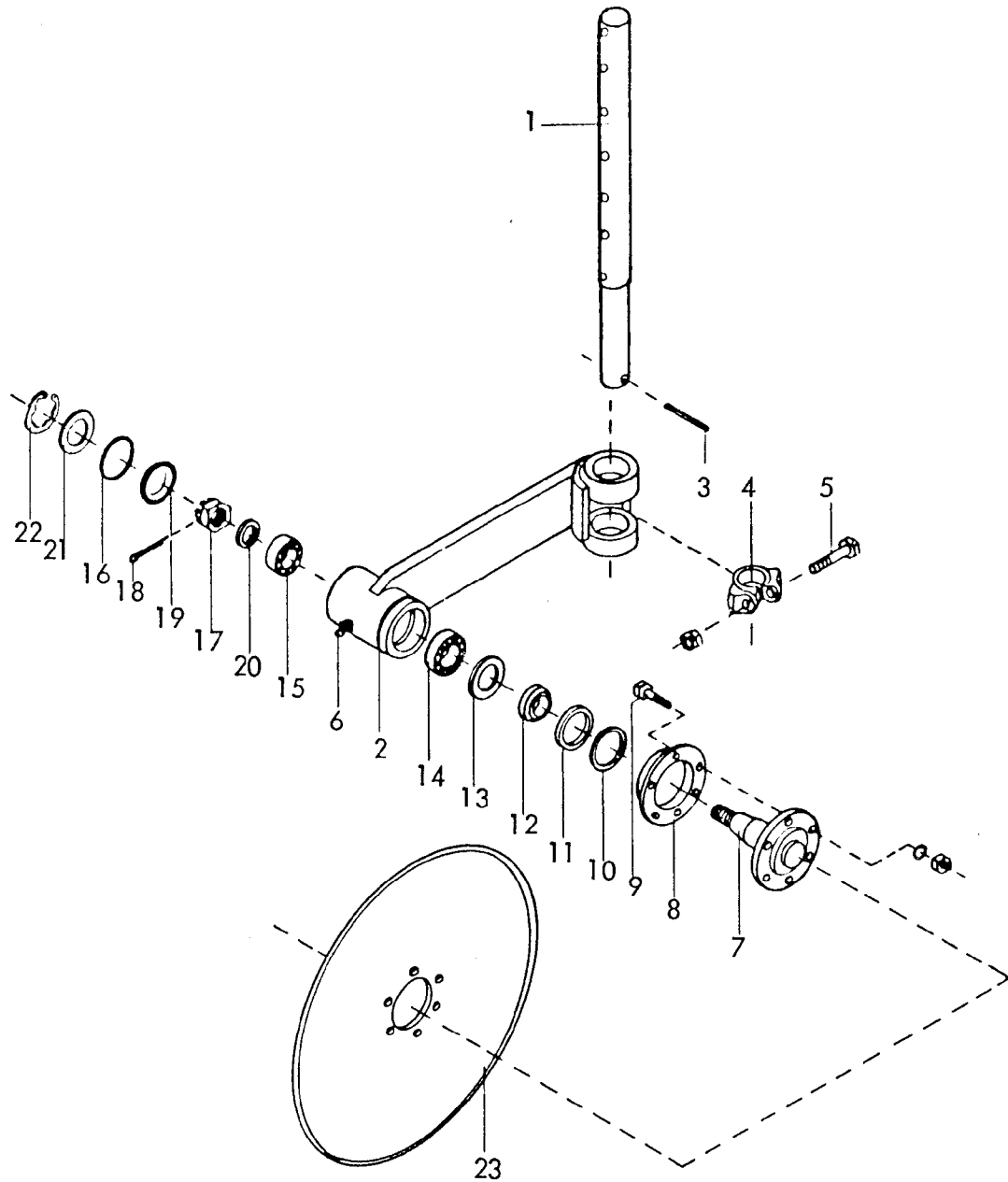

Gerätetyp: Rotierender Seitenschneider \varnothing 450 für Planiergerät

Bild-Nr.	Bestell-Nr.	Stück/ Gerät/ Baugr.	Ersatzteilbezeichnung	Alte Bestell-Nr.	ca. kg / Teil
1	7209.15.00	1	Rundsechsstiel TCG-59	2601.10-1	
2	7209.04.04	1	Auslegearm -rechts- (= abgebildet)	7207.03	für linken Anbau
"	7209.04.05	1	Auslegearm -links- (= spiegelbildlich)	7207.04	für rechten Anbau
3	1481D655	1	Spannhülse 6x55 DIN 1481		
4	7209.28.00	1	Klemmring UW-44		
5	931D1670P	1	6-kt.schr. M 16x70 DIN 931-8.8		
"	934D16P	1	6-ktmu. M 16 DIN 934-8		
	<u>7209.00.11</u>	1	Klemmring komplett, Bild-Nr. 4,5		

Gerätetyp: Rotierender Seitenschneider Ø 450 für Planiergerät

Bild-Nr.	Bestell-Nr.	Stückje Gerät/ Baugr.	Ersatzteilbezeichnung	Alte Bestell-Nr.	ca. kg / Teil
7	7209.08.00	1	Sechachse		
8	7209.00.05	1	Staubschutzkappe	7208.03-1	
9	933D825N	6	6-ktschr. M 8x25 DIN 933-10.9		
"	127DA8	6	Federring A 8 DIN 127		
"	934D8N	6	6-ktmu. M 8 DIN 934-10		
10	7209.00.04	1	Abstandsscheibe ZW 42x52	7208.03-2	
11	7209.00.06	1	Dichtscheibe 35/52x6	7208.03-3	
12	7209.00.07	1	Distanzring	7208.03-4	
13	7209.00.08	1	Nilosring 30205 AV	7207.14-1	
14	720D30205	1	Kegelrollenlager 30205 DIN 720		
15	720D30204	1	Kegelrollenlager 30204 DIN 720		
16	7209.00.09	1	O - Ring OR 46x3	7207.14-2	
	<u>7209.00.12</u>	1	Satz Verschleißteile -Lagerung- komplett, Bild-Nr. 10 - 16		
17	937D1615P	1	Kronenmutter M 16x1,5 DIN 937-8		
18	94D430	1	Splint 4x30 DIN 94		
19	470D50	1	Verschlussscheibe 50 DIN 470		
20	126D18	1	Scheibe 18 DIN 126		
21	7209.00.10	1	Scheibe 36/51x1	4255.54-4	
22	984D522	1	Sicherungsring J 52x2 K DIN 984		
23	7209.00.02	1	Sechscheibe Ø 450, SCG-45	7207.05-1	11.83