

6439  
 Messerrolle  
 SMR 290 - 550, SMRS 290 - 550  
 Baureihe 1  
 06.84

## 2 Gerätetyp: Messerrollegge SMR 290-550, SMRS 290-550 Br.1

Bild-Nr.	Bestell-Nr.	Stück/Gerät/Baugr.	Ersatzteilbezeichnung	Alte Bestell-Nr.	ca. kg/Teil
1	6439.50.14	1	Anbaurahmen für SMR		
1a	6439.54.12	1	Anbaurahmen für SMRS		
2	6439.50.09	1	Querrohr für SMR		
2a	6439.54.09	1	Querrohr für SMRS		
3	931D30180P	2	6-ktschr. M 30x180 DIN 931-8.8		
"	127DB30	2	Federring B 30 DIN 127		
	<u>6439.50.00</u>	1	Anbaurahmen für SMR komplett, Bild-Nr.1,2,3		
	<u>6439.54.00</u>	1	Anbaurahmen für SMRS komplett, Bild-Nr.1a,2a,3		
4	6439.58.04	1	Anbaukonsole -rechts-		
4a	6439.58.05	1	Anbaukonsole -links-		
5	6439.50.15	1	Querrohr		
6	931D30180P	2	6-ktschr. M 30x180 DIN 931-8.8		
"	127DB30	2	Federring B 30 DIN 127		
	<u>6439.58.00</u>	1	Anbaukonsole komplett, Bild-Nr.4-6		
7	933D2465P	8	6-ktschr. M 24x65 DIN 933-8.8		
"	980DV24P	8	Sicherungsmutter VM 24 DIN 980-8		
8	6439.52.01	2	Begrenzungsrohr 125 lg. für SMR		
8a	6439.52.02	2	Begrenzungsrohr 55 lg. für SMRS		
9	6439.51.00	1	Schwenkrahmen kpl. (für Steinadler C 30, CS 28)		
9a	6439.86.00	1	Schwenkrahmen kpl.		
10	4716.38.00	7(9)	Schmiernippel H 1 8x1	6312.04-6	
11	8405.12.08	2	Griff		
12	4716.35.00	2	Federsteckstock BTB-4	6416.01-3	
13	6432.56.16	4	Bolzen B 7, Ø 30x166		
13a	6432.56.35	2	Bolzen B 15, Ø 25x166 ( für Steinadler C 30, CS 28 )		
14	1481D845	4	Spannstift 8x45 DIN 1481		
15	6432.80.01	1	Umlenkstrebe -lang- für SMR		
15a	6432.80.02	1	Umlenkstrebe -lang- für SMRS		
16	6432.79.00	1	Hebel zur Koppelstange		
16a	6432.20.00	1	Hebel zur Koppelstange ( für Steinadler C 30, CS 28 )		
17	6432.56.10	1	Bolzen B 5, Ø 30x213		
18	6432.22.00	1	Umlenkstrebe -kurz-		
19	6442.16.01	1	Zugbolzen		

Bild-Nr.	Bestell-Nr.	Stück/Gerät/Baugr.	Ersatzteilbezeichnung	Alte Bestell-Nr.	ca. kg/Teil
20	6442.16.04	1	Bolzensicherung		
21	931 D1260P	1	6-ktschr. M 12x60 DIN 931-8.8		
	<u>6442.16.00</u>	1	Zugbolzen komplett, Bild-Nr. 19 - 21		
22	6439.91.00	1	Dreipunkturm		
23	2403.09.01	1	Steckstock Kat. II, DTB-118x39		
24	4716.35.00	1	Federsteckstock BTB-4	6416.01-3	
25	4716.37.00	1	Typenschild SX-4	6405.01-2	
"	1476D410	2	Halbrundkerbnagel 4x10 DIN 1476		
26	6436.00.01	2	Unterlenkerzapfen HB-36	7602.06-1	
27	1481 D1050	4	Spannstift 10x50 DIN 1481		
28	126D30	2	Scheibe 30 DIN 126		
29	6439.30.00	1	Zwischenrahmen für 3-Pkt.-Turm		
30	6439.08.15	1	Spindellager	6425.02-1	
31	6439.08.04	1	Spindelkurbel	6425.02-2	
32	1481 D840	1	Spannstift 8x40 DIN 1481		
33	6439.08.12	1	Spindel	6425.02-5	
	<u>6439.08.18</u>	1	Stützspindel komplett, Bild-Nr. 31-33		
34	6439.08.03	2	Drucklager KRSA 30/26	6425.02-4	
35	6439.08.01		Scheibe ( Nach Bedarf )	4509.12-4	
36	6439.08.02	6	Tellerfeder 70x24,5x3,5	6425.02-9	
37	6439.08.08	1	Spindelbügel	6425.02-3	
38	6241.14.10	2	Druckfeder DF-245	6233.03-2	
39	1481 D640	1	Spannstift 6x40 DIN 1481		
40	7509.00.02	1	Spindelmutter	4509.12-5	
41	1441 D41	4	Scheibe 41 DIN 1441		
42	6439.10.00	1	Spindelrohr	6425.02-6	
43	4716.38.00	2	Schmiernippel H 1 8x1	6312.04-6	
44	7509.11.01	1	Spindelmutter TR 26x5	4507.03-2	
45	1481 D636	1	Spannstift 6x36 DIN 1481		
46	6439.09.02	1	Stellspindel	6425.02-8	
	<u>6439.09.04</u>	1	Stellspindel komplett, Bild-Nr. 44-46		
47	6439.09.01	1	Spindellager	6425.02-7	

4 Gerätetyp: Messerrollegge SMR(S) 370 für Steinadler C 30, CS 28

Bild-Nr.	Bestell-Nr.	Stücke Gerät/ Baugr.	Ersatzteilbezeichnung	Alte Bestell-Nr.	ca. kg / Teil	
48	6439.38.06	1	Koppelstange -kurz- für SMR			
48a	6439.38.07	1	Koppelstange -lang- für SMRS			
49	6439.38.03	1	Anschweißende -links-			
50	6439.38.12	1	Anschweißende -rechts-			
	<u>6439.38.02</u>	1	Koppelstange -kurz- für SMR komplett, Bild-Nr. 48,49,50			
	<u>6439.38.01</u>	1	Koppelstange -lang- für SMRS komplett, Bild-Nr. 48a,49,50			
51	6442.15.05	2	Flansch für Anbaurahmen			
52	6442.64.01	2	Versatzstück für SMR			
52a	6442.81.01	2	Versatzstück für SMRS			
53	931D2480P	8	6-ktschr. M 24x80 DIN 931-8.8			
54	931D2465P	8	6-ktschr. M 24x65 DIN 931-8.8			
"	127DB24	16	Federring B 24 DIN 127			
"	934D24P	16	6-ktmu. M 24 DIN 934-8			06.84

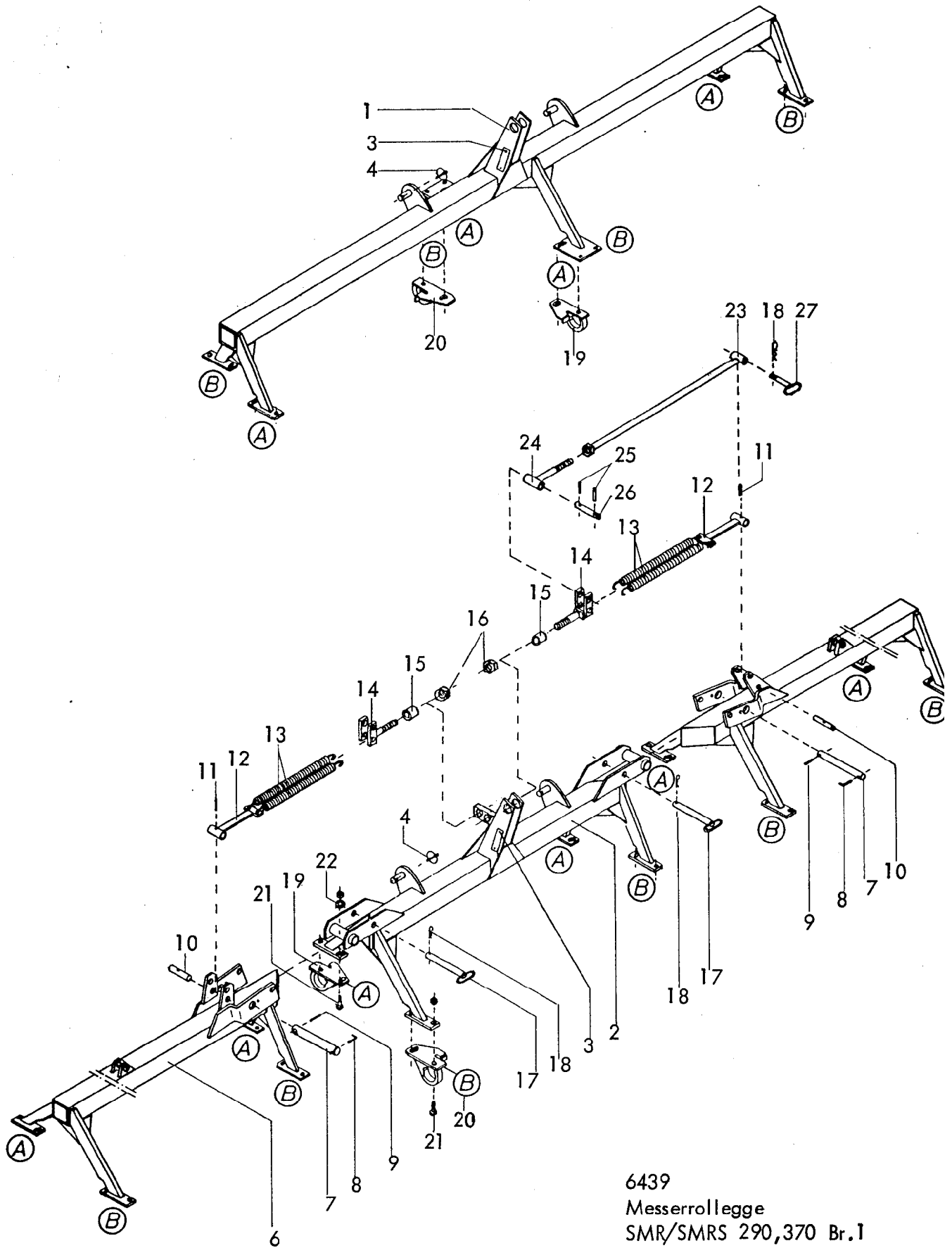

6439  
 Messerrollegge  
 SMR/SMRS 290,370 Br.1  
 06.84

6 Gerätetyp: Messerrollegge SMR / SMRS 290,370 Br.1

Bild-Nr.	Bestell-Nr.	Stücke Gerät/ Baugr.	Ersatzteilbezeichnung	Alte Bestell-Nr.	ca. kg/Teil
1	6439.15.00	1	Rahmen für SMR(S) 290		
2	6439.16.00	1	Mittelrahmen für SMR(S) 370		
3	4716.37.00	1	Typenschild SX-4	6405.01-2	
"	1476D410	2	Halbrundkerbnagel 4x10 DIN 1476		
4	6805.00.17	2	Klappstecker	4311.19	
5	6439.22.02	1	Seitenrahmen -rechts- für SMR(S) 370	6425.20-1	
6	6439.19.02	1	Seitenrahmen -links- für SMR(S) 370	6425.20-2	
7	6439.05.04	2	Gelenkbolzen B 3, Ø 30x250	6425.06-4	
8	6439.01.01	2	Bolzensicherung	6418.01-7	
9	1481D1050	2	Spannhülse 10x50 DIN 1481		
10	6439.05.01	2	Federhalterbolzen B 1, Ø 20x105	6425.06-5	
11	1481D530	2	Spannhülse 5x30 DIN 1481		
12	6439.23.00	2	Federhalter -unten-	6425.06-6	
13	6435.25.01	4	Zugfeder CF-301,5	6425.06-7	
14	6439.24.00	2	Federhalter -oben-		
15	6439.25.10	2	Distanzrohr		
16	555D24	2	6-ktmu. M 24 DIN 555		
17	6439.05.02	2	Steckbolzen	6425.06-9	
18	4716.35.00	4	Federsteckstock BTB-4	6416.01-3	
19	6439.04.01	4(6)	Pendellager -versetzbar- Ausf. A, LW-81	6425.17-2	
20	6439.04.02	4(6)	Pendellager -versetzbar- Ausf. B, LW-82	6425.17-3	
21	933D1645P	16/24	6-kt Schr. M 16x45 DIN 933-8.8		
"	980DV16P	16/24	Sicherungsmutter VM 16 DIN 980-8		
22	1441D17	8/12	Scheibe 17 DIN 1441 (nur bei Langlöchern)		
23	6439.25.04	2	Stützenrohr	6425.23-1	
24	6439.25.07	2	Gewindeverstellstück	6425.23-2	
25	1481D636	4	Spannhülse 6x36 DIN 1481		
26	6439.25.01	2	Bolzen Ø 20x80	6425.23-3	
27	6439.25.02	2	Steckstock	6425.23-4	

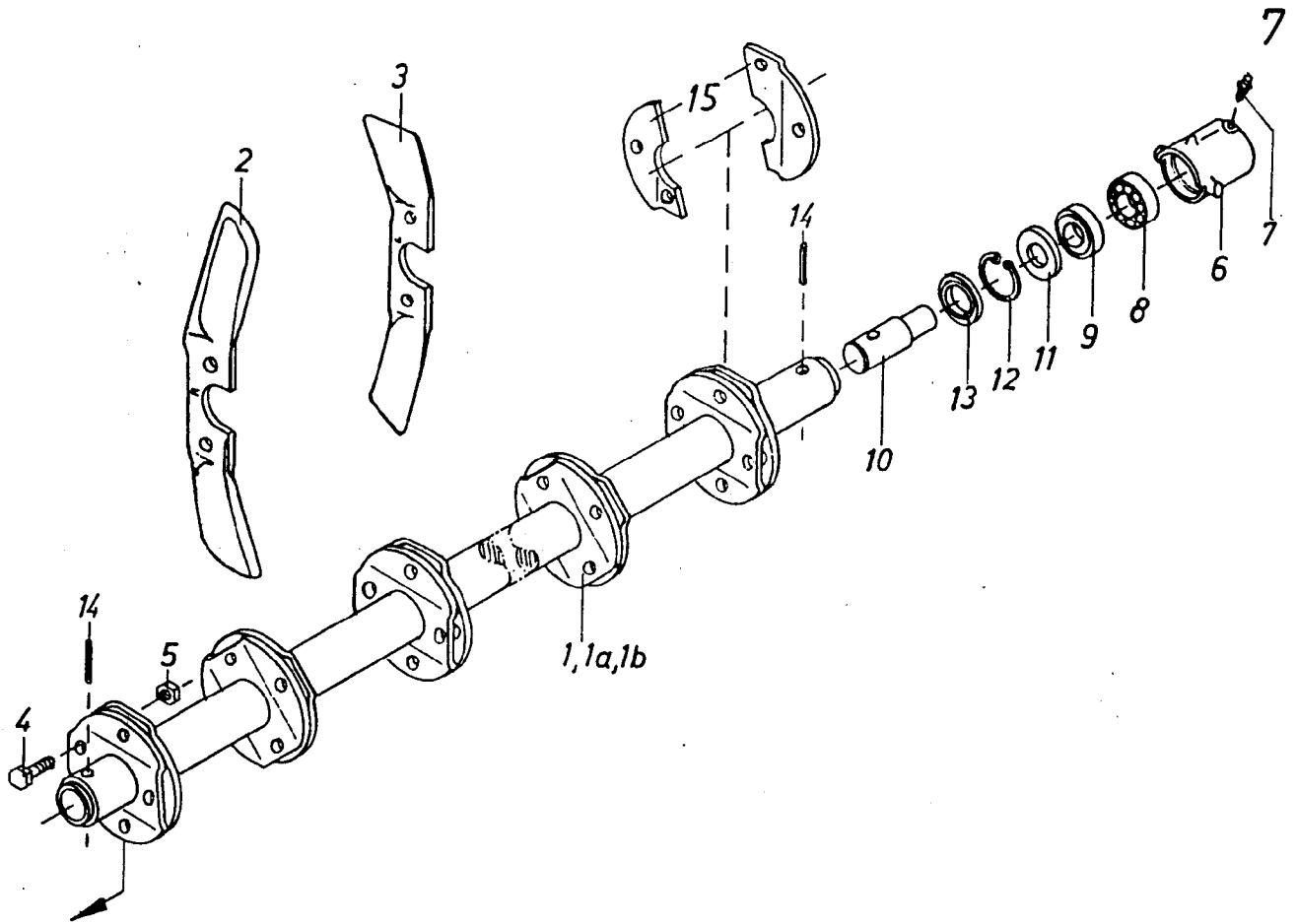

Gerätetyp: Messerrollege SMR / SMRS 290, 370 Br.1

Bild-Nr.	Bestell-Nr.	Stücke Gerät/ Baugr.	Ersatzteilbezeichnung	Alte Bestell-Nr.	ca. kg / Teil
1	6436.28.14	1	Messerwelle für 5 Messerkreuze für SMR(S) 370	6425.08-1	
1a	6436.28.10		Messerwelle für 6 Messerkreuze 3x für SMR(S) 290, 5x für SMR(S) 370	6425.09-1	
1b	6436.28.03	1	Messerwelle für 7 Messerkreuze für SMR(S) 290	6425.13-1	
2	6439.26.01		Messer -rechts- SSG 37 R/V 24x für SMR(S) 290, 36x für SMR(S) 370	6425.08-2	
3	6439.26.02		Messer -links- SSG 37 L/V 26x für SMR(S) 290, 34x für SMR(S) 370	6425.08-3	
4	931 D1235P		6-ktschr. M 12x35 DIN 931-8.8		100x für SMR(S) 290 140x für SMR(S) 370
5	980DV12P		Sicherungsmutter VM 12 DIN 980-8		

8 Gerätetyp: Messerrollegge SMR / SMRS 290,370 Br.1

Bild-Nr.	Bestell-Nr.	Stückje Gerät/Baugr.	Ersatzteilbezeichnung	Alte Bestell-Nr.	ca. kg/Teil
			Stückzahl pro Lager :		
6	6436.31.01	1	Lagergehäuse LW-63	6425.11-1	
7	6436.30.06	1	Schmiernippel H 1 8x1 (Ulrichskötter)	6425.11-3	
8	625D6204	1	Rillenkugellager 6204 DIN 625		
9	625D6204RS	1	Rillenkugellager 6204 RS DIN 625		
10	6436.31.02	1	Lagerbolzen	6425.11-2	
11	6436.30.05	1	Dichtscheibe	6313.57-2	
12	472D47175	1	Sicherungsring 47x1,75 DIN 472		
13	6436.30.04	1	Dichtring		
14	1481D1045 1481D645	1	Verbundstift 10x45 + 6x45 DIN 1481		
	<u>6436.31.00</u>	1	Lager komplett, Bild-Nr. 6 - 14	<u>6425.11</u>	8x für SMR(S) 29 12x für SMR(S) 37
	<u>6436.31.03</u>	1	Lagerbolzen mit Kugellagern komplett, Bild-Nr. 8,9,10	<u>6427.28</u>	
15	6436.28.05	1	Paar Messerhalter -geteilt- zum nachträglichen Anschweißen	6415.09	

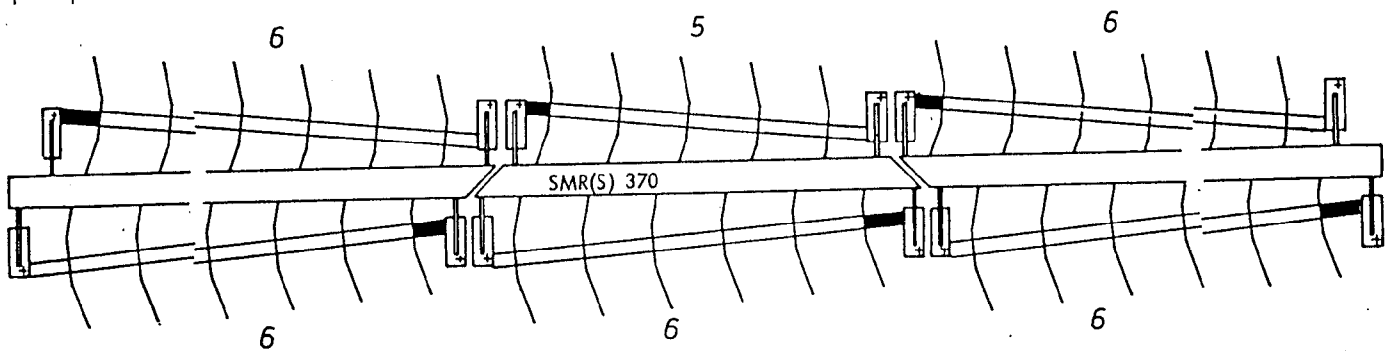

■ lange Enden

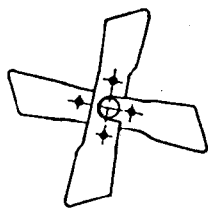

→ Fahrtrichtung

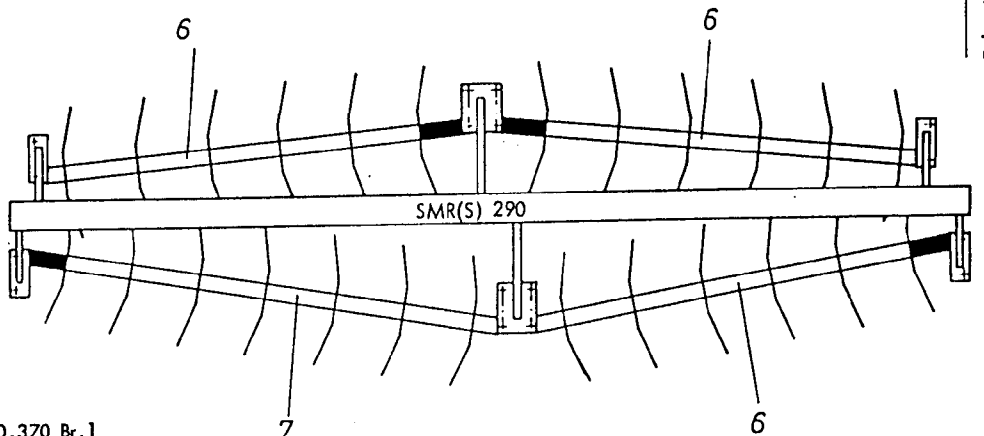

Messerrollegge SMR(S) 290,370 Br.1

Messer und Messerwellenanordnung



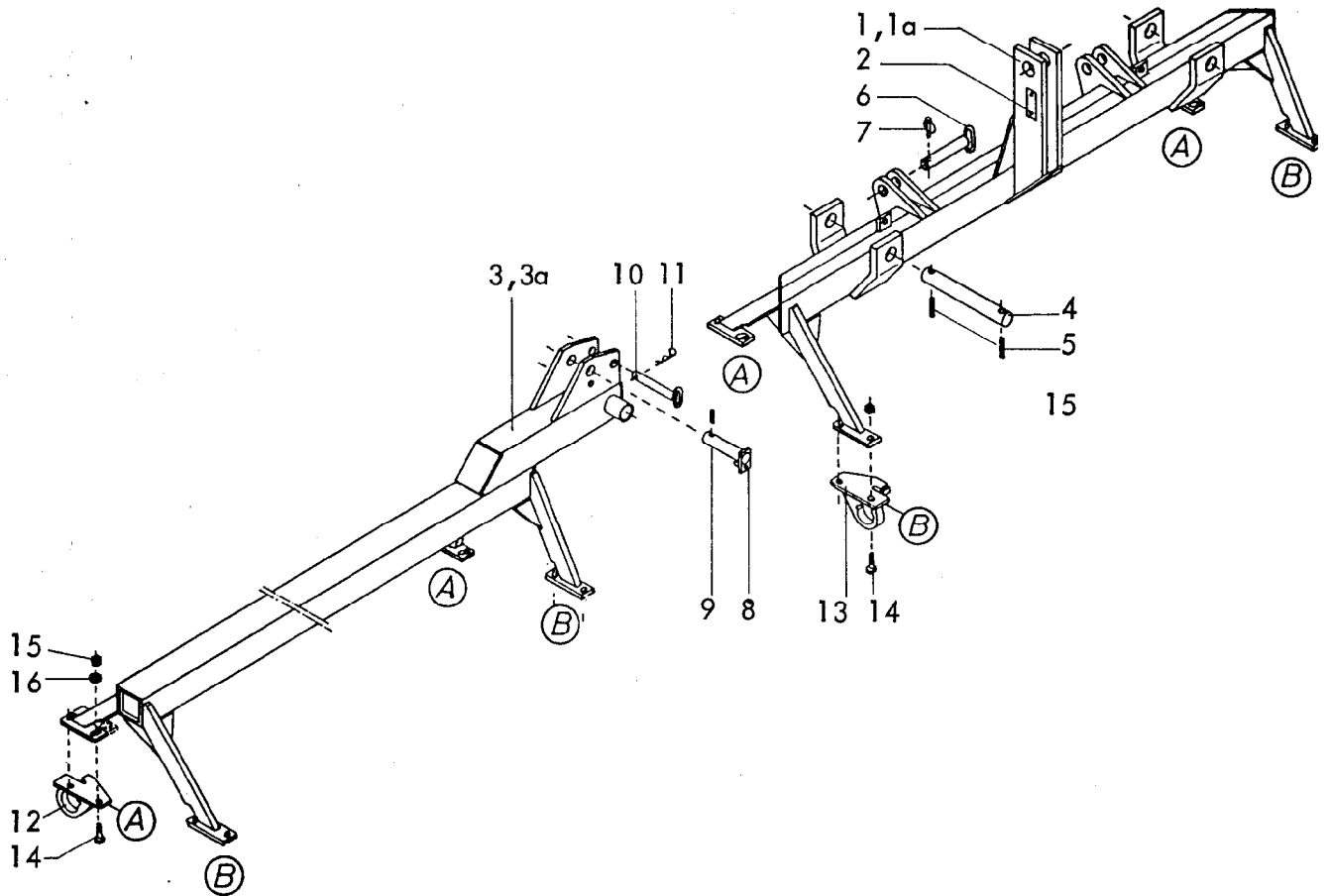

Gerätetyp: Messerrolle SMR(S) 430, 470, 550 Br.1

Bild-Nr.	Bestell-Nr.	Stücke Gerät/ Baugr.	Ersatzteilbezeichnung	Alte Bestell-Nr.	ca. kg/Teil
1	6439.59.00	1	Mittelrahmen für SMR(S) 430,470		
1a	6439.69.00	1	Mittelrahmen für SMR(S) 550		
2	4716.37.00	1	Typenschild SX-4	6405.01-2	
"	1476D410	2	Halbrundkerbnagel 4x10 DIN 1476		
3	6439.33.00	1	Seitenrahmen -links-		
3a	6439.34.00	1	Seitenrahmen -rechts-		
			} für SMR(S) 430		
3	6439.60.00	1	Seitenrahmen -links-		
3a	6439.61.00	1	Seitenrahmen -rechts-		
			} für SMR(S) 470		
3	6439.67.00	1	Seitenrahmen -links-		
3a	6439.68.00	1	Seitenrahmen -rechts-		
			} für SMR(S) 550		

10 Gerätetyp: Messerrollegge SMR(S) 430, 470, 550 Br.1

Bild-Nr.	Bestell-Nr.	Stücke Gerät/ Baugr.	Ersatzteilbezeichnung	Alte Bestell-Nr.	ca. kg / Teil
4	6439.05.07	2	Bolzen $\varnothing$ 40x305, B 5		
5	1481D1360	4	Spannstift 13x60 DIN 1481		
6	6439.05.09	2	Steckstock B 7		
7	6805.00.17	2	Klappstecker	4311.19	
8	2208.21.00	2	Zylinderbolzen		
9	1481D840	2	Spannstift 8x40 DIN 1481		
10	6439.25.02	2	Steckstock	6425.23-4	
11	4716.35.00	2	Federsteckstock BTB-4	6416.01-3	
12	6439.04.01	6	Pendellager -versetzbar- Ausf. A, LW-81	6425.17-2	
13	6439.04.02	6	Pendellager -versetzbar- Ausf. B, LW-82	6425.17-3	
14	933D1645P	24	6-ktschr. M 16x45 DIN 933-8.8		
15	980DV16P	24	Sicherungsmutter VM 16 DIN 980-8		
16	1441D17	12	Scheibe 17 DIN 1441 (nur bei Langlöchern)		06.84

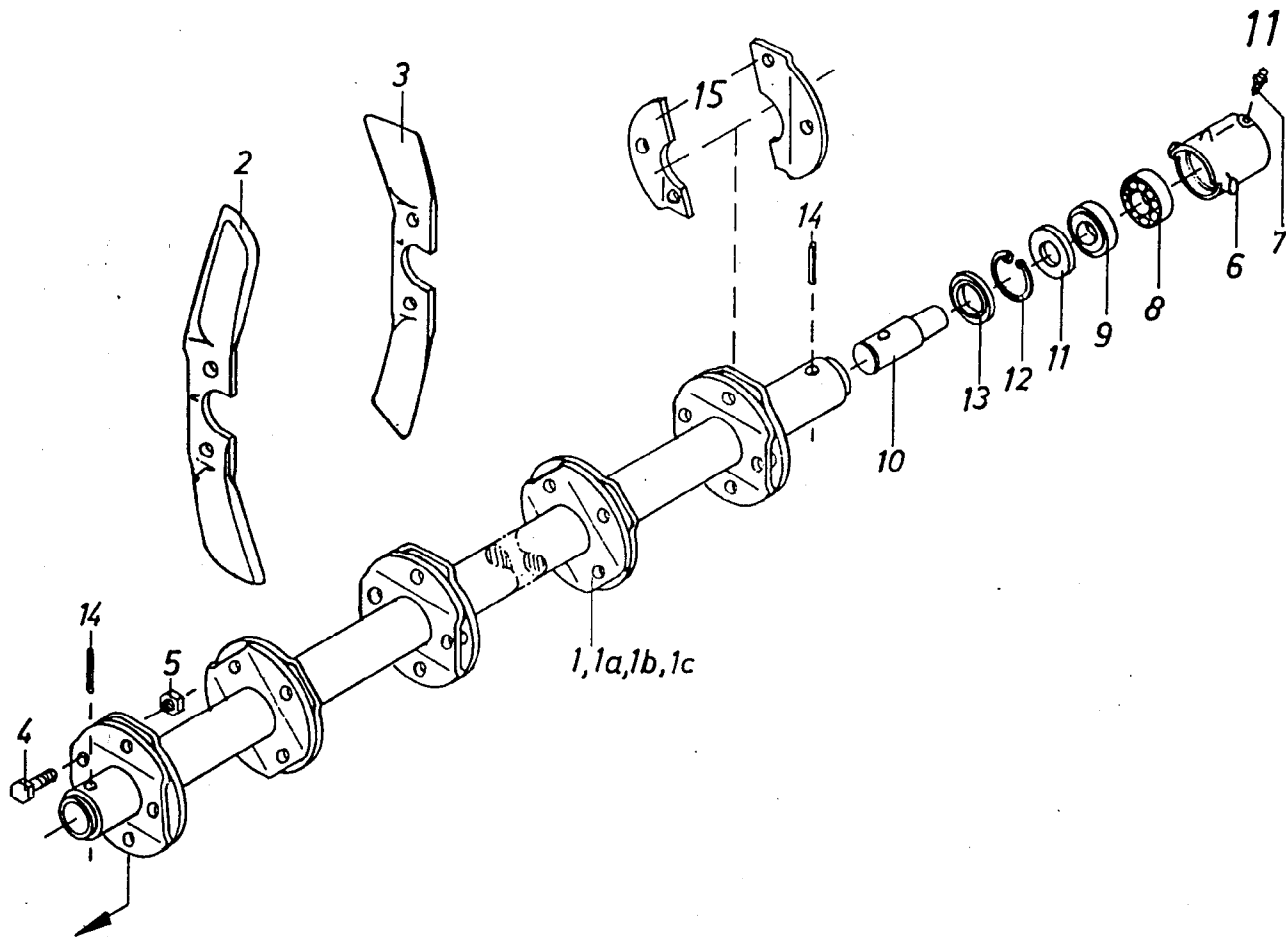

Gerätetyp: Messerrollegge SMR(S) 430, 470, 550 Br.1

Bild-Nr.	Bestell-Nr.	Stück/e Gerät/ Baugr.	Ersatzteilbezeichnung	Alte Bestell-Nr.	ca. kg / Teil
1	6436.28.10	4	Messerwelle für 6 Messerkreuze für SMR(S) 430	6425.09-1	
1a	6436.28.03		Messerwelle für 7 Messerkreuze 1x für SMR(S) 430, 5x für SMR(S) 470	6425.13-1	
1b	6436.32.10		Messerwelle für 8 Messerkreuze 1x für SMR(S) 430, 470, 5x für SMR(S) 550		
1c	6436.64.00	1	Messerwelle für 9 Messerkreuze für SMR(S) 550		
2	6439.26.01		Messer -rechts- SSG-37 R/V 40x für SMR(S) 430, 44x für SMR(S) 470, 50x für SMR(S) 550	6425.08-2	
3	6439.26.02		Messer -links- SSG-37 L/V 38x für SMR(S) 430, 42x für SMR(S) 470, 48x für SMR(S) 550	6425.08-3	
4	931 D1235P		6-kschr. M 12x35 DIN 931-8.8		
5	980DV12P		Sicherungsmutter VM 12 DIN 980-8		
					156x für SMR(S) 430, 172x für SMR(S) 470, 196x für SMR(S) 550

12 Gerätetyp: Messerrollegge SMR(S) 430, 470, 550 Br.1

Bild-Nr.	Bestell-Nr.	Stück/Gerät/Baugr.	Ersatzteilbezeichnung	Alte Bestell-Nr.	ca. kg/Teil
Stückzahl pro Lager : (12x pro Gerät)					
6	6436.31.01	1	Lagergehäuse LW-63	6425.11-1	
7	6436.30.06	1	Schmiernippel H 1 8x1 (Ulrichskötter)	6425.11-3	
8	625D6204	1	Rillenkugellager 6204 DIN 625		
9	625D6204RS	1	Rillenkugellager 6204 RS DIN 625		
10	6436.31.02	1	Lagerbolzen	6425.11-2	
11	6436.30.05	1	Dichtscheibe	6313.57-2	
12	472D47175	1	Sicherungsring 47x1,75 DIN 472		
13	6436.30.04	1	Dichtring		
14	1481D1045 1481D645 >	1	Verbundstift 10x45 + 6x45 DIN 1481		
	<u>6436.31.00</u>	1	Lager komplett, Bild-Nr. 6 - 14	<u>6425.11</u>	
	<u>6436.31.03</u>	1	Lagerbolzen mit Kugellagern komplett, Bild-Nr. 8,9,10	<u>6427.28</u>	
15	6436.28.05	1	Paar Messerhalter -geteilt- zum nachträglichen Anschweißen	6415.09	

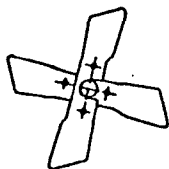
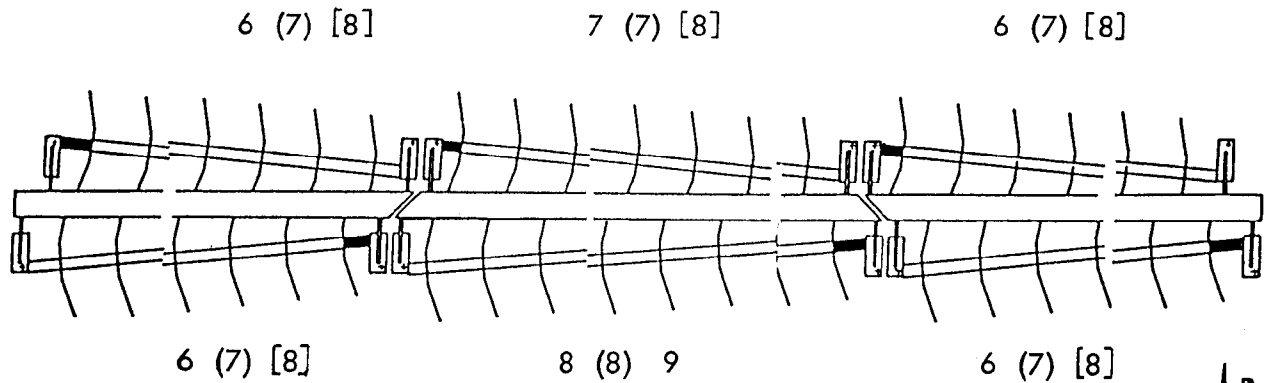

Fahrtrichtung →

■ lange Enden

(...) Angaben gelten für SMR(S) 470

[...] Angaben gelten für SMR(S) 550

Messer und Messerwellenanordnung

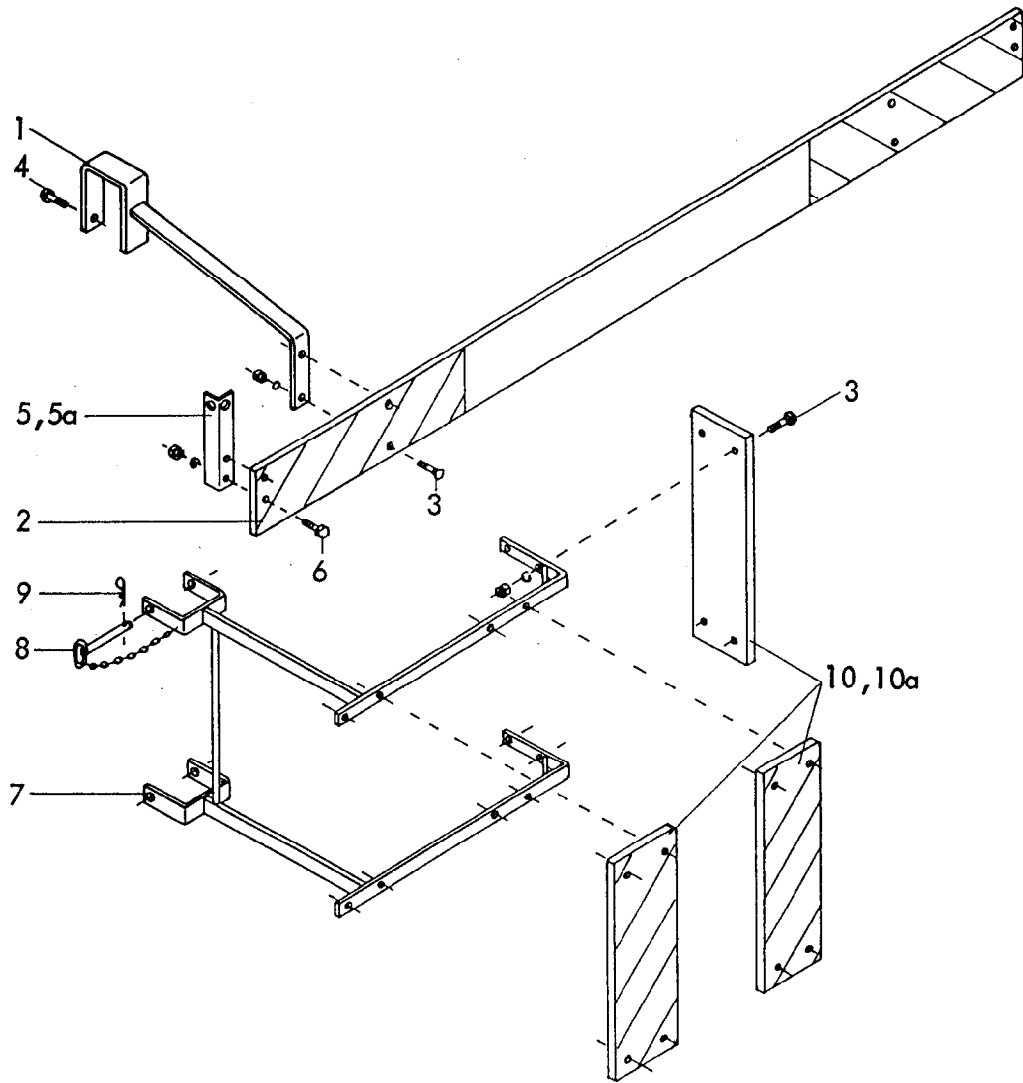

Gerätetyp: Messerrollegge SMR(S) 290-550

-Schutzbrett-

Bild-Nr.	Bestell-Nr.	Stückje Gerät/ Baugr.	Ersatzteilbezeichnung	Alte Bestell-Nr.	ca. kg/Teil
1	6439.79.00	2	Halter		
2	6439.82.01	1	Schutzbrett -mitte-		
3	603D1050Mu	28	Senkschr. M 10x50 Mu DIN 603		
"	127DA10	28	Federring A 10 DIN 127		
4	558D1025	2	6-ktschr. M 10x25 DIN 558		
5	6439.82.02	1	Leuchtenhalter -links-		
5a	6439.82.03	1	Leuchtenhalter -rechts-		
6	601D830Mu	4	6-ktschr. M 8x30 Mu DIN 601		
"	127DA8	4	Federring A 8 DIN 127		
7	6439.80.00	2	Halter		
8	6436.62.01	2	Steckstock		
9	4716.35.00	2	Federsteckstock BTB-4	6416.01-3	
10	6439.81.03	3	Schutzbrett -seitlich links-		
10a	6439.81.04	3	Schutzbrett -seitlich rechts-		
	<u>6439.81.00</u>	2	Schutzbrett -seitlich- komplett, Bild-Nr.3,7-10a		06.84
	<u>6439.82.00</u>	1	Schutzbrett -mitte- komplett, Bild-Nr. 1 - 6		

nicht für  
SMR(S) 290

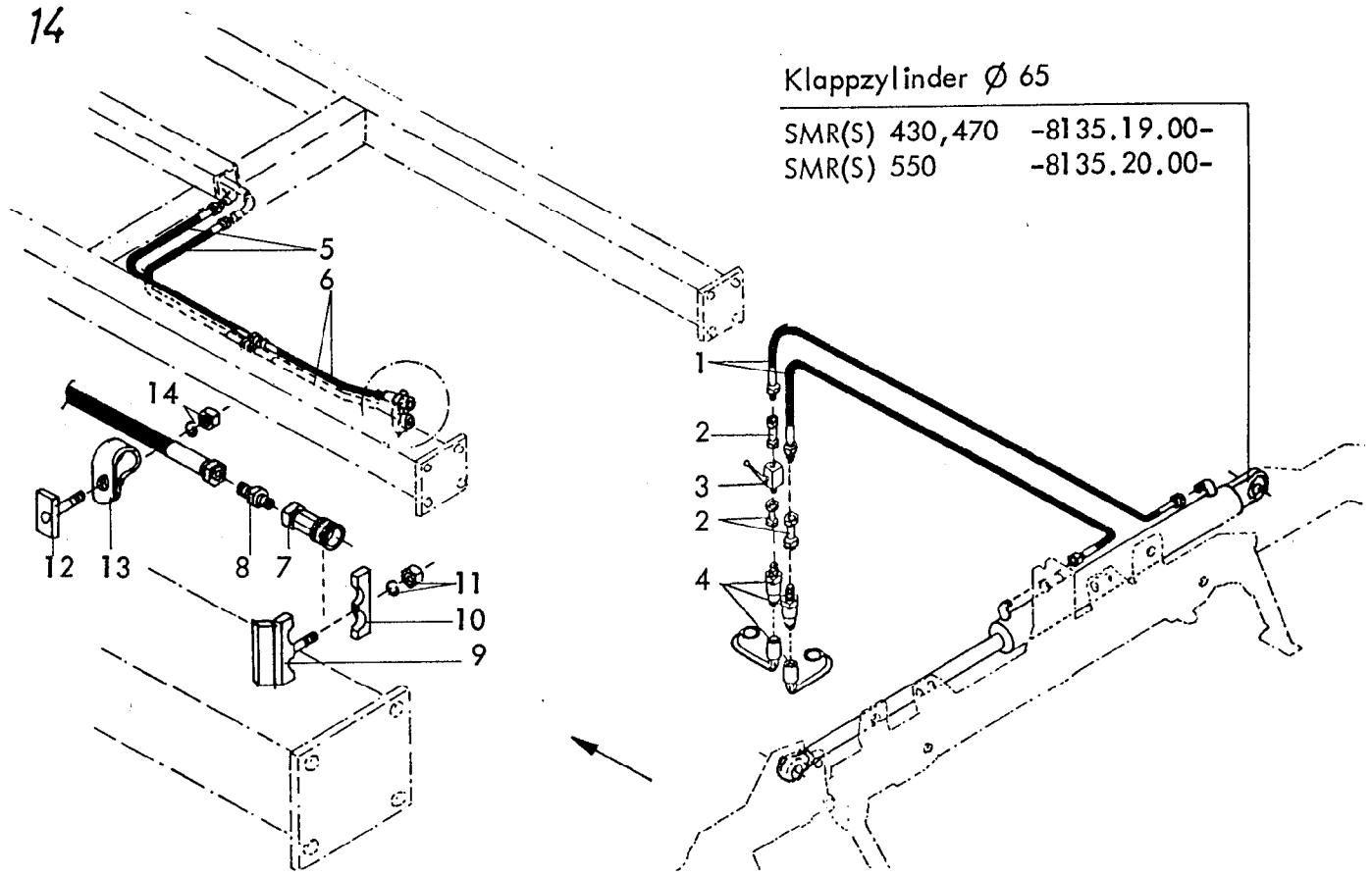

Klappzylinder Ø 65

SMR(S) 430,470 -8135.19.00-  
SMR(S) 550 -8135.20.00-

Gerätetyp: Messerrollegge SMR(S) 430 - 550 Br.1 -Hydraulikleitung-

Bild-Nr.	Bestell-Nr.	Stück je Gerät/Baugr.	Ersatzteilbezeichnung	Alte Bestell-Nr.	ca. kg/Teil
1	6436.08.02	2	Hydraulikschlauch 2000 lg.	8101.06-3	
2	4716.53.05	3	Hydraulikrohr kpl. 40 lg.	8101.06-6	
3	4716.46.05	1	Blockkugelhahn	8116.03-2	
4	8132.01.00	2	Kupplungsstecker	8101.02	
"	8132.02.00	2	Staubschutzkappe		
5	4716.46.06	2	Hydraulikschlauch 1000 lg.	8102.06-6	
6	6436.07.04	2	Hydraulikschlauch 700 lg.	8101.06-2	
7	6432.58.25	2	Unter Druck kuppelbare Schnellverschlußkupplung M 22x1,5		
8	6432.58.29	2	Gerade Einschraubverschraubung GE 12-LM 22x1,5 SA 63		
9	6432.59.01	1	Klemmbacke kpl. (angeschweißt)		
10	6432.59.02	1	Klemmbacke		
11	127DA10	1	Federring A 10 DIN 127		
"	934D10P	1	6-ktmu. M 10 DIN 934-8		
	<u>6432.59.00</u>	1	Kupplungshalter komplett, Bild-Nr. 9-11		
12	6440.59.00	2	Klemmplatte (angeschweißt)		
13	6436.08.03	4	Norma-Rohrschelle Ø 19	4312.20-1	
14	127DA10	2	Federring A 10 DIN 127		
"	934D10P	2	6-ktmu. M 10 DIN 934-8		

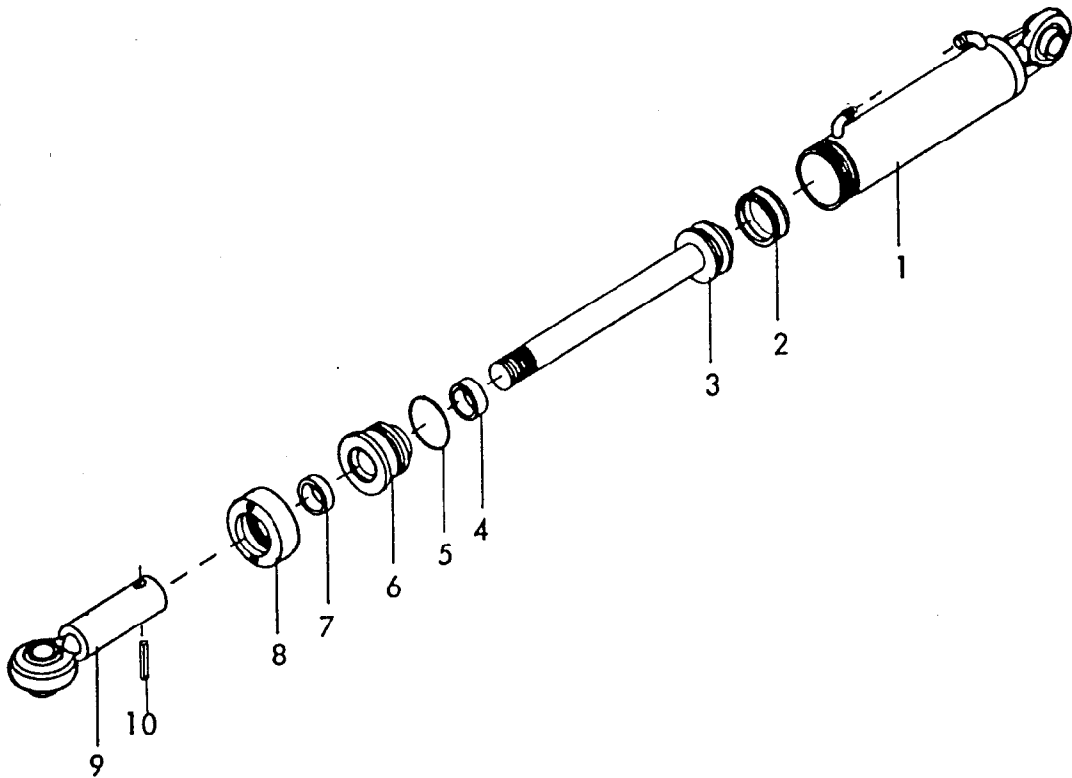
Gerätetyp: Klappzylinder  $\varnothing$  65

SMR(S) 430,470

Bild-Nr.	Bestell-Nr.	Stücke Gerät/ Baugr.	Ersatzteilbezeichnung	Alte Bestell-Nr.	ca. kg/Teil
1	8135.09.00	1	Zylinderrohr kpl.		
2	8126.00.01	1	Kolbendichtung (doppeltw.) D 20 WO 65/50x18	8122.01-2	
3	8135.08.00	1	Kolbenstange mit Kolben		
4	8129.00.02	1	Nutring VN 35-110	8106.02-4	
5	8126.00.03	1	O - Ring OR 57x5	8122.01-4	
6	8133.00.01	1	Zylinderkopf		
7	8129.00.03	1	Abstreifer AS 35-45-7/10	8105.02-5	
8	8126.06.00	1	Überwurfmutter	8122.01-6	
9	8135.18.00	1	Kugelkopf		
10	1481D845	1	Spannhülse 8x45 DIN 1481		
	<u>8135.19.00</u>	1	Zylinder $\varnothing$ 65 -doppeltwirkend- komplett, Bild-Nr. 1 - 10		
	<u>8135.00.02</u>	1	Satz Dichtungen komplett, Bild-Nr.2,4,5,7		06.84

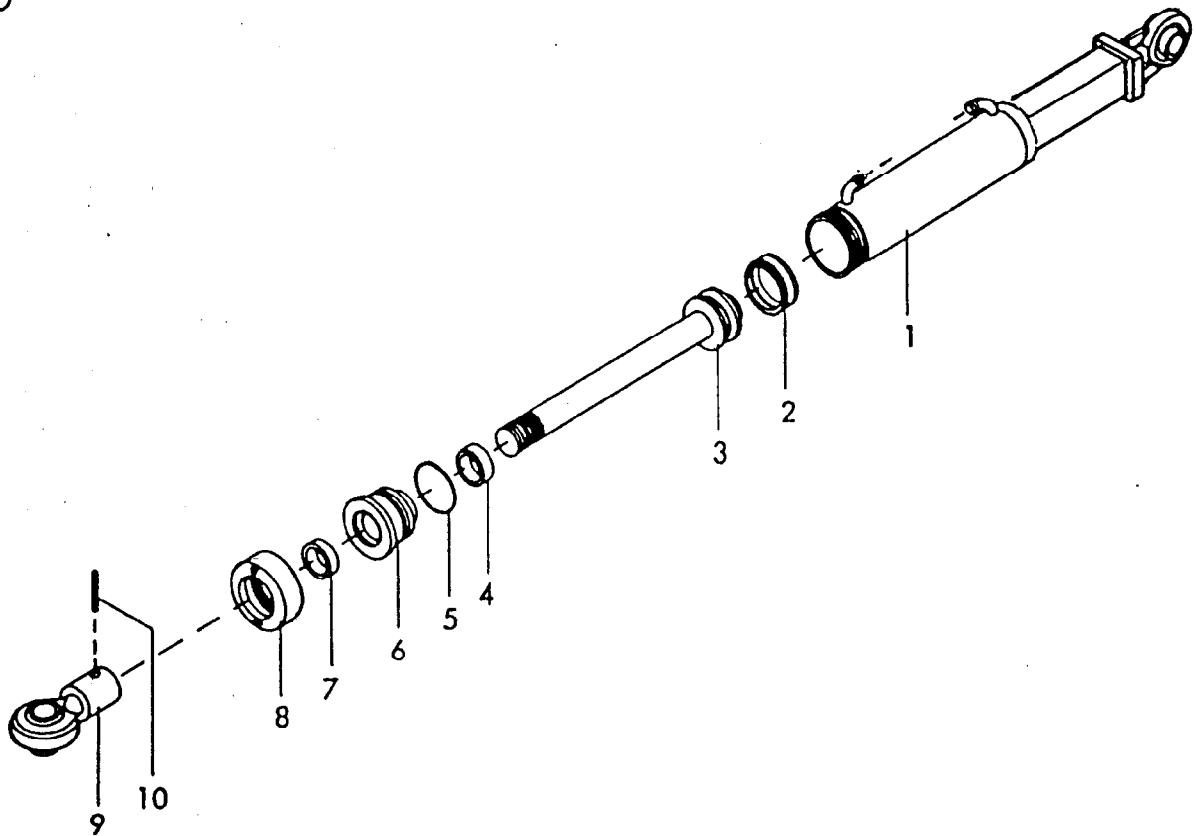
Gerätetyp: Klappzylinder  $\varnothing$  65

SMR(S) 550

Bild-Nr.	Bestell-Nr.	Stück/e Gerät/ Baugr.	Ersatzteilbezeichnung	Alte Bestell-Nr.	ca. kg/Teil
1	8135.21.00	1	Zylinderrohr kpl.		
2	8126.00.01	1	Kolbendichtung (doppeltw.) D 20 WO 65/50x18	8122.01-2	
3	8135.08.00	1	Kolbenstange mit Kolben		
4	8129.00.02	1	Nutring VN 35-110	8106.02-4	
5	8126.00.03	1	O - Ring OR 57x5	8122.01-4	
6	8133.00.01	1	Zylinderkopf		
7	8129.00.03	1	Abstreifer AS 35-45-7/10	8105.02-5	
8	8126.06.00	1	Überwurfmutter	8122.01-6	
9	8129.03.00	1	Kugelkopf	8105.01-5	
10	1481D845	1	Spannhülse 8x45 DIN 1481		
	<u>8135.20.00</u>	1	Zylinder $\varnothing$ 65 -doppeltwirkend- komplett, Bild-Nr. 1 - 10		
	<u>8135.00.02</u>	1	Satz Dichtungen komplett, Bild-Nr. 2,4,5,7		06.84



Ersatzteilliste

**Messerrolleggen**

**SMR, SMRS 290 - 550** Br. 1





### Wichtig bei Ersatzteilbestellungen:

Bitte machen Sie bei jeder Bestellung folgende Angaben:

1. Gerätetype (auf Typenschild eingeschlagen).
2. Maschinenummer (auf Typenschild und Rahmen eingeschlagen).

<b>RABE</b>  <b>WERK</b> <small>GmbH + Co. D-49152 Bad Essen</small>	
Typ	
Nr.	Kontrolle

▲  
**Typenschild**

3. Bestellnummer oder, falls hinter der entsprechenden Bildnummer keine Bestellnummer angegeben ist, die Lagernummer bzw. die DIN-Nummer mit den dazugehörigen Maßen. Wünschen Sie den Bezug kompletter Baugruppen, so geben Sie bitte die unterstrichene Bestellnummer an.
4. Die gewünschte Stückzahl der zu liefernden Ersatzteile.

# **RABE WERK**

GmbH + Co., Landmaschinenfabrik, D-49152 Bad Essen

Telefon: (05472) 7710 · Telex: 941617 · Telefax: (05472) 771190