

8418
 EMKE 200,250,300 Baureihe 4
 8419
 WMKE 200,250,300 Baureihe 2
 -Dreipunktbau/Werkzeugträger-
 06.89

RADE WERK Ersatzteilliste

2

Gerätetyp: EMKE 200,250,300 Br. 4 WMKE 200,250,300 Br. 2
 -Dreipunktanbau /Werkzeugträger-

Bild-Nr.	Bestell-Nr.	Stückzahl	Ersatzteilbezeichnung	
1	8418.32.00	1	Turm	
2	2614.18.00	1	Zugbolzen TB-25x131 Kat. II	
3	4716.35.00	1	Federsteckstock BTB-4	
4	8418.00.04	1	Vorsteckfeder BTB-40	
5	8426.13.03	10	Verbus-Ripp-6-ktschr. M 12x45-100	} $M_a = 120 \text{ Nm}$
6	8426.13.04	4	Verbus-Ripp-6-ktschr. M 12x55-100	
7	8426.13.05		Verbus-Ripp-6-ktmu. M 12-10 36,44,52x für Typ 200,250,300	
8	4716.37.00	1	Typenschild SX-4	
"	1476D410	2	Halbrundkerbnagel 4x10 DIN 1476	
9	8405.00.19	1	Bügel für WMKE	
9a	8418.00.03	1	Bügel für EMKE	
10	8409.10.01	1	Anschlußstück -rechts-	
11	8409.10.02	1	Anschlußstück -links-	
12	933D2050P	4	6-ktschr. M 20x50 DIN 933-8.8	} $M_a = 410 \text{ Nm}$
"	980DV20P	4	Sicherungsmutter VM 20 DIN 980-8	
13	8418.25.00	1	Achsträger	} Kat. I
14	8418.26.00	1	Dreipunktachse Kat. I	
15	7209.28.00	1	Klemmring UW-44	
16	931D1675P	1	6-ktschr. M 16x75 DIN 931-8.8	
"	934D16P	1	6-ktmu. M 16 DIN 934-8	
17	4511.46.00	1	O.L.-Stock Kat. I	
18	4722.00.03	1	Einspannbuchse EG 19/25x20	
19	8412.47.00	1	Dreipunktachse Kat. II	
20	8423.05.06	2	Beinschutz für Typ 200	
20	8423.05.05	2	Beinschutz für Typ 250	
20	8423.05.04	2	Beinschutz für Typ 300	
21	8426.13.01		Verbus-Ripp-6-ktschr- M 12x25-100 16,12,19x für Typ 200,250,300	} $M_a = 120 \text{ Nm}$
22	8426.13.02		Verbus-Ripp-6-ktschr. M 12x35-100 4,16,17x für Typ 200,250,300	
23	8426.13.06		Verbus-Ripp-6-ktmu. M 10-10 , $M_a = 69 \text{ Nm}$ 28,36,44x für Typ 200,250,300	

06.89

Gerätetyp: EMKE 200,250,300 Br. 4 WMKE 200,250,300 Br. 2

-Dreipunktanbau / Werkzeugträger-

Bild-Nr.	Bestell-Nr.	Stück-zahl	Ersatzteilbezeichnung
24	8426.03.03	1	Abdeckblech für Typ 200
24	8426.03.04	1	Abdeckblech für Typ 250
24	8426.03.05	1	Abdeckblech für Typ 300
25	8404.47.00	1	Be- und EntlüftungsfILTER
26	8404.24.00	1	Verschlußschraube R 1 1/2"
27	8409.31.04	2	Flachdichtung für Typ 200, 15x4x1940
27	8409.31.03	2	Flachdichtung für Typ 250, 15x4x2430
27	8409.31.02	2	Flachdichtung für Typ 300, 15x4x2920
28	8409.31.01	2	Flachdichtung 15x4x290
29	8418.37.03	1	Werkzeugträger für Typ 200
29	8418.37.04	1	Werkzeugträger für Typ 250
29	8418.37.05	1	Werkzeugträger für Typ 300
30	8412.19.06	1	Schutzschiene für Typ 200
30	8412.19.05	1	Schutzschiene für Typ 250
30	8412.19.03	1	Schutzschiene für Typ 300
30a	8412.85.06	1	Segmenten-Schutzschiene für Typ 200
30a	8412.85.05	1	Segmenten-Schutzschiene für Typ 250
30a	8412.85.03	1	Segmenten-Schutzschiene -links-
30a	8412.85.04	1	Segmentenschutzschiene -rechts-
			} für Typ 300
			} nicht in Verbindung mit rechteckigen Messerhaltern
31	8411.00.29	4(6)	Unterlage
32	8405.00.16	1	Ringschlüssel SW-22
33	8409.32.00	2	Leuchtenhalter -vorn-
34	8409.33.01	1	Leuchtenhalter -hinten rechts-
34	8409.33.02	1	Leuchtenhalter -hinten links-

06.89

4

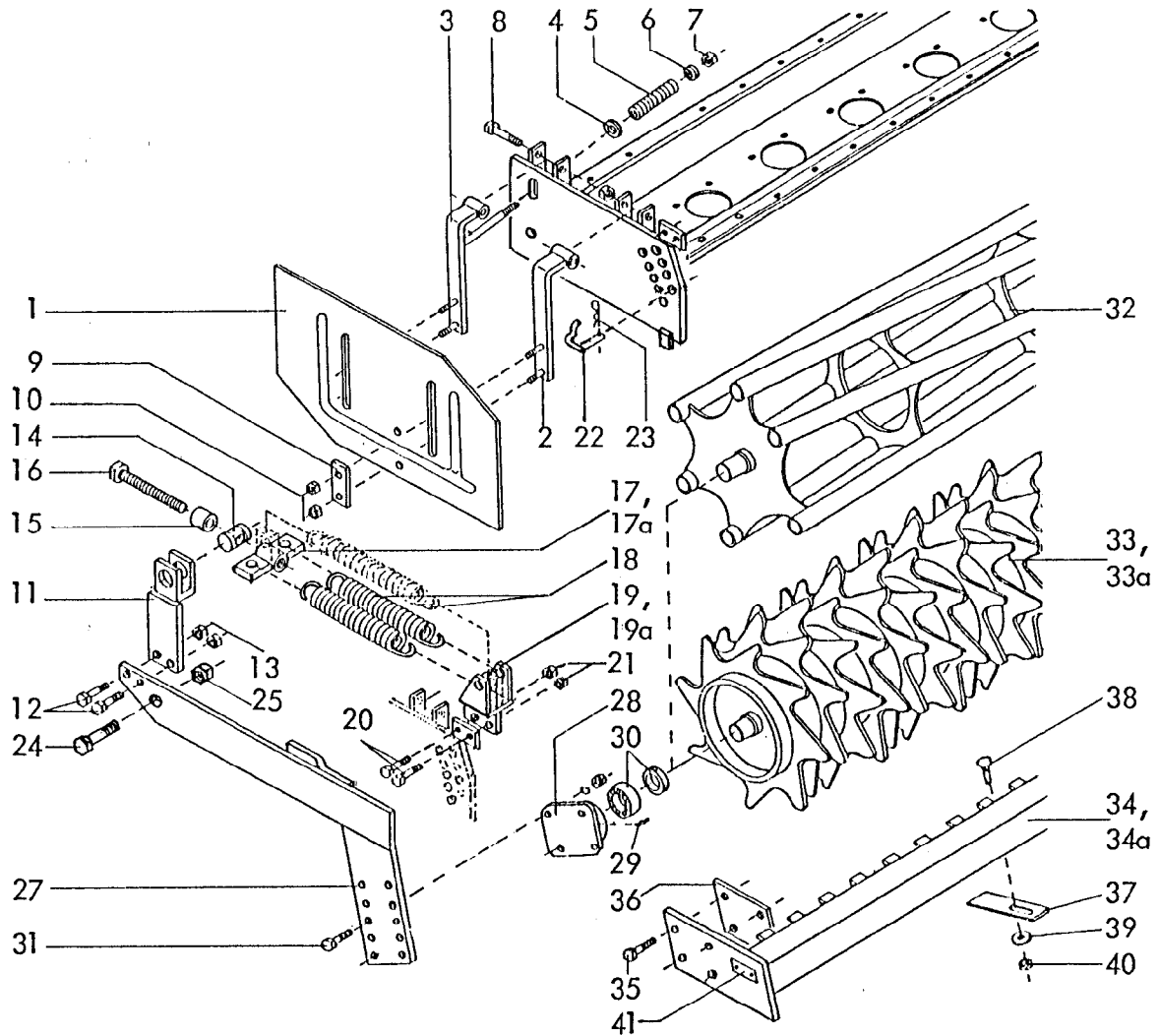

Gerätetyp: EMKE 200,250,300 Br. 4, WMKE 200,250,300 Br. 2
-Seitenblech / Packerwalze-

Bild-Nr.	Bestell-Nr.	Stückzahl	Ersatzteilbezeichnung
1	8413.86.01	1	Seitenblech -links-
1	8413.86.02	1	Seitenblech -rechts-
2	8413.84.00	2	Seitenblechhalter -hinten-
3	8413.85.00	2	Seitenblechhalter -vorn-
4	7518.00.02	2	Scheibe C-170
5	8413.00.44	2	Druckfeder DF-226
6	126D18	2	Scheibe 18 DIN 126
7	980DV16P	2	Sicherungsmutter VM 16 DIN 980-8
8	931D20110P	4	6-kschr. M 20x110 DIN 931-8.8
"	980DV20P	4	Sicherungsmutter VM 20 DIN 980-8

06.89

Gerätetyp: EMKE 200,250,300 Br. 4, WMKE 200,250,300 Br. 2
 -Seitenblech / Packerwalze-

Bild-Nr.	Bestell-Nr.	Stückzahl	Ersatzteilbezeichnung
9	8413.00.42	4	Lasche LC-11x60
10	980DV10N	8	Sicherungsmutter VM 10 DIN 980-10
11	8413.63.00	2	Federhalter
12	960D161560M	4	6-ktschr. M 16x1,5x60 DIN 960-12.9
13	8405.00.18	4	Poly-Stop-6-ktmu. mit Bund M 16x1,5-10
14	6329.00.01	2	Spindellager LB-53
15	8411.88.01	2	Distanzrohr
16	933D20200P	2	6-ktschr. M 20x200 DIN 933-8.8
17	8413.65.00	2	Federspanner für 2 Federn
17a	8413.93.00	2	Federspanner für 3 Federn
18	8404.01.31	4(6)	Zugfeder CF-288
19	8413.64.01	1	Federaufhängung -links- } für 2 Federn
19	8413.64.02	1	Federaufhängung -rechts- }
19a	8413.92.01	1	Federaufhängung -links- } für 3 Federn
19a	8413.92.02	1	Federaufhängung -rechts- }
20	931D1245N	4	6-ktschr. M 12x45 DIN 931-10.9
21	980DV12N	4	Sicherungsmutter VM 12 DIN 980-10
22	8418.06.00	2	Steckstock
23	8418.00.04	2	Vorsteckfeder BTB-40
24	933D2050P	2	6-ktschr. M 20x50 DIN 933-8.8
25	980DV20P	2	Sicherungsmutter VM 20 DIN 980-8
27	8419.09.01	1	Seitenarm -links- } für Typ 200,250
27	8419.09.02	1	Seitenarm -rechts- }
27	8419.08.01	1	Seitenarm -links- } für Typ 300
27	8419.08.02	1	Seitenarm -rechts- }
28	8405.00.23	2	Flanschlager
29	71412DBM81	2	Kegelschmiernippel BM 8x1 DIN 71412
30	8404.28.06	2	Y-Lager
	<u>8404.28.07</u>	2	Flanschlager komplett, Bild-Nr. 28-30

6

Gerätetyp: EMKE 200,250,300 Br. 4, WMKE 200,250,300 Br. 2
-Seitenblech / Packerwalze-

Bild-Nr.	Bestell-Nr.	Stückzahl	Ersatzteilbezeichnung
31	933D1240N	8	6-ktschr. M 12x40 DIN 933-10.9
"	127DA12	8	Federring A 12 DIN 127
"	934D12P	8	6-ktmu. M 12 DIN 934-8
32	8409.92.01	1	Stabwalze für Typ 200
32	8409.92.02	1	Stabwalze für Typ 250
32	8409.92.03	1	Stabwalze für Typ 300
			} Ø 350
33	8406.59.10	1	Zahnwalze UZW für Typ 200
33	8406.59.11	1	Zahnwalze UZW für Typ 250
33	8406.59.12	1	Zahnwalze UZW für Typ 300
			} Ø 440
34	8406.60.01	1	Abstreifer UZW für Typ 200
34	8406.60.02	1	Abstreifer UZW für Typ 250
34	8406.60.03	1	Abstreifer UZW für Typ 300
33a	8409.93.01	1	Zahnwalze GZW für Typ 200
33a	8406.39.01	1	Zahnwalze GZW für Typ 250
33a	8406.39.02	1	Zahnwalze GZW für Typ 300
			} Ø 500
34a	8406.53.01	1	Abstreifer GZW für Typ 200
34a	8406.53.02	1	Abstreifer GZW für Typ 250
34a	8406.53.03	1	Abstreifer GZW für Typ 300
35	931D1255M	8	6-ktschr. M 12x55 DIN 931-12.9 für UZW, GZW 200,250
35	931D1250P	8	6-ktschr. M 12x50 DIN 931-8.8 für UZW, GZW 300
36	8406.25.06	2	Distanzlasche für UZW, GZW 250
37	8405.00.27		Abstreiferblech
38	603D1230PA		Flachrundschr. M 12x30 DIN 603-8.8 verzinkt
39	6436.60.03		Scheibe C-13
40	934D12PA		6-ktmu. M 12 DIN 934-8 verzinkt
			} 18x für Typ 200 22x für Typ 250 24x für Typ 300
41	4716.37.00	1	Typenschild SX-4
"	1476D410	2	Halbrundkerbnagel 4x10 DIN 1476

06.89

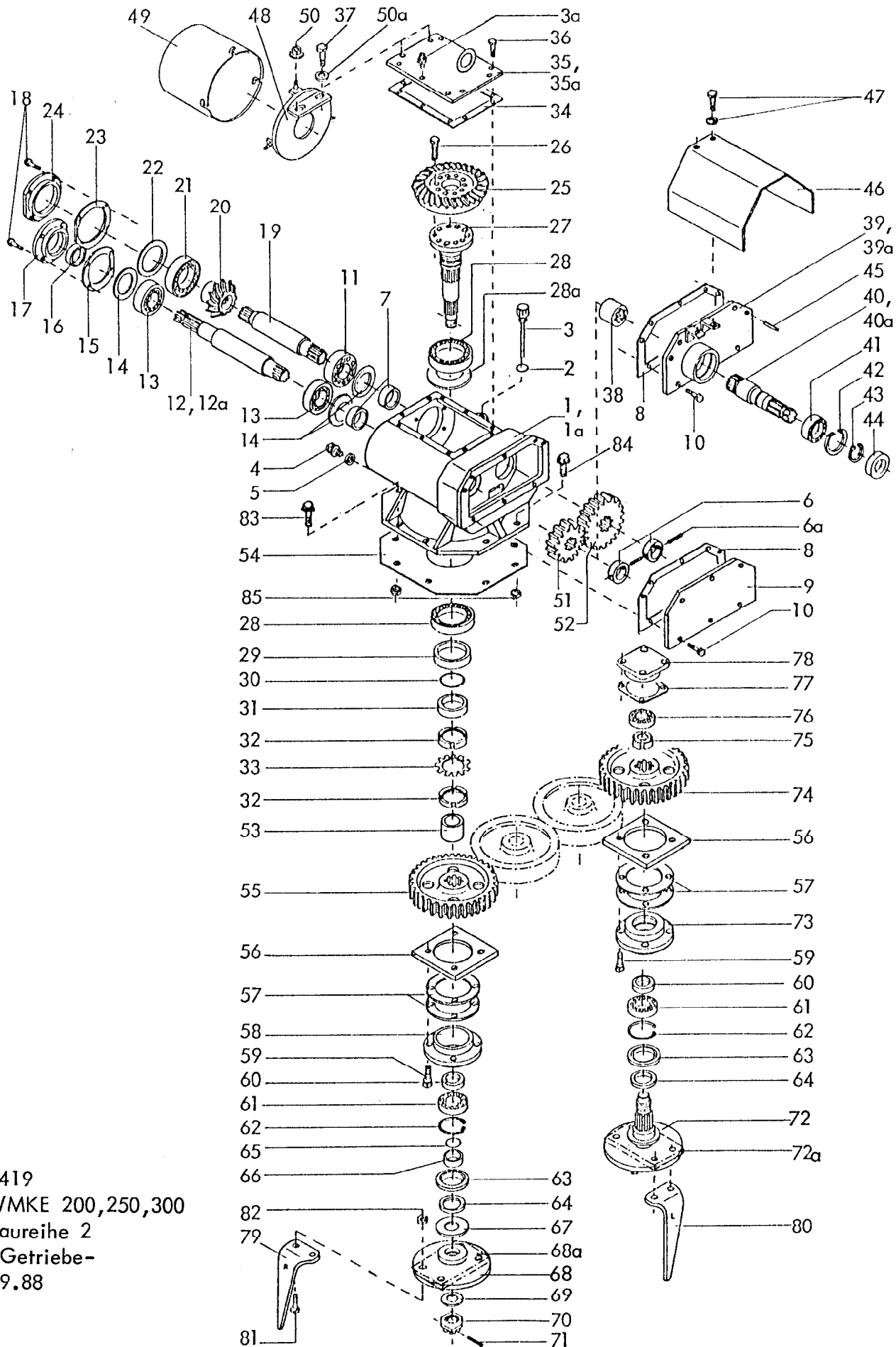

8419
 WMKE 200,250,300
 Baureihe 2
 -Getriebe-
 09.88

8. Gerätetyp: WMKE 200,250,300 Baureihe 2				-Getriebe-
Bild-Nr.	Bestell-Nr.	Stück-zahl	Ersatzteilbezeichnung	
1	8412.43.01	1	Getriebegehäuse -rechts- für Typ 200,300 = abgebildet	
1a	8412.43.02	1	Getriebegehäuse -links- für Typ 250 = spiegelbildlich	
2	8132.04.02	1	O-Ring 16x2,5	
3	8411.08.15	1	Meßstab	
3a	8409.00.36	1	Entlüfter	
4	7604DA1615R	1	Verschlußschraube AM 16x1,5 DIN 7604-5.6	
5	7603DA162015 Cu	1	Dichtring A 16x20x1,5 DIN 7603-Cu	
6	8412.42.09	2	Buchse	
6a	1481D650	2	Spannstift 6x50 DIN 1481	
7	8412.42.08	2	Distanzbuchse	
8	8412.42.10	1	Getriebedichtung	
9	8412.46.00	1	Getriebedeckel	
10	933D1020N	5	6-ktschr. M 10x20 DIN 933-10.9	
11	720D32209	1	Kegelrollenlager 32209 DIN 720	
12	8412.42.05	1	Antriebswelle 422 lg.	
12a	8412.44.05	1	Antriebswelle 447 lg. für Durchtrieb	
13	720D30209	2	Kegelrollenlager 30209 DIN 720	
14	8404.46.01	1(2)	Laminum-Ring 1x75x85 (2) bei Bedarf	
15	8409.01.13	1	Gehäusedichtung \varnothing 85,5x125x1	
16	3760D45608AS	1	Wellendichtring 45x60x8 AS DIN 3760	
17	8409.01.03	1	Verschlußkappe NW-18	
18	933D1035NVP	8	Verbus-Plus-Schraube M 10x35 DIN 933-10.9, $M_a = 69$ Nm	
19	8412.42.06	1	Ritzelwelle 302 lg.	
20	8412.42.07	1	Kegelrad Z 13 (nur Paarweise mit Pos. 25)	
21	720D30212	1	Kegelrollenlager 30212 DIN 720	
22	8404.46.03	1	Laminum-Ring 1,2x95x110	
23	8409.01.12	1	Gehäusedichtung \varnothing 110,5x150x1	
24	8409.01.02	1	Verschlußdeckel NW-17	
25	8412.42.04	1	Tellerrad Z 27 (nur paarweise mit Pos. 20)	
26	933D1230MVP	10	Verbus-Plus-Schraube M 12x30 DIN 933-12.9 , $M_a = 145$ Nm	
27	8412.42.03	1	Getriebewelle	
28	720D30211	2	Kegelrollenlager 30211 DIN 720	

Gerätetyp: WMKE 200,250,300 Baureihe 2

-Getriebe-

Bild-Nr.	Bestell-Nr.	Stückzahl	Ersatzteilbezeichnung
28a	8404.46.06	1	Laminum-Ring 1x90x100 (bei Bedarf)
29	8409.01.10	1	Wellendichtring 70x105x13 B 2
30	8404.26.06	1	O-Ring 55x2
31	8409.01.09	1	Distanzbuchse
32	981DKM11	2	Nutmutter KM 11 DIN 981
33	5406DMB11	1	Sicherungsblech MB 11 DIN 5406
34	8412.02.04	1	Gehäusedichtung
35	8412.04.01	1	Gehäusedeckel -rechts- für Typ 200,300
35a	8412.04.02	1	Gehäusedeckel -links- für Typ 250
36	933D1020N	2	6-ktschr. M 10x20 DIN 933-10.9
"	933D1020NVP	5	Verbus-Plus-Schraube M 10x20 DIN 933-10.9
37	933D1035N	2	6-ktschr. M 10x35 DIN 933-10.9
38	8412.44.08	1	Buchse
39	8412.45.01	1	Getriebedeckel für Durchtrieb -rechts- für Typ 200,300
39a	8412.45.02	1	Getriebedeckel für Durchtrieb -links- für Typ 250
40	8412.44.06	1	Zapfwellenstummel 1 3/4"
40a	8412.44.07	1	Zapfwellenstummel 1 3/8"
41	625D6209 C3	1	Rillenkugellager 6209 C3 DIN 625
42	472D853	1	Sicherungsring 85x3 DIN 472
43	471D45175	1	Sicherungsring 45x1,75 DIN 471
44	8404.21.05	1	Wellendichtring 45x85x13 B 2
45	6325D8m624	2	Zylinderstift 8 m 6x24 DIN 6325 (mit Loctite eingeklebt)
46	8406.48.05	1	Zapfwellenschutz
47	933D825P	2	6-ktschr. M 8x25 DIN 933-8.8
"	127DA8	2	Federring A 8 DIN 127
	<u>8412.42.01</u>	1	Getriebe -rechts- für Typ 200,300 komplett, Bild-Nr. 1, 2-35, 36, 37
	<u>8412.42.02</u>	1	Getriebe -links- für Typ 250 komplett, Bild-Nr. 1a-34, 35a-37
	<u>8412.44.01</u>	1	Getriebe mit Durchtrieb 1 3/4" -rechts- für Typ 200,300 komplett, Bild-Nr. 1, 2-11, 12a-39, 40, 41-47

Getriebe für Durchtrieb + Antriebswelle Pos. 12a

10

Gerätetyp: WMKE 200,250,300 Baureihe 2

-Getriebe-

Bild-Nr.	Bestell-Nr.	Stückzahl	Ersatzteilbezeichnung
	<u>8412.44.02</u>	1	Getrieb mit Durchtrieb 1 3/8" -rechts- für Typ 200,300 komplett, Bild-Nr. 1, 2-11, 12a-39, 40a-47
	<u>8412.44.03</u>	1	Getriebe mit Durchtrieb 1 3/4" -links- für Typ 250 komplett, Bild-Nr. 1a-11, 12a-38, 39a, 40, 41-47
	<u>8412.44.04</u>	1	Getriebe mit Durchtrieb 1 3/8" -links- für Typ 250 komplett, Bild-Nr. 1a-11, 12a-38, 39a, 40a-47
48	8418.27.11	1	Schutzscheibe -rechts- für Typ 200,300
48	8418.27.12	1	Schutzscheibe -links- für Typ 250
49	8418.00.06	1	Zapfwellenschutz
50	8418.00.09	3	Poly-Stop-Scheibenmutter M 8
50a	126D11	3	Scheibe 11 DIN 126
51	8412.00.12	1	Wechselrad Z 15 (M 15)
52	8412.00.13	1	Wechselrad Z 22 (M 22)
51	8412.00.08	1	Wechselrad Z 12 (M 12)
52	8412.00.09	1	Wechselrad Z 25 (M 25)
51	8412.00.10	1	Wechselrad Z 14 (M 14)
52	8412.00.11	1	Wechselrad Z 23 (M 23)
51	8412.00.16	1	Wechselrad Z 17 (M 17)
52	8412.00.17	1	Wechselrad Z 20 (M 20)
51	8412.00.14	1	Wechselrad Z 16 (M 16)
52	8412.00.15	1	Wechselrad Z 21 (M 21)
53	8412.00.01	1	Distanzrohr
54	8412.00.18	1	Getriebedichtung
55	8409.00.04	1	Zahnrad Z 49 -mitte-
56	8409.00.10		Gewindeplatte 8,10,12x für Typ 200,250,300
57	8409.00.11		Lagerflanschdichtung 16,20,24x für Typ 200,250,300
58	8409.00.05	1	Lagerflansch -mitte- LW-591
59	933D1230NVP		Verbus-Plus-Schraube M 12x30 DIN 933-10.9, M _a = 120 Nm 32,40,48x für Typ 200,250,300
60	8409.00.06		Distanzbuchse
61	625D6209		Rillenkugellager 6209 DIN 625
62	472DJ853		Sicherungsring J 85x3 DIN 472
63	3760D55858		Wellendichtring 55x85x8 DIN 3760
64	8409.00.14		Gamma-Ring RB 55

Grundausrüstung

nur paarweise

8x für Typ 200
10x für Typ 250
12x für Typ 300

Bild-Nr.	Bestell-Nr.	Stückzahl	Ersatzteilbezeichnung
65	8404.26.01	1	O-Ring 45x2
66	8409.00.07	1	Distanzbuchse
67	8409.00.08	1	Scheibe
68	8412.00.03	1	Messerhalter -rund-
68a	8409.00.09	1	Messerhalter -rechteckig- (nicht für Segmenten-Schutzschiene)
69	126D36	1	Scheibe 36 DIN 126
70	937D3615P	1	Kronenmutter M 36x1,5 DIN 937-8
71	1481D650	1	Spannstift 6x50 DIN 1481
72	8412.00.04		Welle mit Messerhalter -rund-
72a	8409.00.15		Welle mit Messerhalter -rechteckig- (nicht für Segm.-Schutzsch.) 7,9,11x für Typ 200,250,300
73	8409.00.12		Lagerflansch LW-59
74	8409.00.16		Zahnrad Z 49
75	8409.00.13		Nutmutter PM 40x1,5 SSN 546
76	625D63072RS		Rillenkugellager 6307 2 RS DIN 625
77	8413.00.24		Lagerdeckeldichtung
78	8413.00.19		Lagerdeckel
79	8409.12.01		Kreismesser KG-26 -rechts-
79	8411.62.05		Kreismesser KG-26 Z -rechts- (Rabid)
80	8409.12.02		Kreismesser KG-26 L -links-
80	8411.62.06		Kreismesser KG-26 LZ -links- (Rabid)
81	960D141550M		6-ktschr. M 14x1,5x50 DIN 960-12.9 32,40,48x für Typ 200,250,300
82	8409.00.37		Poly-Stop-6-ktmu. mit Bund M 14x1,5-10 32,40,48x für Typ 200,250,300
83	8426.13.02	2	Verbus-Ripp-6-ktschr. M 12x35-100 für Typ 200,250,300
84	8426.13.03	2	Verbus-Ripp-6-ktschr. M 12x45-100 für Typ 250
84	8426.13.02	1	Verbus-Ripp-6-ktschr. M 12x35-100 für Typ 300
84	8426.13.03	1	Verbus-Ripp-6-ktschr. M 12x45-100
84	8426.13.02	2	Verbus-Ripp-6-ktschr. M 12x35-100 für Typ 200
85	8426.13.05	4	Verbus-Ripp-6-ktmu. M 12-10

7x für Typ 200
9x für Typ 250
11x für Typ 300

8x für Typ 200
10x für Typ 250
12x für Typ 300

$M_d = 250 \text{ Nm}$

$M_d = 120 \text{ Nm}$

09.88

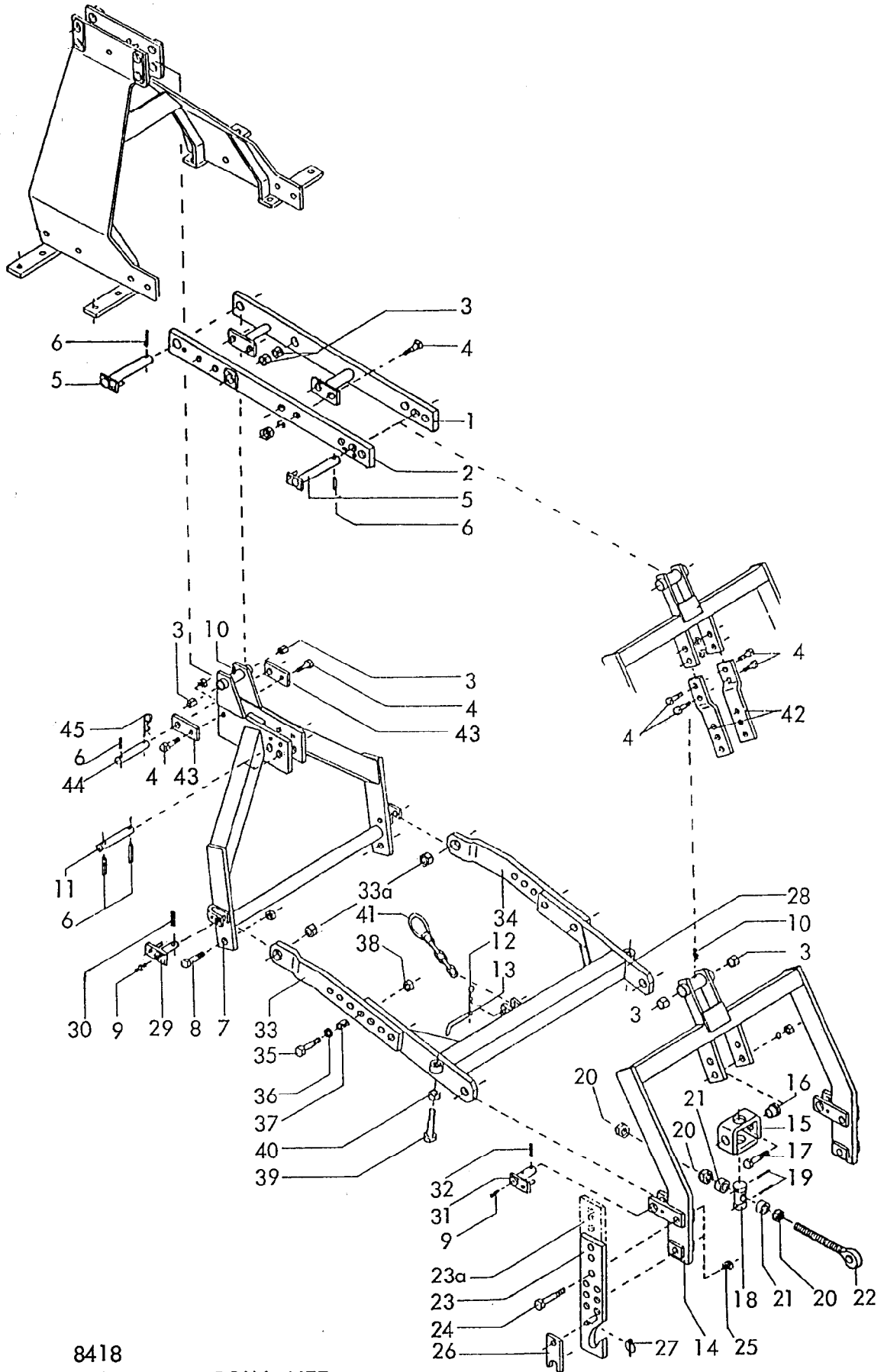

8418
 Hubgestänge DRILL-LIFT
 für EMKE, WMKE
 09.88

Gerätetyp: Hubgestänge DRILL-LIFT für EMKE, WMKE

Bild-Nr.	Bestell-Nr.	Stückzahl	Ersatzteilbezeichnung
1	8413.62.01	1	Hubarm -rechts-
2	8413.62.02	1	Hubarm -links-
3	1498D253228	6	Einspannbuchse EG 25/32x28 DIN 1498
4	933D1645P	6(10)	6-ktschr. M 16x45 DIN 933-8.8
"	127DB16	6(10)	Federring B 16 DIN 127
"	934D16P	6(10)	6-ktmu. M 16 DIN 934-8
5	8405.58.00	2	Hubbolzen Ø 25x205
6	1481D850	5	Spannstift 8x50 DIN 1481
7	8418.11.00	1	Zwischenturm
8	933D2045P	2	6-ktschr. M 20x45 DIN 933-8.8
"	980DV20P	2	Sicherungsmutter VM 20 DIN 980-8
9	71412DAM81	4	Kegelschmiemippel AM 8x1 DIN 71412
10	4716.38.00	2	Schmiernippel H 1 8x1
11	4732.01.01	1	Bolzen (in vordere Bohrung für doppelwirkenden Zylinder, in hintere Bohrung für einfachwirkenden Zylinder)
12	4716.35.00	1	Federsteckstock BTB-4
13	6241.29.02	1	Steckstock TB-12x50
14	8413.36.00	1	Hubturm
15	8409.76.00	1	Schwenklager
16	8409.74.02	2	Buchse
17	933D1650P	2	6-ktschr. M 16x50 DIN 933-8.8
"	127DB16	2	Federring B 16 DIN 127
"	934D16P	2	6-ktmu. M 16 DIN 934-8
18	8409.74.01	1	Spindelmutter MF-632
19	1481D650	2	Spannstift 6x50 DIN 1481
20	934D27PA	3	6-ktmu. M 27 DIN 934-8 verzinkt
21	8413.51.01	2	Distanzhülse
22	8413.46.00	1	Ösenschraube
23	8413.28.01	1	Verstellbare Anlenkung Kat. II -links-
23	8413.28.02	1	Verstellbare Anlenkung Kat. II -rechts-
23a	8411.79.01	1	Anlenkung -lang- für Durchtrieb Kat. II -links-
23a	8411.79.02	1	Anlenkung -lang- für Durchtrieb Kat. II -rechts-
24	931D20100P	4	6-ktschr. M 20x100 DIN 931-8.8

Gerätetyp: Hubgestänge DRILL-LIFT für EMKE, WMKE

Bild-Nr.	Bestell-Nr.	Stück-zahl	Ersatzteilbezeichnung
25	980DV20P	4	Sicherungsmutter VM 20 DIN 980-8
26	6336.72.01	2	Riegel Kat. II
27	8405.12.09	2	Klappstecker STB-4,5x340
28	8413.39.00	1	Führungsarm
29	8418.12.00	2	Verstellarmbolzen
30	1481D650	2	Spannstift 6x50 DIN 1481
31	8405.59.00	2	Führungsbolzen
32	1481D640	2	Spannstift 6x40 DIN 1481
33	8413.37.01	1	Verstellarm -links-
33a	1498D253220	2	Einspannbuchse EG 25/32x20 DIN 1498
34	8413.37.02	1	Verstellarm -rechts-
35	960D161565M	4	6-ktschr. M 16x1,5x65 DIN 960-12.9
36	1441D17	4	Scheibe 17 DIN 1441
37	7001.05.00	4	Spannstift 21x28
38	8405.00.19	4	Poly-Stop-6-ktmu. M 16x1,5-10
39	933D20100P	2	6-ktschr. M 20x100 DIN 933-8.8
40	934D20P	2	6-ktmu. M 20 DIN 934-8
41	8413.41.00	1	Sicherungskette
42	8411.80.01	2	Oberlenkerlasche (für Durchtrieb)
43	8418.10.01	2	Lasche
44	8008.35.37	1	Drehbolzen ZB-25x135
45	8404.19.00	1	Federsteckstock BTB-6

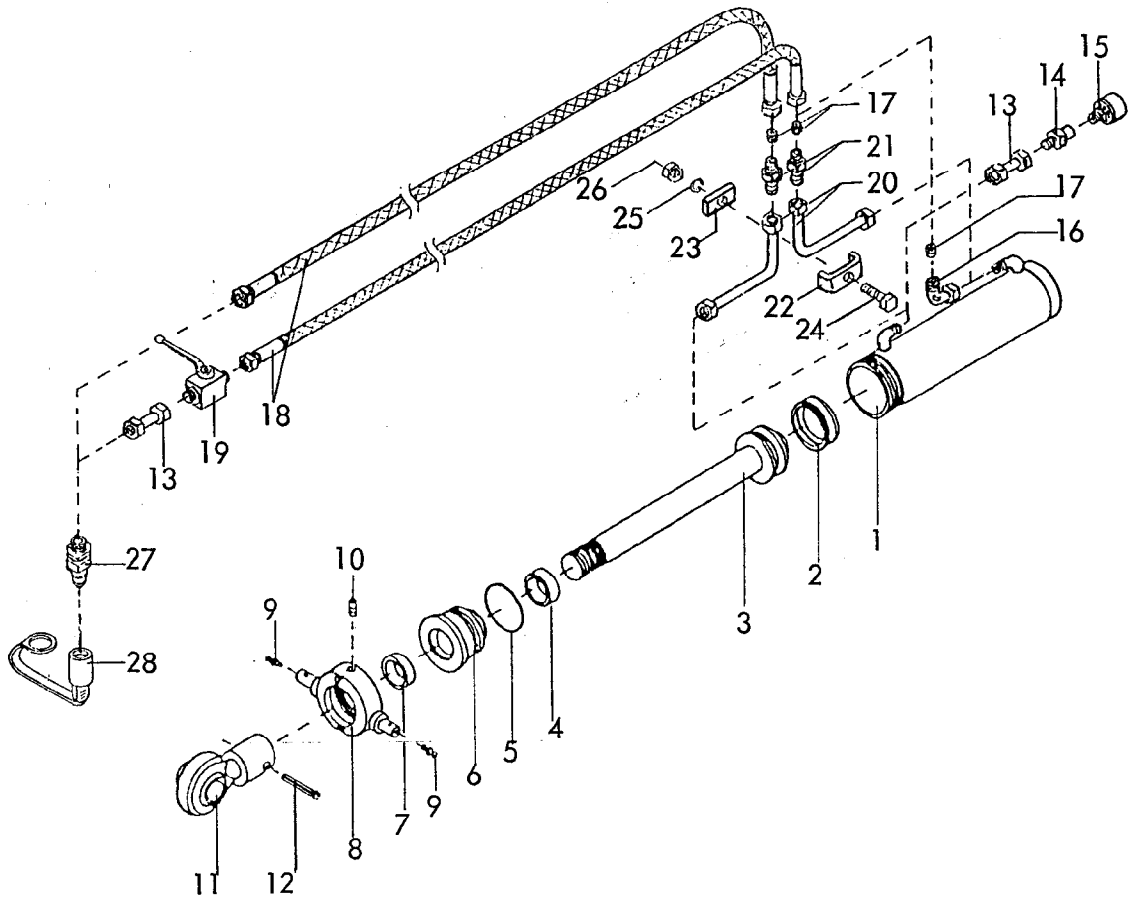

RABE WERK Ersatzteilliste

Gerätetyp: Zylinder Ø 80 für Hubgestänge DRILL-LIFT

Bild-Nr.	Bestell-Nr.	Stückzahl	Ersatzteilbezeichnung
1	8145.02.00	1	Zylinderrohr
2	8127.00.01	1	Kolbendichtung D 20 WO 80x60x22
3	8138.03.00	1	Kolbenstange
4	8129.00.02	1	Nutring VN 35-110
5	8127.00.02	1	O-Ring OR 71,2x5,7
6	8133.10.01	1	Zylinderkopf
7	8129.00.03	1	Abstreifer 35-45-7/10
8	8145.01.00	1	Überwurfmutter
9	4716.38.00	2	Schmiernippel H 1 8x1
10	553D810	1	Gewindestift M 8x10 DIN 553
11	8129.03.00	1	Kugelkopf
12	1481D850	1	Spannstift 8x50 DIN 1481
	<u>8145.00.00</u>	1	Zylinder Ø 80 komplett, Bild-Nr. 1-12
	<u>8138.01.01</u>	1	Satz Dichtungen komplett, Bild-Nr. 2,4,5,7

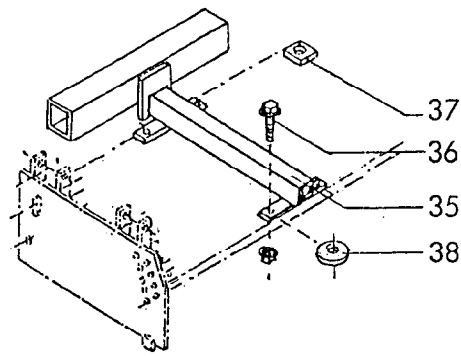
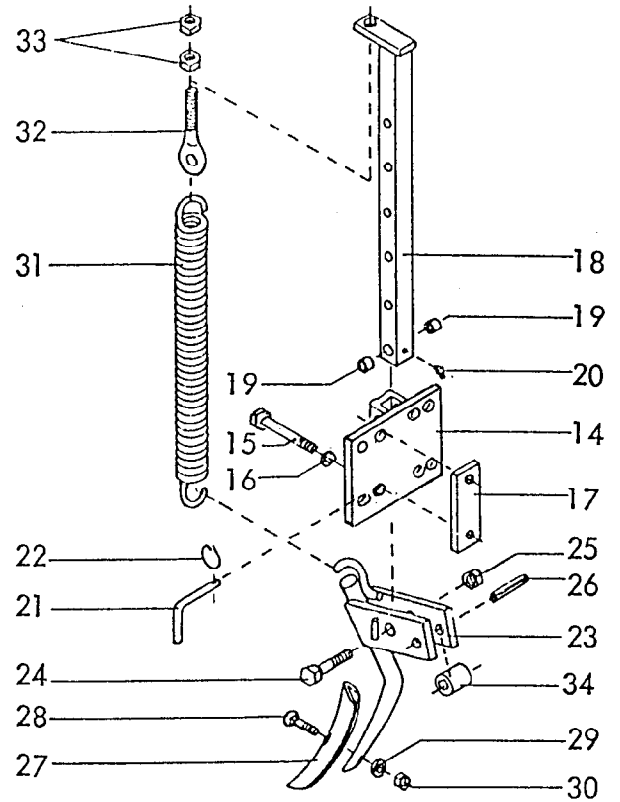
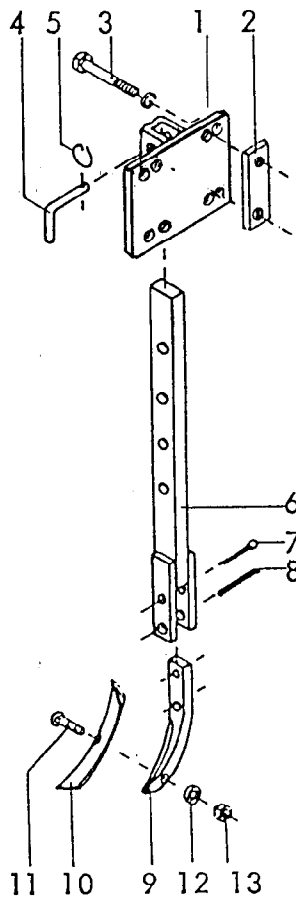

Gerätetyp: Radspurlockerer starr / gefedert für EMKE, WMKE 200,250,300

Bild-Nr.	Bestell-Nr.	Stücke Gerät/ Baugr.	Ersatzteilbezeichnung	Alte Bestell-Nr.	ca. kg / Teil
1	8413.99.00	1	Tasche		
2	6241.94.02	2	Gewindelasche		
3	931D12110P	4	6-ktschr. M 12x110 DIN 931-8.8		
"	127DA12	4	Federring A 12 DIN 127		
4	6241.29.02	1	Steckstock TB-12x50	6205.12-2	
5	6608.12.07	1	Sicherungsring		
6	6241.31.00	1	Stiel		
7	94D850	1	Splint 8x50 DIN 94		
8	1481D1045	1	Spannstift 10x45 DIN 1481		
"	1481D645	1	Spannstift 6x45 DIN 1481		
			} Verbundstift		
					03.90

Gerätetyp: Radspurlockerer starr / gefedert für EMKE, WMKE 200,250,300

Bild-Nr.	Bestell-Nr.	Stück Gerät/ Baugr.	Ersatzteilbezeichnung	Alte Bestell-Nr.	ca. kg/Teil
9	8007.24.04	1	Zinkenvorderteil		
10	8007.30.01	1	Schar GG-5	6508.05-8	
11	8007.30.02	1	Scharschraube SSS-12x40	6508.04-9	
12	127DA12	1	Federring A 12 DIN 127		
13	934D12P	1	6-ktmu. M 12 DIN 934-8		
	<u>8413.94.00</u>	1	Radspurlockerer -starr- komplett, Bild-Nr.1-13		
14	8413.98.00	1	Tasche		
15	931D12110P	4	6-ktschr. M 12x110 DIN 931-8.8		
16	127DA12	4	Federring A 12 DIN 127		
17	6241.94.02	2	Gewindelasche		
18	6241.96.00	1	Stiel kpl.		
19	1498D162012	2	Einspannbuchse EG 16/20x12 DIN 1498		
20	4716.43.00	1	Schmiernippel H 2 8x1	6312.04-7	
21	6241.29.02	1	Steckstock TB-12x50	6205.12-2	
22	6608.12.07	1	Sicherungsring		
23	6241.97.00	1	Zinken kpl.		
24	960D161565P	1	6-ktschr. M 16x1,5x65 DIN 960-8.8		
25	980DV1615P	1	Sicherungsmutter VM 16x1,5 DIN 980-8		
26	1481D1050	1	Spannstift 10x50 DIN 1481		
"	1481D650	1	Spannstift 6x50 DIN 1481		
			} Verbundstift		
27	8007.30.01	1	Schar GG-5	6508.05-8	
28	8007.30.02	1	Scharschraube SSS-12x40	6508.04-9	
29	127DA12	1	Federring A 12 DIN 127		
30	934D12P	1	6-ktmu. M 12 DIN 934-8		
31	6241.94.01	1	Zugfeder CF-287		
32	6241.32.01	1	Ösenschraube OS-12x70		
33	934D12P	2	6-ktmu. M 12 DIN 934-8		
34	8413.33.01	1	Buchse		
	<u>8419.31.00</u>	1	Radspurlockerer -gefedert- komplett, Bild-Nr. 14-34		
35	8419.06.01	1	Träger -rechts- } für Typ 200		
35	8419.06.02	1	Träger -links- }		
35	8413.29.00	2	Träger für Typ 250,300		
36	8426.13.03	8	Verbus-Ripp-6-ktschr. M 12x45-100		
36	8426.13.04	2	Verbus-Ripp-6-ktschr. M 12x55-100		
37	8413.00.37	2	Unterlage für Beinschutz		
38	440DR11	6	Scheibe R 11 DIN 440		

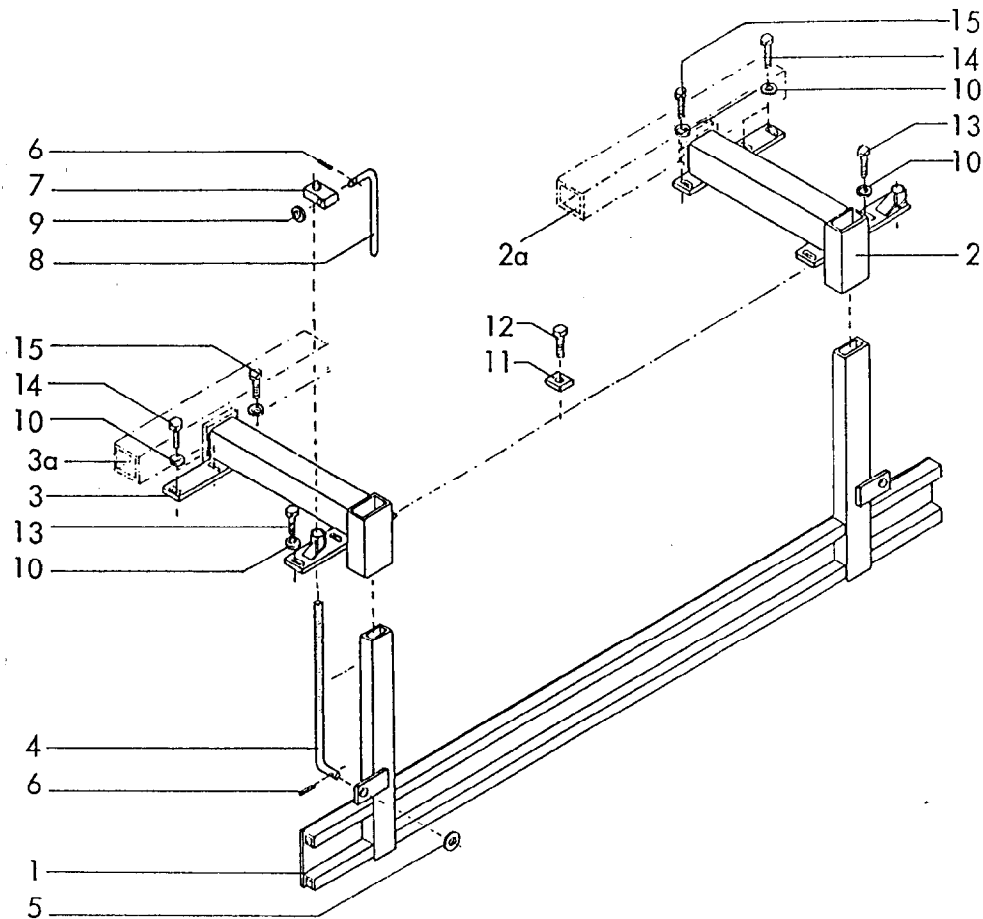

RABE WERK Ersatzteilliste

Gerätetyp: Prallblech -hinten- für WMKE, EMKE, MKE, PKE, SKE

Bild-Nr.	Bestell-Nr.	Stückzahl	Ersatzteilbezeichnung
1	8413.53.18	1	Prallschiene 2,0 m
1	8413.53.23	1	Prallschiene 2,5 m
1	8413.53.25	1	Prallschiene 3,0 m
1	8413.53.29	1	Prallschiene 3,0 m für SKE 300
1	8413.53.28	1	Prallschiene 4,0 m
2	8413.52.01	1	Träger -rechts-
3	8413.52.02	1	Träger -links-
2	8423.22.02	1	Träger -rechts-
3	8423.22.01	1	Träger -links-
			} für SKE 300
			Kombiträger für Prallblech und Radspurlockerer
2a	8419.07.01	1	Kombiträger -rechts-
3a	8419.07.02	1	Kombiträger -links-
			} für WMKE, EMKE 200
2a	8413.96.02	1	Kombiträger -rechts-
3a	8413.96.03	1	Kombiträger -links-
			} für WMKE, EMKE 250,300 MKE,- PKE 250,300,400, SKE 400

WALTERSCHEID

Gelenkwelle
P.T.O. drive shaft
Transmission

W2500 - SD25F - 610 - K64 / 2R

Bestell-Nr.
Part no.
Référence

Zeichnungs-Nr.
Drawing no.
No. du plan

Datum
Date
09.88

für Kunde
for customer
pour client

Rabewerk

Kundenzeichnung-Nr.
Customer drawing no.
No. du plan client

Maschinenart
Machine
Machine

Type
Type
Type
MIKE, EMKE, WMKE, Rotor R, LR
PKE 250,300

- a = 0.SG2500-1³/₈"(6)
- b = 0.SG2500-1³/₈"(21)
- c = 0.SG2500-1³/₄"(6)
- d = 0.SG2500-1³/₄"(20)

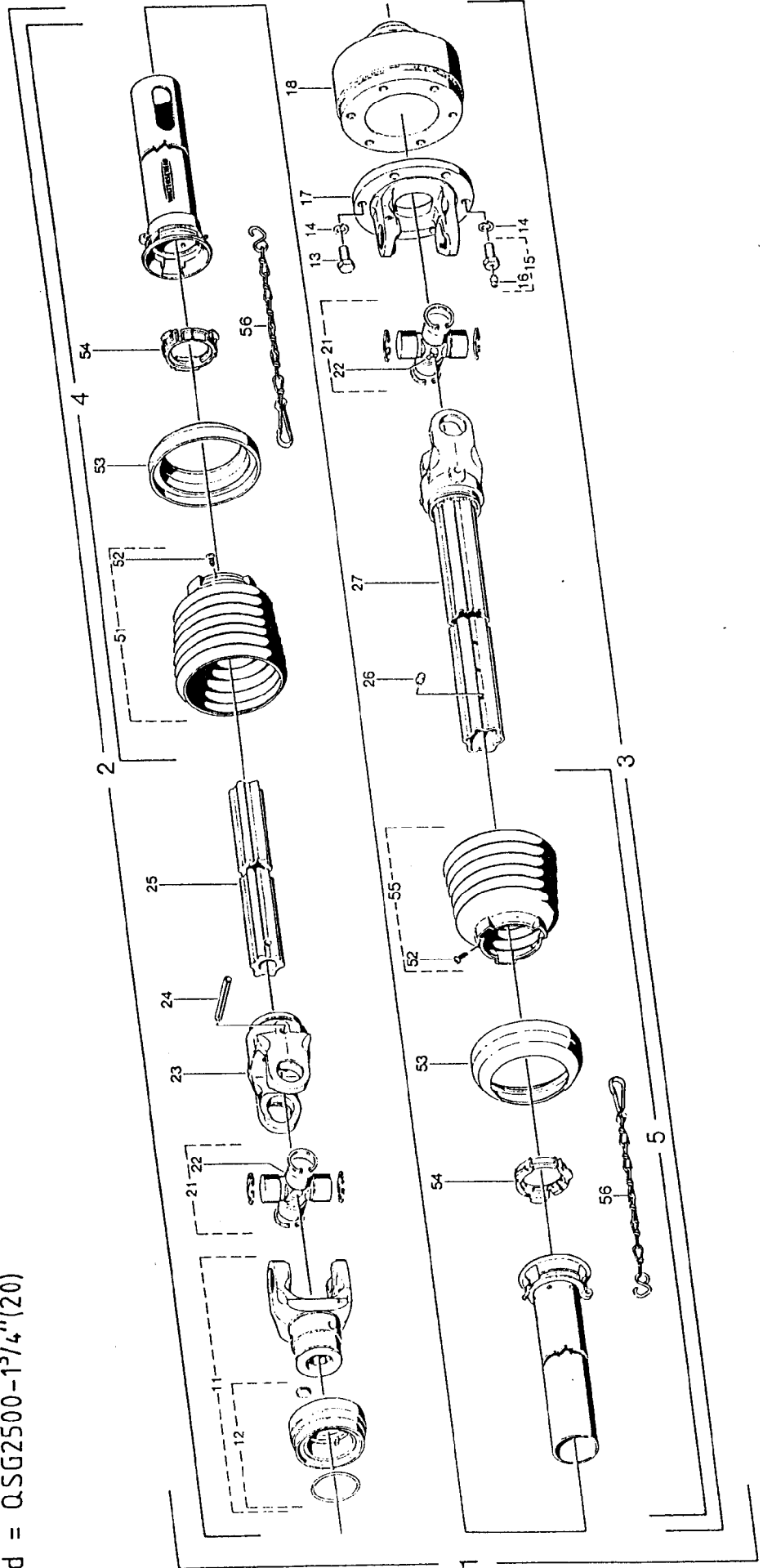

WALTERSCHEID-Gelenkwelle W2500-SD25F-610-K90/4 für MKE, EMKE, WMKE, Rotor R, LR PKE 250,300

Positions Nr. Item Part No.	Bezeichnung Part No. Reference	Zeichnungs-Nr. Drawing No. Ref. No. part	Stückzahl Quantity Quantity	Technische Angaben Technical data Données techniques	Bezeichnung Description	Designation
1a	375175	11068	1	W2500-SD25F-610-K90/4	Gelenkwelle mit Schutz	Transmission avec protecteur
1b	375526	11201	1	W2500-SD25F-610-K90/4	PTO drive shaft with guard	
1c	375546	11202	1	W2500-SD25F-610-K90/4		
1d	375550	11203	1	W2500-SD25F-610-K90/4		
2a	375170		1	WH2500-SD25F-556	Inner PTO drive shaft half with outer guard half	Demi-transmission intérieure avec demi-protecteur extérieur
2b	375525		1	WH2500-SD25F-556		
2c	375544		1	WH2500-SD25F-556		
2d	375549		1	WH2500-SD25F-556		
3	375174		1	WH2500-SD25-501-K90/4	Äußere Gelenkwellenhälfte mit innerer Schutzhälfte	Demi-transmission extérieure avec demi-protecteur intérieur
4	377851	85.216	1	SDH25F.L=375mm	Äußere Schutzhälfte	Demi-protecteur extérieur
5	377844	85.204	1	SDH25.L=320mm	Innere Schutzhälfte	Demi-protecteur intérieur
11a	366798	+36.83.00	1	QSG2500-17/1*(16)	Q.S-Gabel komplett	Mâchoire Q.S complète
11b	366800	+36.83.02	1	QSG2500-17/1*(21)		
11c	366806	+36.84.00	1	QSG2500-17/1*(16)		
11d	366808	+36.84.02	1	QSG2500-17/1*(20)		
12a	376106	agraaset 123	1		Q.S.-Verschluß komplett; Größe C	Verrouillage Q.S complet; type C
12b			1			
12c	376107	agraaset 124	1			
12d			1			
13	376793	56.128.09	1	K90/4-B-2500-17/1*(16) M=1200Nm	Reibkupplung komplett; drehmomentunabhängig	Limiteur à friction complet; indépendant du sens de rotation
21	312209	36.00.00	2		Kreuzgarnitur komplett	Bloc croisillon complet
22	084099	63.27.00	2	M8x1	Kegel-Schmiernippel	Graisseur
23	097133	36.13.100	1	RG2500-S4	Rillengabel	Mâchoire à gorge
24	304046	61.05.12	1	DIN1481-10x90	Spannschiff	Goupille élastique
25	375162	75.44.21	1	S4verg.L=500mm	Profilwelle; vergütet	Arbre profilé; trempé et revenu
26	043427	63.11.02	1	AH6	Kegel-Schmiernippel	Graisseur
27	375181	36.14.141	1	WG2500-S5geh.L=501mm	Wellengabel	Mâchoire avec profil soudé
51	365387	85.26.07	1		Schutztrichter mit Schraube	Cône protecteur avec vis
52	365305	60.15.00	2	4x10	Schraube	Vis
53	359474	82.85.03	2		Stützring	Bague de renfort
54	087276	82.83.04	2		Gleitring	Bague de glissement
55	365384	85.26.04	1		Schutztrichter mit Schraube	Cône protecteur avec vis
56	044321	82.36.03	2		Haltekette	Chainette

WALTERSCHEID

Gelenkwellen
P.T.O. drive shaft
Transmission

W2500-SD25F-610-K90/4

Bestell-Nr.
Part no.
Reference

Zeichnungs-Nr.
Drawing no.
No. du plan

Datum
Date
Date

09.88

für Kunde
for customer
pour client

Rabewerk

Kundenzeichnung-Nr.
Customer drawing no.
No. du plan client

Maschinenart
Machine
Machine

Type
Type
Type
MKE, EMKE, WMKE, Rotor R, LR
PKE 250,300

- a = Q.SG2500-1³/₈"(6)
- b = Q.SG2500-1³/₈"(21)
- c = Q.SG2500-1³/₄"(6)
- d = Q.SG2500-1³/₄"(20)

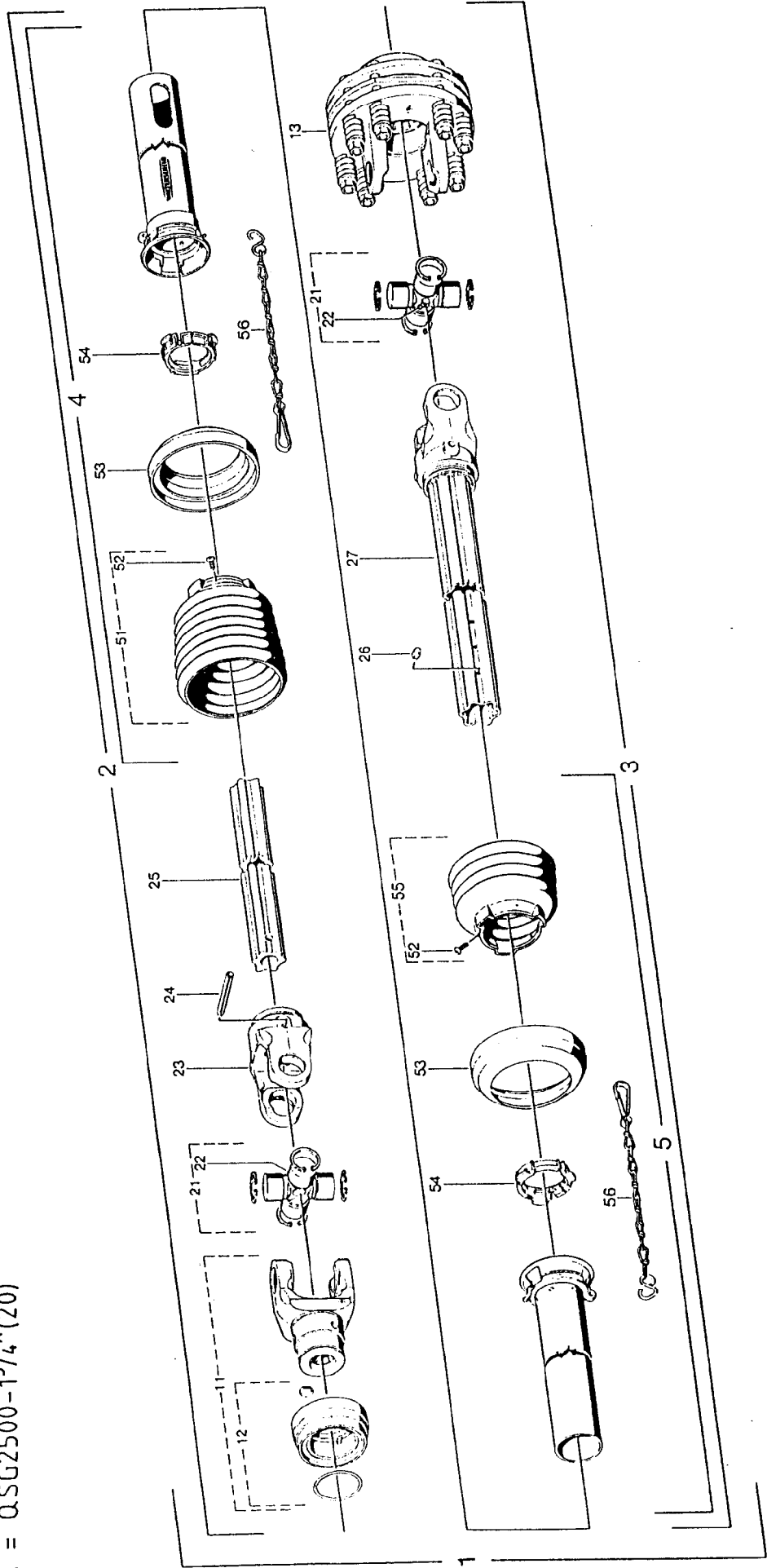

WALTERSCHEID-Gelenkwelle W 2500-SD25F-610-K64/2R für MKE, EMKE, WMKE, Rotor R, LR PKE 250,300 09.88

Position Nr. Item Requis	Bestell-Nr. Part No. Reference	Zeichnungs-Nr. Drawing No. Ref. du plan	Stückzahl Quantity Quantité	Technische Angaben Technical data Données techniques	Benennung	Description	Designation
1a	376788	11131	1	W2500-SD25F-610-K64/2R	Gelenkwelle mit Schutz	PTO drive shaft with guard	Transmission avec protecteur
1b	377527	11207	1	W2500-SD25F-610-K64/2R			
1c	377545	11208	1	W2500-SD25F-610-K64/2R			
1d	377551	11209	1	W2500-SD25F-610-K64/2R			
2a	375170		1	WHZ500-SD25F-556	Innere Gelenkwellenhälfte mit äußerer Schutzhälfte	Inner PTO drive shaft half with outer guard half	Demi-transmission inférieure avec demi-protecteur extérieur
2b	377525		1	WHZ500-SD25F-556			
2c	377544		1	WHZ500-SD25F-556			
2d	377549		1	WHZ500-SD25F-556			
3	376787		1	WHZ500-SD25-501-K64/2R	Äußere Gelenkwellenhälfte mit innerer Schutzhälfte	Outer PTO drive shaft half with inner guard half	Demi-transmission extérieure avec demi-protecteur inférieur
4	377851	85.216	1	SOH25F;L=375mm	Äußere Schutzhälfte	Outer guard half	Demi-protecteur extérieur
5	377845	85.204	1	SOH25;L=320mm	Innere Schutzhälfte	Inner guard half	Demi-protecteur inférieur
11a	366798	36.83.00	1	QSG2500-17/8"16)			
11b	366800	36.83.02	1	QSG2500-17/8"12)			
11c	366806	36.84.00	1	QSG2500-17/8"16)	Q.S-Gabel komplett	Q.S-yoke complete	Mâchoire Q.S complète
11d	366808	36.84.02	1	QSG2500-17/8"12)			
12a	376106	agra-set 123	1		Q.S-Verschluß komplett; Größe C	Q.S-lock complete; size C	Verrouillage Q.S complet; type C
12b			1				
12c	376107	agra-set 124	1				
12d			1				
13	020530	60.06.04	5	DIN933-M12x25	Sechskantschraube	Hexagon screw	Boulon hexagonal
14	020106	60.83.00	6	DIN127-A12	Federring	Lock washer	Rondelle élastique
15	027799	60.06.48	1	M12x25	Sechskantschraube komplett	Hexagon screw complete	Boulon hexagonal complet
16	380371	63.33.00	1	7/8"	Schlag-Schmiernippel	Drive-in type lubrication fitting	Graisseur à frapper
17	317807	36.19.02	1	FG2500-ø160	Flanschgabel	Flange yoke	Mâchoire à bride
18	376792	59.108.12	1	EK64/2R-17/8"16)	Neckenschalkkupplung komplett; Rechtsdrehsinn	Cam-type cut out clutch complete; clockwise rotation	Limiteur débrayable à cames complet; rotation à droite
21	312209	36.00.00	2		Kreuzgarnitur komplett	Gross and bearing kit complete	Bloc croisillon complet
22	084099	63.27.00	2	M8x1	Kegel-Schmiernippel	Lubrication fitting	Graisseur
23	097133	36.13.100	1	RG2500-56	Rillengabel	Inboard yoke	Mâchoire à gorge
24	304046	61.05.12	1	DIN14.81-10x90	Spannstift	Spring type straight pin	Goupille élastique
25	375162	75.44.21	1	S4verg.;L=500mm	Profilhülse; vergütet	Profile shaft; tempered	Arbre profilé; trempé et revenu
26	043427	63.11.02	1	AM6	Kegel-Schmiernippel	Lubrication fitting	Graisseur
27	375181	36.14.141	1	WG2500-S5geh.;L=50mm	Wellengabel	Welded shaft and yoke assembly	Mâchoire avec profil soudé
51	365387	85.26.07	1		Schutzrichter mit Schraube	Guard cone with screw	Cône protecteur avec vis
52	365305	60.15.00	2	4x10	Schraube	Screw	Vis
53	359474	82.85.03	2		Stützring	Reinforcing collar	Bague de renfort
54	087276	82.83.04	2		Gleitring	Bearing ring	Bague de glissement
55	365386	85.26.06	1		Schutzrichter mit Schraube	Guard cone with screw	Cône protecteur avec vis
56	044321	82.36.03	2		Haltekette	Safety chain	Chaînette



Betriebsanleitung und Ersatzteilliste

Kreiseleggen

WMKE 200, 250, 300

Baureihe 2

Bei Ersatzteilbestellungen bitte Rückseite beachten!

RABEWERK



Wichtig bei Ersatzteilbestellungen:

Bitte machen Sie bei jeder Bestellung folgende Angaben:

1. Gerätetype (auf Typenschild eingeschlagen).
2. Maschinenummer (auf Typenschild und Rahmen eingeschlagen).

RABE <i>GmbH + Co.</i>			WERK <i>D-49152 Bad Essen</i>
<hr/>			
Typ		<hr/>	
Nr.		Kontrolle	

▲
Typenschild

3. Bestellnummer oder, falls hinter der entsprechenden Bildnummer keine Bestellnummer angegeben ist, die Lagernummer bzw. die DIN-Nummer mit den dazugehörigen Maßen. Wünschen Sie den Bezug kompletter Baugruppen, so geben Sie bitte die unterstrichene Bestellnummer an.
4. Die gewünschte Stückzahl der zu liefernden Ersatzteile.

RABEWERK

GmbH + Co., Landmaschinenfabrik, D-49152 Bad Essen

Telefon: (05472) 7710 · Telex: 941617 · Telefax: (05472) 771190