

Ersatzteilliste

Goldammer K

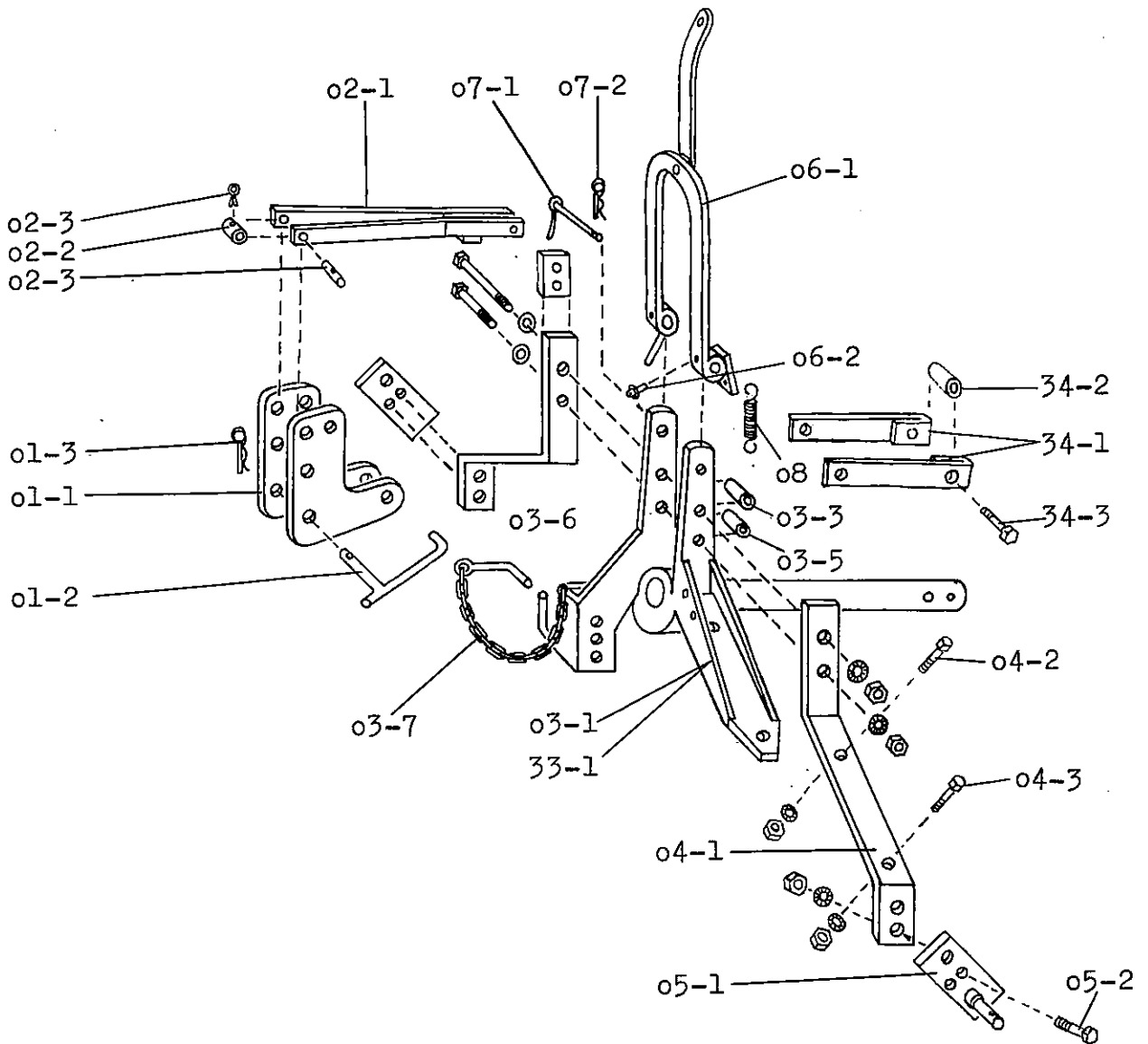



nn-Nr.		Bestell Nr.	Lager- Nr.	Maße	Stück	
					Gew. kg	Preis DM
226	1 Knickturn	01-1			2,1	
	1 Stecker für oberen Lenker Norm I	01-2		19 Ø	0,26	
	1 Federsteckstock	01=3	BTB-5 x 20 B			
	1 Knickturn kompl.	01				
	1 Knickstrebe	02-1			1,4	
	1 Distanzrohr	02-2				

Kenn-Nr.		Bestell-Nr.	Lager-Nr.	Maße	Stück	
					Gew. kg	Preis DM
4226	1 Gelenkbolzen	02-3			0,18	
	1 Knickstrebe kompl.	02				
	1 Drehkopf	03-1			15,8	
	1 Schraube	03-2		20 x 280		
	1 Distanzrohr	03-3			0,2	
	1 Schraube	03-4		20 x 180		
	1 Distanzrohr	03-5			0,22	
	1 Stock	03-6			0,15	
	1 Knotenkette mit Splint	03-7				
	1 Drehkopf kompl.	03				
	2 Drehkopfhalter	04-1			6,3	
	2 Schrauben	04-2		20 x 50		
	2 Schrauben	04-3		16 x 50		
	2 Drehkopfhalter kompl.	04				
	2 Zapfenstellstücke mit Zapfen Norm I	05-1			1,74	
	4 Schrauben	05-2		20 x 60		
	2 Zapfenstellstücke kompl.	05				
1 Auslösevorrichtung	06-1			3,5		
1 Schmiernippel	06-2					
1 Distanzstück (wenn keine Tiefenstellspindel)	06-3			0,4		
1 Auslösevorrichtung kompl.	06					

Kenn-Nr.		Bestell Nr.	Lager Nr.	Maße	Stück		
					Gew. kg.	Preis DM	
4226	1 Feststeckstock	07-1			0,36		
	1 Federsteckstock	07-2	BTB-5x 20				
	<hr style="border-top: 1px dashed black;"/>						
	1 Feststeckstock	07					
	1 Feder	08	CF-184				
	<hr style="border-top: 1px dashed black;"/>						
	1 Drehkopf mit Achs- verstärkung nur bei verstärkter und extra verstärk- ter Ausführung	33-1					
	1 Schraube	03-2		20 x 280			
	1 Distanzrohr	03-3			0,2		
	1 Schraube	03-4		20 x 180			
1 Distanzrohr	03-5			0,22			
1 Stock	03-6			0,15			
1 Knotenkette mit Splint	03-7						
<hr style="border-top: 1px dashed black;"/>							
Drehkopf mit Achsver- stärkung kompl.	33						
<hr style="border-top: 1px dashed black;"/>							
1 Achsverstärkung ohne Drehkopf	34-1				3,8		
1 Distanzrohr	34-2				0,1		
1 Schraube	34-3			20 x 100			
<hr style="border-top: 1px dashed black;"/>							
1 Achsverstärkung ohne Drehkopf kompl.							
<hr style="border-top: 1px dashed black;"/>							
Bei Bestellung von Ersatzteilen ist unbedingt die Kenn-Nr. mit anzugeben, z.B.: 1 Knickturm === 4226.01-1.							

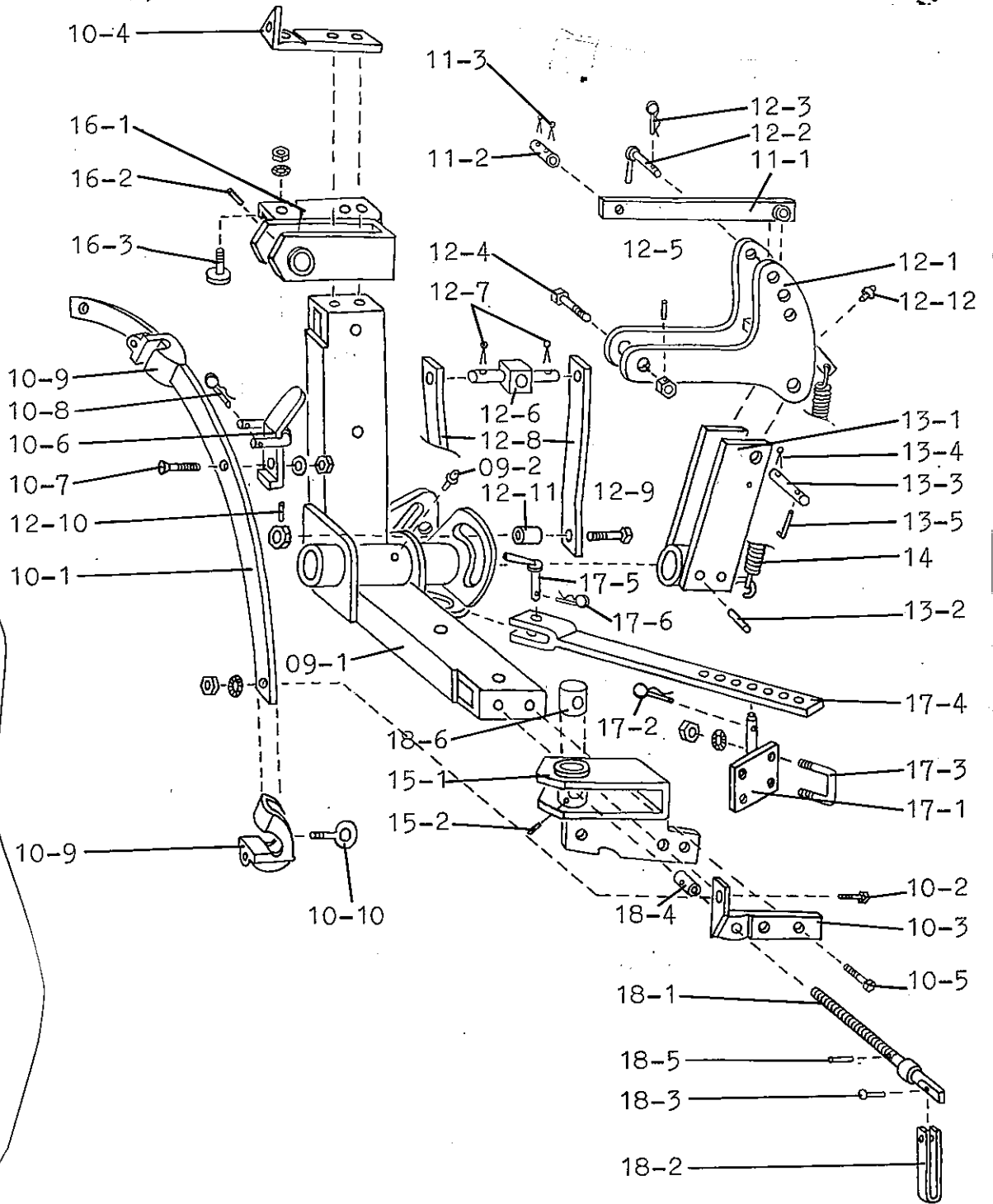

Kenn-Nr.		Bestell-Nr.	Lager-Nr.	Maße	Stück	
					Gew. kg	Preis DM
4226	1 Drehwinkel	09-1			21,3	
	1 Schmiernippel	09-2				
	1 Drehwinkel kompl.	09				

Kenn-Nr.		Bestell-Nr.	Lager-Nr.	Maße	Stück	
					Gew. kg	Preis DM
4226	1 Rastenbogen	10-1			2,7	
	2 Schrauben	10-2		16 x 45		
	1 Rastenbogenhalter links	10-3			2,2	
	1 Rastenbogenhalter rechts	10-4			2,2	
	4 Schrauben	10-5		16 x 30		
	1 Sperre	10-6			0,6	
	1 Senkschraube	10-7		12 x 35		
	1 Federsteckstock	10-8	BTB-5 x 20 B			
	2 Rasten	10-9	RD-50			
	2 Ösenschrauben	10-10		16 x 45		

	1 Rastenbogen kompl.	10				

	1 Druckstange	11-1			0,82	
	1 Knickstrebenbolzen	11-2			0,1	
	2 Splinte	11-3		6 x 40		

	1 Druckstange kompl.	11				

	1 Winkelhebel	12-1			3,--	
	1 Stecker	12-2			0,29	
	1 Federsteckstock	12-3	BTB-5 x 20 B			
	1 Schraube	12-4		16 x 80		
	1 Kerbstift	12-5		5 x 25		
	1 Spindelmutter	12-6				
	2 Splinte	12-7		6 x 30		
	2 Druckstreben	12-8			0,38	
	1 Schraube	12-9		16 x 65		
	1 Kerbstift	12-10		5 x 25		
	1 Distanzrohr	12-11			0,03	
	1 Schmiernippel	12-12				

	1 Winkelhebel kompl.	12				

Kenn-Nr.		Bestell Nr.	Lager- Nr.	Maße	Stück	
					Gew. kg	Preis DM
4226	1 Winkelhebellager	13-1			3,1	
	2 Verbundstifte	13-2		16 x 75		
	1 Gelenkbolzen	13-3			0,24	
	1 Splint	13-4		6 x 40		
	1 Sicherungstift	13-5			0,03	
	1 Winkelhebellager kompl.	13				
	1 Feder	14	CF-209			
	1 Grindellager links	15-1			7,1	
	1 Spannstift	15-2		8 x 55		
	1 Grindellager links kompl.	15				
	1 Grindellager rechts	16-1			7,3	
	1 Spannstift	16-2		8 x 55		
	1 Exzentrerschraube	16-3			0,1	
	1 Grindellager rechts kompl.	16				
	2 Grindelplatten	17-1			1,13	
	2 Federsteckstücke	17-2	BTB-5 x 20 B			
	4 Schraubbänder	17-3			0,27	
	2 Hangstellstangen	17-4			2,4	
	2 Stöcke	17-5			0,2	
	2 Federsteckstücke	17-6	BTB-5 x 20 B			
	1 Hangverstellung kompl.	17				

Kenn-Nr.		Bestell-Nr.	Lager-Nr.	Maße	Stück Gew. kg Preis DM
4226	2 Spindeln	18-1			1,5
	2 Spindelgriffe	18-2			0,35
	2 Halbrundniete	18-3		10 x 40	
	2 Spindellagermuttern	18-4			0,3
	2 Spannstifte	18-5		6 x 40	
	2 Spindelmuttern	18-6			0,35
	2 Spindeln kompl.	18			
	Bei Bestellung von Ersatzteilen ist unbedingt die Kenn-Nr. mit anzugeben., z.B.: 1 Drehwinkel === 4226.09-1				

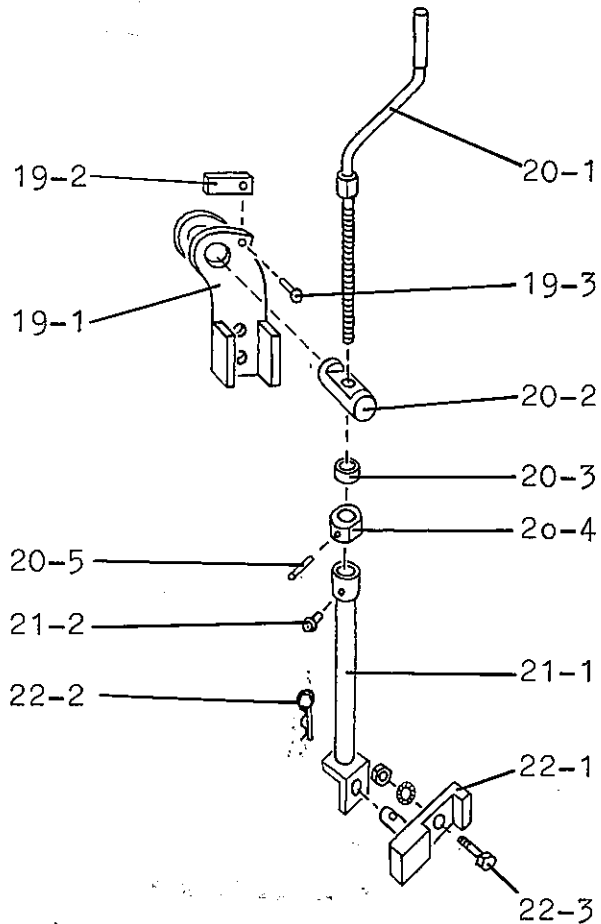

Kenn-Nr.		Bestell Nr.	Lager- Nr.	Maße	Stück	
					Gew. kg	Preis DM
4226	1 Konsole	19-1			2,4	
	1 Spindelsicherung	19-2			0,1	
	1 Halbrundniet	19-3		6 x 30		
	1 Konsole kompl.	19				
	1 Tiefenstellspindel	20-1			3,75	
	1 Spindellager	20-2			0,7	
	1 Drucklager	20-3	KSRA 26/30			
	1 Spindellagermutter	20-4	MF-622		0,2	
	1 Spannstift	20-5		6 x 40		
	1 Tiefenstellspindel kompl.	20				

Kenn-Nr.		Bestell-Nr.	Lager-Nr.	Maße	Stück	
					Gew. kg	Preis DM
4226	1 Spindelrohr	21-1			1,15	
	1 Schmiernippel	21-2				
	1 Spindelrohr kompl.		21			
	1 Spindelrohrhalter	22-1	BTB 5 x 20 B	16 x 60	1,04	
	1 Federsteckstock	22-2				
1 Schraube	22-3					
1 Spindelrohrhalter kompl.		22				
Bei Bestellung von Ersatzteilen ist unbedingt die Kenn-Nr. mit anzugeben, z.B.: 1 Konsole === 4226.19-1.						

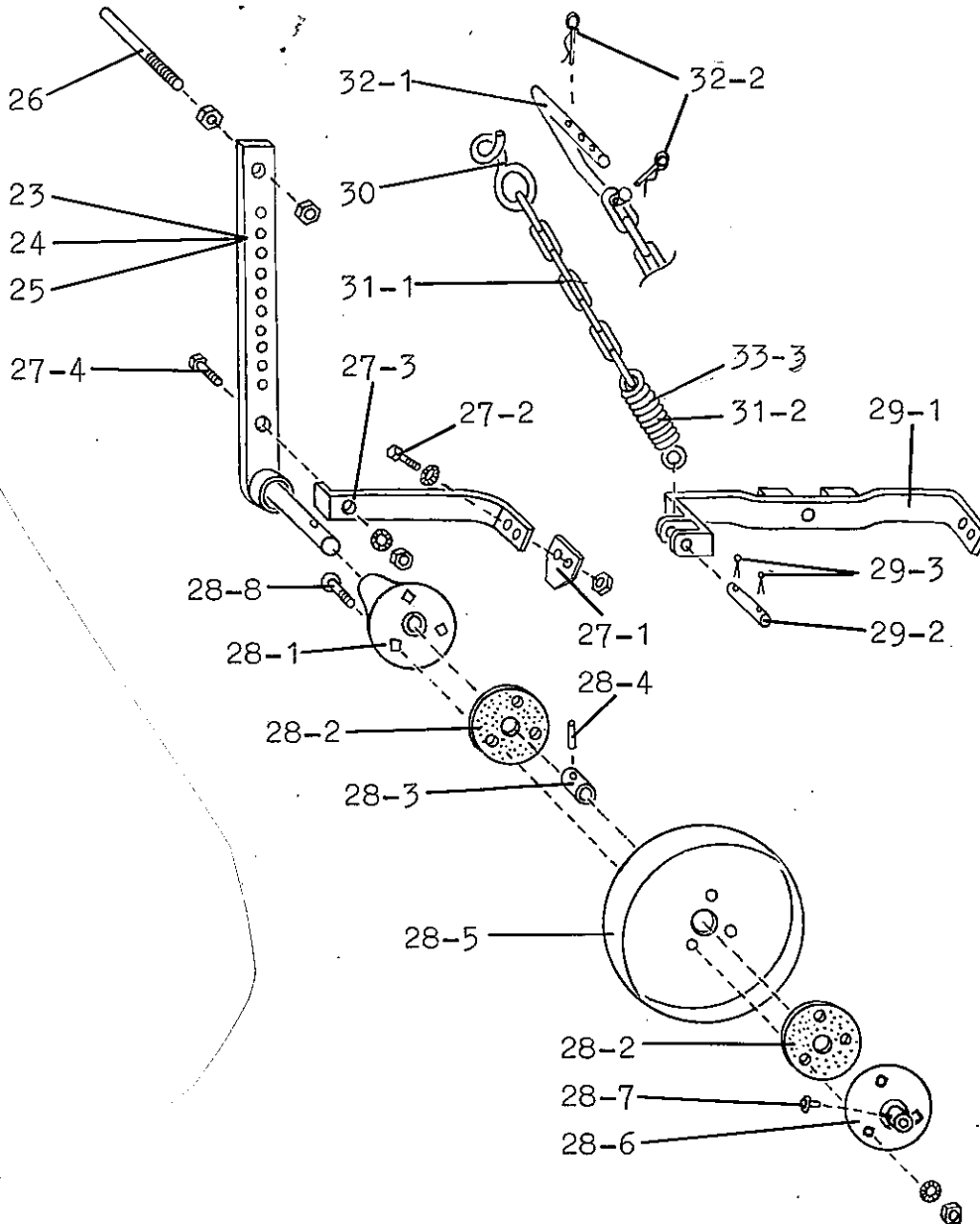

Kenn-Nr.	Bestell-Nr.	Lager-Nr.	Maße	Stück	
				Gew. kg	Preis DM
4226	1 Stützradstiel für 45 Körperhöhe	23		4,78	
	1 Stützradstiel für 50 Körperhöhe	24		5,2	
	1 Stützradstiel für 55 Körperhöhe	25		5,63	

Kenn-Nr.		Bestell Nr.	Lager- Nr.	Maße	Stück		
					Gew. kg	Preis DM	
4226	1 Handgriff mit 2 Muttern	26			0,13		
	1 Abstreifer	27-1			0,15		
	2 Schrauben	27-2		8 x 20			
	1 Abstreiferarm	27-3			0,93		
	1 Schraube	27-4		16 c 45			
	<hr/>						
		1 Abstreifer kompl.	27				
	<hr/>						
		1 hintere Radnabe	28-1	RWA-44			
		2 Dichtungen	28-2	DW - 4			
		1 Stoßring	28-3			0,2	
		1 Kerbstift	28-4		8 x 50		
		1 Radscheibe	28-5	RVA-404	400 Ø x 110		
		1 vordere Radnabe	28-6	RWA-45			
		1 Schmiernippel	28-7				
	3 Senkschrauben	28-8		10 x 40			
<hr/>							
	1 Rad kompl.	28					
<hr/>							
	1 Federbügel	29-1			4,03		
	1 Bolzen	29-2			0,18		
	2 Splinte	29-3		6 x 40			
	2 Schrauben	27-2		8 x 20			
	1 Abstreifer	27-1			0,15		
	1 Schraube	27-4		16 x 45			
<hr/>							
	1 Federbügel kompl.	29					
<hr/>							
	1 Doppelhaken	30					
<hr/>							
	1 Kette	31-1		30x16x8 10 Glieder			
	1 Feder 1-scharig	31-2	CF-286				
	1 Feder 2-scharig	33-3	CF-296				
<hr/>							
	1 Kette kompl.1-scharig	31					
<hr/>							
	1 Kette kompl.2-scharig	33					

Kenn-Nr.		Bestell-Nr.	Lager-Nr.	Maße	Stück	
					Gew. kg	Preis DM
4226	1 Haken	32-1		19 \emptyset	0,85	
	2 Federsteckstücke	32-2	BTB 5 x 20 B			
	1 Haken kompl.	32				
<p>Bei Bestellung von Ersatzteilen ist unbedingt die Kenn-Nr. mit anzugeben, z.B.: 1 Stützradstiel für 45 Körperhöhe = === 4226.23.</p>						