



Bestell. Nr. 9900.01.08DE03

Betriebsanleitung
Anhängedrillmaschine
MegaSeed



Sicherheitshinweise lesen und beachten!



Für Ihre eigene Sicherheit

Diese Anlage zur Betriebsanleitung enthält allgemeine Verhaltensregeln zum bestimmungsgemäßen Gebrauch des Gerätes - und sicherheitstechnische Hinweise, die Sie zu Ihrer Sicherheit unbedingt beachten sollten!

Die Aufzählung ist sehr umfangreich, manche Hinweise betreffen nicht ausschließlich das gelieferte Gerät. Die Zusammenfassung der Hinweise erinnert Sie aber an oft unbewußt außer acht gelassene Sicherheitsregeln beim alltäglichen Maschinen- und Geräteeinsatz.

1. Bestimmungsgemäße Verwendung

Das Gerät ist ausschließlich für den üblichen Einsatz bei landwirtschaftlichen Arbeiten gebaut (bestimmungsgemäßer Gebrauch).

Jeder darüber hinausgehende Gebrauch gilt als nicht bestimmungsgemäß. Für hieraus resultierende Schäden haftet der Hersteller nicht; das Risiko hierfür trägt allein der Benutzer.

Zur bestimmungsgemäßen Verwendung gehört auch die Einhaltung der vom Hersteller vorgeschriebenen Betriebs-, Wartungs- und Instandhaltungsbedingungen.

Das Gerät darf nur von Personen genutzt, gewartet und instand gesetzt werden, die hiermit vertraut und über die Gefahren unterrichtet sind. Geben Sie alle Sicherheitsanweisungen auch an andere Benutzer weiter.

Die einschlägigen Unfallverhütungs-Vorschriften sowie die sonstigen allgemein anerkannten sicherheitstechnischen, arbeitsmedizinischen und straßenverkehrsrechtlichen Regeln sind einzuhalten.

Eigenmächtige Veränderungen an dem Gerät schließen eine Haftung des Herstellers für daraus resultierende Schäden aus.

2. Allgemeine sicherheitstechnische Hinweise und Unfallverhütungs-Vorschriften

- Vor jeder Inbetriebnahme das Gerät und den Traktor auf Verkehrs- und Betriebssicherheit überprüfen!
- Beachten Sie die allgemein gültigen Sicherheits- und Unfallverhütungs-Vorschriften!
- Am Gerät angebrachte Warn- und Hinweisschilder geben wichtige Hinweise für den gefahrlosen Betrieb; die Beachtung dient Ihrer Sicherheit!
- Bei Benutzung öffentlicher Verkehrswege die jeweiligen Bestimmungen beachten!
- Vor Arbeitsbeginn sich mit allen Einrichtungen und Betätigungselementen sowie mit deren Funktion vertraut machen. Während des Arbeitseinsatzes ist es dazu zu spät!
- Die Bekleidung des Benutzers soll eng anliegen. Locker getragene Kleidung vermeiden!
- Zur Vermeidung von Brandgefahr Maschine sauber halten!
- Vor dem Anfahren und vor Inbetriebnahme Nahbereich kontrollieren! (Kinder!) Auf ausreichende Sicht achten!
- Das Mitfahren während der Arbeit und der Transportfahrt auf dem Arbeitsgerät ist verboten!
- Geräte vorschriftsmäßig ankuppeln und nur an den vorgeschriebenen Vorrichtungen befestigen!
- Beim An- und Abkuppeln von Geräten an oder von dem Traktor ist besondere Vorsicht nötig!
- Beim An- und Abbauen die Stützeinrichtungen in die jeweils richtige Stellung bringen! (Standesicherheit!)
- Gewichte immer vorschriftsmäßig an den dafür vorgesehenen Befestigungspunkten anbringen!
- Zulässige Achslasten, Gesamtgewichte und Transportabmessungen beachten!
- Transportausrüstung - wie z.B. Beleuchtung, Warneinrichtungen und evtl. Schutzeinrichtungen überprüfen und anbauen!

- Auslösesseile für Schnellkupplungen müssen lose hängen und dürfen in der Tieflage nicht selbst auslösen!
- Während der Fahrt den Fahrerstand niemals verlassen!
- Fahrverhalten, Lenk- und Bremsfähigkeit werden durch angebaute oder angehängte Geräte und Ballastgewichte beeinflusst. Daher auf ausreichende Lenk- und Bremsfähigkeit achten!
- Bei Kurvenfahrt die weite Ausladung und die Schwungmasse des Gerätes berücksichtigen!
- Geräte nur in Betrieb nehmen, wenn alle Schutzvorrichtungen angebracht und in Schutzstellung sind!
- Der Aufenthalt im Arbeitsbereich ist verboten!
- Nicht im Dreh- und Schwenkbereich des Gerätes aufhalten!
- Hydraulische Klapprahmen dürfen nur betätigt werden, wenn sich keine Personen im Schwenkbereich aufhalten!
- An fremdkraftbetätigten Teilen (z.B. hydraulisch) befinden sich Quetsch- und Scherstellen!
- Bei schnellgefahrenen Geräten mit bodengetriebenen Werkzeugen Gefahr nach Ausheben durch nachlaufende Schwungmasse! Erst herantreten, wenn sie ganz stillstehen!
- Vor dem Verlassen des Traktors Gerät auf dem Boden absetzen, Motor abstellen und Zündschlüssel abziehen!
- Zwischen Traktor und Gerät darf sich niemand aufhalten, ohne daß das Fahrzeug gegen Wegrollen durch die Feststellbremse und/oder durch Unterlegkeile gesichert ist!
- Eingeklappte Rahmen und Aushubeinrichtungen in Transportstellung sichern!
- Packer-Fangarme vor dem Straßentransport einschwanken und arretieren!
- Spuranreißer in Transportstellung verriegeln!

2.1 Angebaute Geräte

- Vor dem An- und Abbau von Geräten an die Dreipunktaufhängung Bedienungseinrichtung in die Stellung bringen, bei der unbeabsichtigtes Heben oder Senken ausgeschlossen ist!
- Beim Dreipunktanbau müssen die Anbaukategorien beim Schlepper und Gerät unbedingt übereinstimmen oder abgestimmt werden!
- Im Bereich des Dreipunktgestänges besteht Verletzungsgefahr durch Quetsch- und Scherstellen!
- Bei Betätigung der Außenbedienung für den Dreipunktanbau nicht zwischen Traktor und Gerät treten!
- In der Transportstellung des Gerätes immer auf ausreichende seitliche Arretierung des Traktor-Dreipunktgestänges achten!
- Bei Straßenfahrt mit ausgehobenem Gerät muß der Bedienungshebel gegen Senken verriegelt sein!

2.2 Angehängte Geräte

- Geräte gegen Wegrollen sichern!
- Max. zulässige Stützlast der Anhängerkupplung, Zugpendel oder Hitch beachten!
- Bei Deichselanhängung ist auf genügend Beweglichkeit am Anhängepunkt zu achten!

2.3 Zapfwellenbetrieb (nur bei zapfwellengetriebenen Geräten>

- Es dürfen nur die vom Hersteller vorgeschriebenen Gelenkwellen verwendet werden!
- Schutzrohr und Schutztrichter der Gelenkwelle sowie Zapfwellenschutz - auch geräteseitig - müssen angebracht sein und sich in einem ordnungsgemäßen Zustand befinden!
- Bei Gelenkwellen auf die vorgeschriebenen Rohrüberdeckungen in Transport- und Arbeitsstellung achten!
- An- und Abbau der Gelenkwelle nur bei ausgeschalteter Zapfwelle, abgestelltem Motor und abgezogenem Zündschlüssel!

- Immer auf richtige Montage und Sicherung der Gelenkwelle achten!
- Gelenkwellenschutz durch Einhängen der Ketten gegen Mitlaufen sichern!
- Vor Einschalten der Zapfwelle sicherstellen, daß gewählte Zapfwellendrehzahl des Traktors mit der zulässigen Drehzahl des Gerätes übereinstimmt!
- Bei Verwendung der Wegzapfwelle beachten, daß die Drehzahl fahrgeschwindigkeitsabhängig ist und die Drehrichtung sich bei Rückwärtsfahrt umkehrt!
- Vor Einschalten der Zapfwelle darauf achten, daß sich niemand im Gefahrenbereich des Gerätes befindet!
- Zapfwelle nie bei abgestelltem Motor einschalten!
- Bei Arbeiten mit der Zapfwelle darf sich niemand im Bereich der drehenden Zapf- oder Gelenkwelle aufhalten!
- Zapfwelle immer abschalten, wenn zu große Abwinklungen auftreten und sie nicht benötigt wird!
- Achtung, nach dem Abschalten der Zapfwelle Gefahr durch nachlaufende Schwungmasse! Während dieser Zeit nicht zu nahe an das Gerät herantreten. Erst wenn es ganz stillsteht, darf daran gearbeitet werden! Unbedingt Motor abstellen und Zündschlüssel abziehen!
- Reinigen, Schmieren oder Einstellen des zapfwellengetriebenen Gerätes oder der Gelenkwelle nur bei abgeschalteter Zapfwelle, abgestelltem Motor und abgezogenem Zündschlüssel!
- Abgekoppelte Gelenkwelle auf der vorgesehenen Halterung ablegen!
- Nach Abbau der Gelenkwelle Schutzhülle auf Zapfwellenstummel aufstecken!
- Eventuell auftretende Schäden sofort beseitigen. Nie mit schadhaftem Gerät arbeiten!

2.4 Hydraulikanlage

- Hydraulikanlage steht unter hohem Druck!
- Beim Anschließen von Hydraulikzylindern und -motoren ist auf vorgeschriebenen Anschluß der Hydraulikschläuche zu achten!

- Beim Anschluß der Hydraulikschläuche an die Traktor-Hydraulik ist darauf zu achten, daß die Hydraulik sowohl traktor- als auch geräteseitig drucklos ist!
- Bei hydraulischen Funktionsverbindungen zwischen Schlepper und Gerät sollten Kupplungsmuffen und -stecker gekennzeichnet werden, damit Fehlbedienungen ausgeschlossen werden!
Bei Vertauschen der Anschlüsse umgekehrte Funktion (z.B. Heben/Senken) - **Unfallgefahr!**
- Hydraulikschlauchleitungen regelmäßig kontrollieren und bei Beschädigung und Alterung austauschen! Die Austauschschlauchleitungen müssen den technischen Anforderungen des Geräteherstellers entsprechen!
- Bei der Suche nach Leckstellen wegen Verletzungsgefahr geeignete Hilfsmittel verwenden!
- Unter hohem Druck austretende Flüssigkeiten (Hydrauliköl) können die Haut durchdringen und schwere Verletzungen verursachen! Bei Verletzungen sofort einen Arzt aufsuchen!
Infektionsgefahr!
- Vor Arbeiten an der Hydraulikanlage Geräte absetzen, Anlage drucklos machen, Motor abstellen und Zündschlüssel abziehen!

2.5 Bremsen und Reifen

- Vor jeder Fahrt Funktion der Bremsen prüfen!
- Die Bremssysteme sind regelmäßig einer gründlichen Prüfung zu unterziehen!
- Einstell- und Reparaturarbeiten an der Bremsanlage dürfen nur von Fachwerkstätten oder anerkannten Bremsendiensten vorgenommen werden! Nur vorgeschriebene Bremsflüssigkeit verwenden und nach Vorschrift erneuern!
- Bei Arbeiten an den Reifen ist darauf zu achten, daß das Gerät sicher abgestellt ist und gegen Wegrollen gesichert wurde (Unterlegkeile)!
- Das Montieren von Reifen setzt ausreichende Kenntnisse und vorschriftsmäßiges Montagewerkzeug voraus!
- Reparaturarbeiten an den Reifen und Rädern dürfen nur von Fachkräften und mit dafür geeignetem Montagewerkzeug durchgeführt werden!
- Luftdruck regelmäßig kontrollieren! Vorgeschriebenen Luftdruck beachten!

2.6 Wartung

- Instandsetzungs-, Wartungs- und Reinigungsarbeiten sowie die Beseitigung von Funktionsstörungen grundsätzlich nur bei ausgeschaltetem Antrieb und stillstehendem Motor vornehmen! Zündschlüssel abziehen!
- Muttern und Schrauben regelmäßig auf festen Sitz prüfen und gegebenenfalls nachziehen!
- Bei Wartungsarbeiten am angehobenen Gerät stets Sicherung durch geeignete Abstützelemente vornehmen!
- Beim Auswechseln von Arbeitswerkzeugen mit Schneiden geeignetes Werkzeug und Handschuhe benutzen!
- Öle, Fette und Filter ordnungsgemäß entsorgen!
- Vor Arbeiten an der elektrischen Anlage stets Stromzufuhr trennen!
- Bei Ausführung von elektrischen Schweißarbeiten am Traktor und angebauten Geräten Kabel am Generator und der Batterie abklemmen!
- Bei Gasspeichern nur Stickstoff zum Auffüllen verwenden - Explosionsgefahr!
- Ersatzteile müssen mindestens den vom Gerätehersteller festgelegten technischen Anforderungen entsprechen! Deshalb zur eigenen Sicherheit **Originalersatzteile verwenden!**

2.7 Zusätzliche Hinweise: Mechanische Drillmaschinen

- Während der Abdreprobe auf Gefahrstellen durch rotierende und oszillierende Maschinenteile achten!
- Trittplächen nur beim Befüllen nutzen. Während des Betriebes ist das Mitfahren verboten!
- Beim Straßentransport die Spurscheiben der Vorauflaufmarkierung schützen bzw. abnehmen!
- Beim Befüllen des Saatkastens Hinweise des Geräteherstellers beachten!
- Spuranreißer in Transportstellung verriegeln!
- Keine Teile in den Saatkasten legen - auch beim Rangieren rotiert die Rührwelle!
- Zulässige Füllmenge beachten!



Betriebsanleitung

Anhängedrillmaschine MegaSeed

Vor Inbetriebnahme des Gerätes sollten Sie diese Betriebsanleitung und die Sicherheitshinweise ("Für Ihre Sicherheit") sorgfältig lesen – und beachten.

Die Bedienungsperson muss durch Unterweisung für den Einsatz, die Wartung und über Sicherheitserfordernisse qualifiziert und über die Gefahren unterrichtet sein. Geben Sie alle Sicherheitsanweisungen auch an andere Benutzer weiter.

Die einschlägigen Unfallverhütungs-Vorschriften sowie die sonstigen allgemein anerkannten sicherheitstechnischen, arbeitsmedizinischen und straßenverkehrsrechtlichen Regeln sind einzuhalten.

Beachten Sie die „Warnzeichen“! (DIN 4844-W9)
Hinweise in dieser Anleitung mit diesem Zeichen und
Warnbildzeichen am Gerät warnen vor Gefahr! (Erklärungen
der Warnbildzeichen siehe Anhang.)



Achtung - Symbol enthält sicherheitshinweise deren Nichtbeachtung
Gefahren für die Maschine und Funktion hervorrufen kann.



Hinweis Symbol weist auf Maschine spezifische Besonderheiten hin,
die für die einwandfreie Funktion der Maschine einzuhalten sind.



Verlust der Garantie

Die Anhängedrillmaschine ist ausschließlich für den üblichen landwirtschaftlichen Einsatz gebaut. Ein anderer Gebrauch gilt als nicht bestimmungsgemäß und für hieraus resultierende Schäden wird nicht gehaftet.

Zur bestimmungsgemäßen Verwendung gehört auch die Einhaltung der vorgeschriebenen Betriebs-, Wartungs- und Instandhaltungsbedingungen sowie die ausschließliche Verwendung von Original-Ersatzteilen.

Bei Verwendung von Fremdzubehör und/oder Fremdteilen (Verschleiß- und Ersatzteile), die nicht von Rabe freigegeben wurden, erlischt jegliche Garantie.

Eigenmächtige Reparaturen bzw. Veränderungen an dem Gerät sowie unterlassene Überwachung beim Einsatz schließen eine Haftung für daraus resultierende Schäden aus.

Eventuelle Beanstandungen bei Anlieferung (Transportschaden, Vollständigkeit) sind schriftlich sofort zu melden.

Garantieansprüche sowie einzuhaltende Garantiebedingungen bzw. Haftungsausschluß gemäß unseren Lieferbedingungen.

Inhaltsverzeichnis

Kurzbeschreibung	5
Maschinendaten	7
Sicherheitshinweise	9
Einsatz - und Funktionsweise	10
1. Anhängung	11
1.1 Gerät ankuppeln	11
1.2 Bremse	11
1.3 Elektrische Anschlüsse	11
1.4 Hydraulikanschlüsse	11
2. Gerät abstellen	12
2.1 Bremse abkuppeln	12
2.2 Hydraulikanschlüsse	12
2.3 Elektrische Verbindungen	12
3. Transportstellung	12
3.1 Gerät	13
3.2 Striegel	13
3.3 Spuranreißer und Spornrad	13
3.4 Einklappen der Säschiene und Bodenbearbeitungswerkzeuge / Walze	13
3.5 Sicherheit	13
4. Umstellen in Arbeitsstellung	14
5. Einsatz und Einstellung	14
5.1 Vorlaufende Bodenbearbeitung	15
5.1.1 Messerrollegge	15
5.1.2 Mulchscheibensatz	15
5.1.3 Zinkenfelder	15
5.1.4 Zinkenschleppe und Radspurlockerer	15
5.2 Walzen	15
5.2.1 Zahnpackerwalze	16
5.3 Säschiene	16
5.3.1 Einstellung Schardruck	16
5.3.2 Einstellung: Saattiefe / Druckrolle	16
5.4 Striegel	16
5.5 Spuranreißer	17
5.6 Säeinrichtung und Dosierung	17
5.6.1 Abdrehen	18
5.7 Fahrgassenmarkierung	19
5.8 Radar	20
5.9 Stromversorgung	20
6. Gebläsedrehzahlen	20
7. Einstellungsempfehlung für die Dosierung bei pneum. Rabe Drillmaschine mit hydraul. Gebläseantrieb	21
7.1. Dosierradertausch bei pneumatischen Drillmaschinen	22
8. Verteilerkopf/Fahrgasse	23
9. Überprüfung der Sägenauigkeit bei Drillmaschinen mit elektr. Dosierradantrieb.	24
9.1 Einsatztips	25
10. Wartungshinweise	26
10.1 Sicherungen	27
10.2 Störungen und deren Beseitigung	28
11. Achtung / Transport	31
12. Anordnung der Warnbildzeichen am Gerät Für Ihre eigene Sicherheit Erklärung der Warnbildzeichen	32

Kurzbeschreibung

Die Turbodrill "MegaSeed" ist eine Anhängedrillmaschine mit 3, 4, 4,5 und 6 m Arbeitsbreite.

Der Reihenabstand der Saatzeilen beträgt 12,5 cm.

Die Drillmaschine ist aufgrund der Konzeption ihrer Säschare sowohl geeignet zur konventionellen Saat in den gepflügten Acker, - (auch bei schlechter Saatbettbereitung) -, als auch zur Mulchsaat (konservierende Bodenbearbeitung).

Hierbei sät die Maschine in ein Gemisch aus zerkleinerten Pflanzenresten und Boden (Oberflächenmulch), welches durch vorherlaufende Arbeitsgänge hergestellt wird. In leichten Bodenverhältnissen ist auch eine Mulchsaat im Direktsaatverfahren möglich, d.h. ohne vorherige Vorbereitung des Bodens kann unter Ausnutzung des geräteeigenen Mulcheffektes gesät werden.

Die MegaSeed kann wahlweise mit einer doppelreihigen Messerrollegge, einer Eggenkombination mit zwei Reihen steilstehender Vibrazinken, bzw. mit zwei Reihen Schleppzinken oder einer zweireihigen Mulchscheibenvariante ausgerüstet werden. Die Bodenbearbeitungswerkzeuge sind jeweils kombiniert mit einer Zahnpackerwalze GZW Ø 660mm, einer Mulchpackerwalze Ø640mm oder einer Stabpackerwalze Ø 640mm.



Vibrazinken
Radspurlockerer



hydr.
Messerrollegge

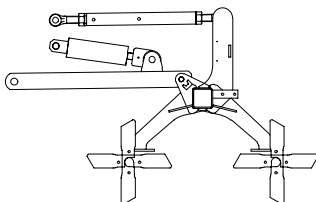

hydr.
Scheibensatz

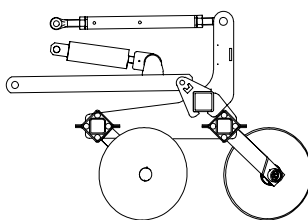

hydr.Zinken-
schleppe

steilstehende
Vibrazinken

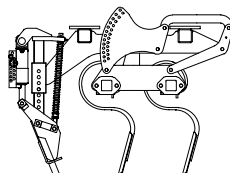

Zahnpackerwalze

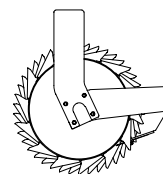

Mulchpackerwalze

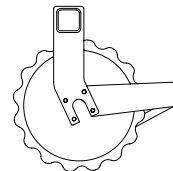

Anbau schwerer Geräte

Wichtige Zusatz - Information zur Kombination von Traktor und Anbaugeräten

Der Anbau von Geräten im Front- und Heck- Dreipunktgestänge darf nicht zu einer Überschreitung des zulässigen Gesamtgewichtes, der zulässigen Achslast und der Reifentragfähigkeiten des Traktors führen. Die Vorderachse des Traktors muß immer mit mindestens 20% des Leergewichtes des Traktors belastet sein.

Überzeugen sie sich vor dem Anhängen des Gerätes, daß diese Voraussetzungen erfüllt sind, indem sie die folgenden Berechnungen durchführen oder die Traktor-Gerät-Kombination wiegen.

Ermittlung des Gesamtgewichtes, der Achslasten und der Reifentragfähigkeit sowie der erforderlichen Mindestballastierung.

Für die Berechnung benötigen sie folgende Daten:

- T_L (kg) Leergewicht des Traktors ①
- T_V (kg) Vorderachslast des leeren Traktors ①
- T_H (kg) Hinterachslast des leeren Traktors ①
- T_G (kg) Zulässiges Gesamtgewicht des Traktors ①
- G_H (kg) Gesamtgewicht Heckenbaugerät / Heckballast ②
- G_V (kg) Gesamtgewicht Frontanbaugerät / Frontballast ②

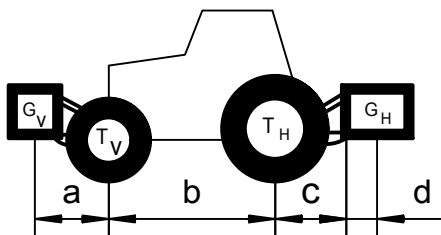

Heckenbaugerät bzw. Front-Heckkombination

1) BERECHNUNG DER MINDESTBALLASTIERUNG FRONT G_V min

$$G_{Vmin} = \frac{G_H \cdot (c+d) - T_V \cdot 0,2 \cdot T_L \cdot b}{a + b}$$

Tragen Sie die berechnete Mindestballastierung, die in der Front des Traktors benötigt wird, in die Tabelle ein.

Frontanbaugerät

2) BERECHNUNG DER MINDESTBALLASTIERUNG HECK G_H min

$$G_{Hmin} = \frac{G_V \cdot a - T_H \cdot b + 0,45 \cdot T_L \cdot b}{b + c + d}$$

- a (m) Abstand zwischen Schwerpunkt Frontanbaugeräte / Frontballast und Mitte Vorderachse ②③

- b (m) Radstand des Traktors ①③

- c (m) Abstand zwischen Mitte Hinterachse und Mitte Unterlenkerkugel ①③

- d (m) Abstand zwischen Mitte Unterlenkerkugel und Schwerpunkt Heckenbaugerät / Heckballast ②

- ① Siehe Betriebsanleitung Traktor
- ② Siehe Betriebsanleitung des Gerätes bzw. Gewicht ermitteln.
- ③ Abmessen

Maschinendaten

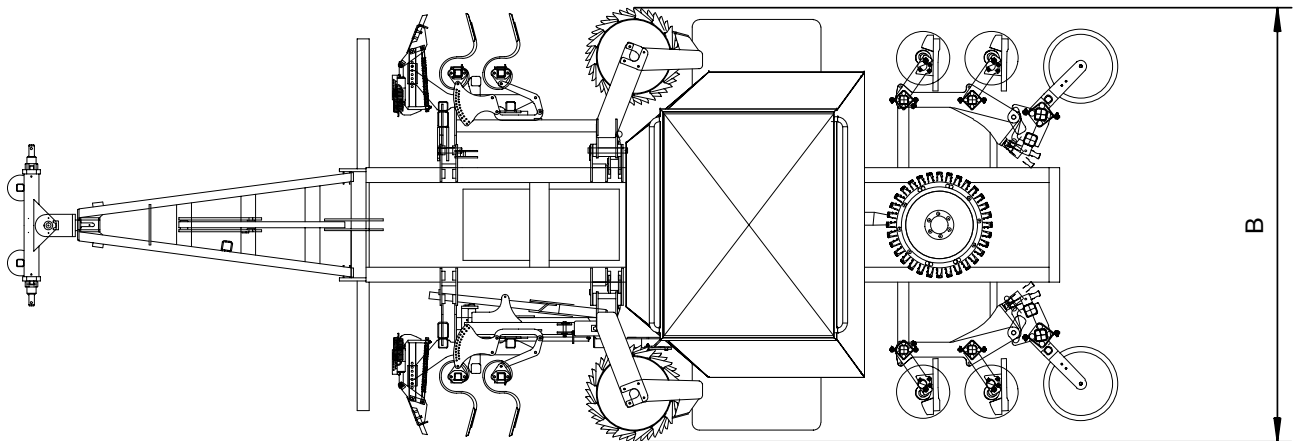
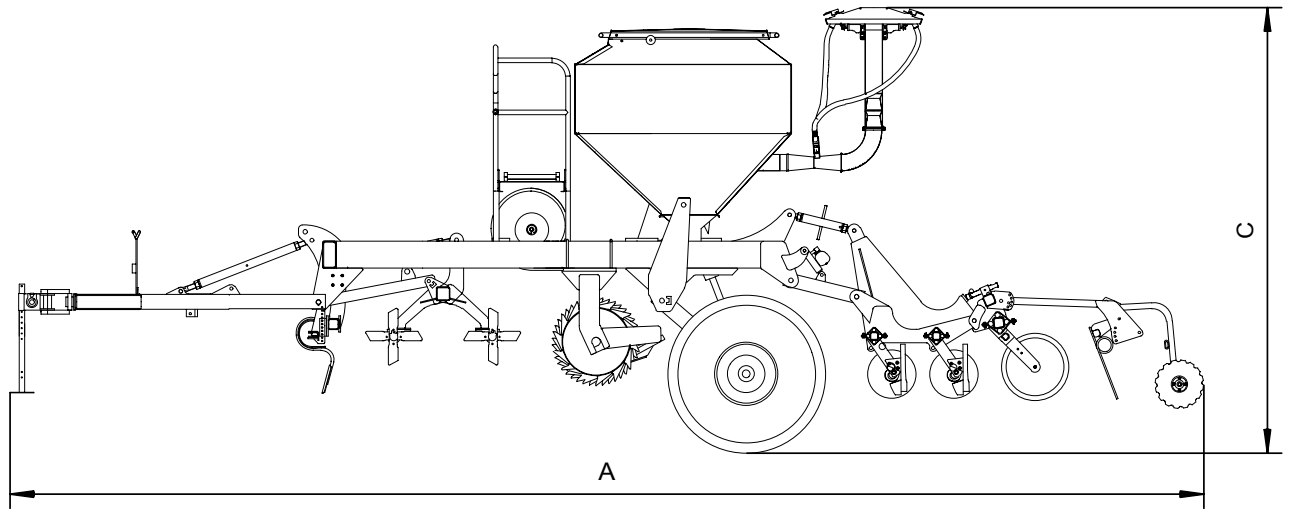

MegaSeed				
Grundtyp	MegaSeed 3m	MegaSeed 4m	MegaSeed 4,5m	MegaSeed 6m
Leergewicht in kg (ca.)	4560	5620	6680	9695
Schlepper ab KW/PS	88/120	110/150	117/160	147/200
Arbeitsbreite in mm (ca.)	3000	4000	4500	6000
Längen A in mm (ca.)	9000			9820
Transport Breite B in mm (ca.)	3000			
Transport Höhe C in mm (ca.)	3000		3750	
max. Stützlast	1500		1165	
max. Gesamtgewicht	8750		11500	

Maße und Gewichte in Grundausstattung.

Technische Änderungen vorbehalten

Maschinendaten

MegaSeed				
Grundtyp	MegaSeed 3m	MegaSeed 4m	MegaSeed 4,5m	MegaSeed 6m
Saatkasteninhalt	2300 Liter			3500
Reihenzahl (Reihenabstand 125mm)	24	32	36	48
Bereifung Niederdruckreifen	600/50-22.5			700/45-22.5
Bremsanlage	Druckluftbremsanlage			
Saatgutverteilung	pneumatisch			
Dosierung, Antrieb	elektronisch geregelter Elektromotor			
Gebälse, Antrieb	Schaufelradgebläse mit Hydraulikmotor			
Anhängung	Unterlenker Kat III kurz oder doppelachsige Zugpendel Ø 41			
erforderl. Hydraulikan-schlüsse	2x doppeltwirkend, 1x einfachwirkend, 1x drucklose Rücklaufleitung			
Hydraulikdruck	max. 200 bar			
Regelung / Überwachung	elektronisch			
Arbeitsgeschwindigkeit	bis 15 km/h			
Transportgeschwindigkeit	25 bzw. 40 km/h* * je nach Betriebserlaubnis			

Geräuscherhöhung (Betrieb) am Ohr des Fahrers < „70 dB(A)“.

Sicherheitshinweise

Beim An- und Abkuppeln darf keine Person zwischen Schlepper und Gerät stehen; auch bei Betätigung der Hydraulik-Außenbedienung nicht "dazwischen" treten! Verletzungsgefahr!



Die Schlepper-Regelhydraulik vor dem An- und Abkuppeln auf „Lageregelung“ stellen!

Vor jeder Inbetriebnahme Schlepper und Geräte auf Betriebs- und Verkehrssicherheit überprüfen! Zulässige Achslasten (voller Vorratstank) und zul. Gesamtgewicht beachten!

Für den Transport müssen alle notwendigen Schutzvorrichtungen vorhanden und angebaut sein!

Beim Anfahren bzw. vor einer Gerätebedienung darauf achten, daß sich niemand im Arbeits- und Schwenkbereich des Gerätes befindet! (Auch auf den Bereich der Spuranreißer achten!)



Aufsteigen und Mitfahren auf dem Gerät und der Aufenthalt im Gefahrenbereich sind verboten!

Vor Verlassen des Schleppers sowie zu Geräteeinstellungen und Wartungsarbeiten das Gerät vorn und hinten absenken, Motor abstellen und Zündschlüssel abziehen!

Im Bereich des "Dreipunktgestänges", der hydraulischen Aushebung bzw. Einklappung und der Spuranreißerbetätigung besteht Verletzungsgefahr durch Quetsch- und Scherstellen!

Gefahr durch nachlaufende Scheiben-/Walzensegmente, wenn das Gerät bei schneller Fahrt ausgehoben wird; erst nach Stillstand der Scheiben-/Walzenkörper Herantreten!



Vorsicht beim Anfassen von Hydraulikteilen und -leitungen, die von der Arbeit heiß sind!

Bei Vibrationen des Gebläses den Hydraulikantrieb sofort abstellen und das Gebläseschaufelrad überprüfen; es ist dynamisch ausgewuchtet!

Unwucht bedeutet Gefahr und Zerstörung des Gebläses!

Vor Wartungs- oder Einstellarbeiten an den Dosiergeräten - und beim Befahren öffentlicher Straßen - die Elektronik ausschalten (auf „0“) und Anlage stromlos machen (Steckverbindung Versorgungs-/Gerätekabelbaum trennen)!



Im Transport die Schlepperhydraulik-Steuergeräte gegen unbeabsichtigtes Bedienen verriegeln!

Geräteeinstellungen sowie sonstige Arbeiten am Gerät nur ausführen, wenn es vorn und hinten abgesenkt ist!

Beim Befüllen von gebeiztem Saatgut und Reinigen der Maschine mit Druckluft ist zu beachten, daß Beize reizt bzw giftig ist. Empfindliche Körperteile entsprechend schützen! (z.B. Schutzbrille, Mundschutz, Handschuhe)

Vor dem Ersteinsatz - und nach langem Nichtgebrauch - alle Lagerungen auf ausreichende Schmierung kontrollieren, festen Sitz sämtlicher Schrauben, Dichtheit der Hydraulikanlage und Reifenluftdruck überprüfen!

-maximale Länge des Gespanns (Schlepper+Gerät)18m

-Breite maximal 3 m

-Höhe maximal 4 m

-maximales Gesamtgewicht des Gespanns 16t davon 20% auf der Vorderachse.

Der Betriebsdruck der hydraulischen Anlage darf maximal 200bar betragen!

Das Typenschild **(1)** besitzt Urkundenwert und darf nicht verändert oder unkenntlich gemacht werden!

Typ:		
Fz.-Ident.-Nr.		
zul. Stuetzlast	kg	
zul. Achslast	kg	
zul. Gesamtgewicht	kg	
Eigengewicht	kg	
Baujahr:	Nr.	

Rabe Agrosysteme
GmbH & Co. KG.
D-49152 Bad Essen

1

Einsatz - und Funktionsweise

Das Gerät wird bei der Arbeit in Lageregelung gefahren.

Die gewünschte Ablagetiefe wird über Spindeln **(4/1)** im Bereich der nachlaufenden Druckrollen **(4/4)** eingestellt.

Diese nachlaufenden Druckrollen sorgen für eine gute Rückverfestigung und garantieren gleichzeitig eine gleichbleibende Ablagetiefe. Die breiten, flexiblen "Walkreifen", verhindern ein Absacken auf losen Böden genauso wie ein Aufbauen von Erde bei klebenden Böden.

Die kugelgelagerten gezackten Säscheiben **(4/2)** räumen die Saatrillen von Pflanzenresten frei. In ihrem "Schatten" legen integrierte Scharkörper **(4/3)** das Saatgut ab.

Die hohen Schardrücke von bis zu 80 kg / Schar lassen auch bei hoher Arbeitsgeschwindigkeit eine ruhige Arbeitsweise der Säorgane zu und tragen so zu einer gleichmäßigen Ablagetiefe auch bei wechselnden Bodenverhältnissen bei.

Bei nicht ausreichender Bodentragfähigkeit des Bodens kann das Fahrwerk zur Entlastung der Schare während des Bestellvorganges abgesenkt werden.

Der nachlaufende Striegel ist auf die jeweiligen Bodenverhältnisse durch ändern des Anstellwinkels einstellbar und arbeitet auch bei einem hohen Anteil von Pflanzenresten verstopfungsfrei.

Die Ausführungsvarianten mit der Messerrolle und der Mulchscheibenvariante sind bei Arbeiten mit besonders hohem Anteil an Pflanzenrückständen zu empfehlen, da hier in der Gesamtkombination nur rollende Arbeitswerkzeuge zum Einsatz kommen.

Diese Ausführung ist leichtzügiger gegenüber den Ausrüstungen mit Vibra- bzw. Schleppzinken, welche beispielsweise für das Säen in einen gepflügten Acker mit grober Krümelstruktur sehr gut geeignet sind.

Der elektronisch geregelte Dosierantrieb ermöglicht eine exakte Mengeneinstellung und bietet mit der patentierten Vordosiereinrichtung die Möglichkeit aus dem Stand heraus die Bestellarbeit zu beginnen, sodass beim Anfahren keine unbesäten Abschnitte (Säfenster) entstehen.

Die schleppermittig anreißenden Spuranreißer sind hydraulisch auf Säschienenbreite einklappbar.

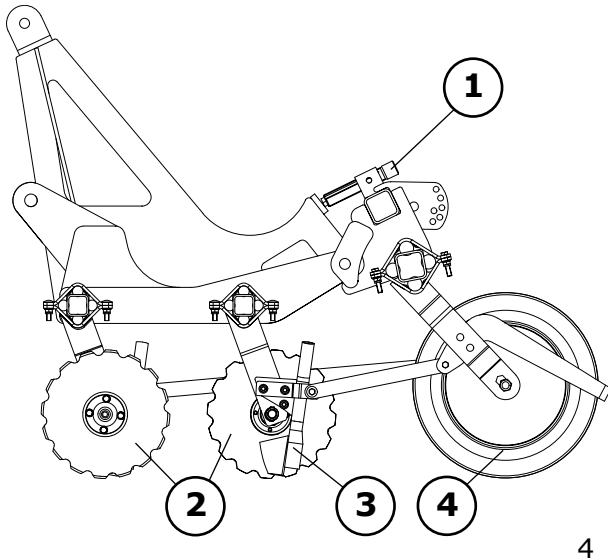

4



5

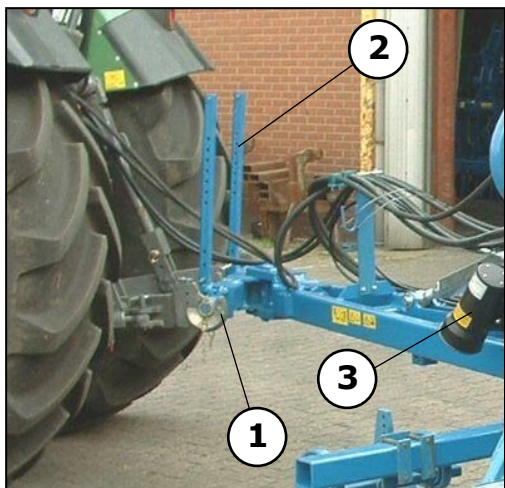

6

1. Anhängung

1.1 Gerät ankuppeln

Unterlenker-Pendelachse **(6/1)** kuppeln. Die Kuppelrichtung ordnungsgemäß sichern.

Schlepper-Unterlenker mittig feststellen. Abstellstützen **(6/2)** hochstecken.

1.2 Bremse

Bremsleitung gelb **(7/2)** anschliessen.

Bremsleitung rot **(7/1)** anschliessen.

Nach dem Druckaufbau im Bremssystem löst die Federspeicherbremse.

1.3 Elektrische Anschlüsse

An der Maschinenvorderseite befinden sich drei elektrische Anschlüsse:

-Versorgungskabel **(8/1)** für die Versorgung des elektrischen Dosierantriebes.

-Steuerungskabel **(8/2)** als Anschluss für den Drillcomputer.

-Verbindungskabel **(8/3)** für die Beleuchtung der Anhängedrillmaschine.

1.4 Hydraulikanschlüsse **(8/4)**

Je nach Geräteausrüstung werden folgende Hydraulikanschlüsse benötigt:

-Einfachwirkendes Steuergerät mit einem drucklosen Rücklauf \varnothing 22mm für den hydraulischen Gebläseantrieb (Steckkupplung Baugr. 4).

-Doppeltwirkendes Steuergerät für das Fahrwerk.

-Doppeltwirkendes Steuergerät für die Spuranreißer bei Bedarf umschaltbar zum Ändern des Speicherdruckes hydraulische Scharschienenbelastung.

-Ein doppelwirkendes Steuergerät für die Vorarbeitswerkzeuge bzw. Einklappung mit den Ventil **(8.2/1)** kann die Funktion Einklappen bzw. Vorarbeitswerkzeuge gewählt werden.

Ein- und Ausklappen der "MegaSeed" nur in vollständig ausgehobener Stellung.

Änderungen am Hydrospeicher **(8.1)** durch maschinelle Bearbeitung, Schweißen oder andere Maßnahmen sind verboten. Vor jedem Eingriff in das Hydraulikkreisssystem muß der Hydrospeicher flüssigkeitsseitig vollständig druckentlastet werden. Wartung, Instandhaltung und / oder Entfernung von Bauteilen darf nur durch ausreichend geschultes Personal durchgeführt werden.



7

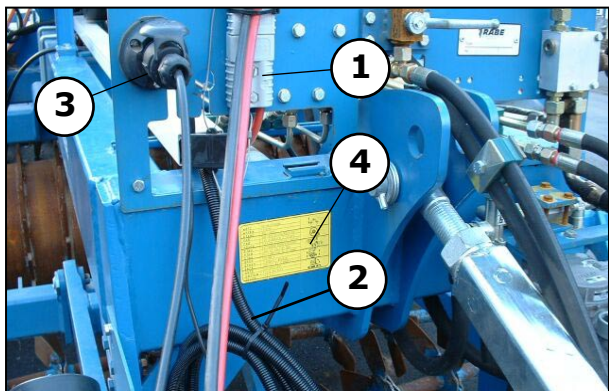

8

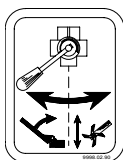

8.1

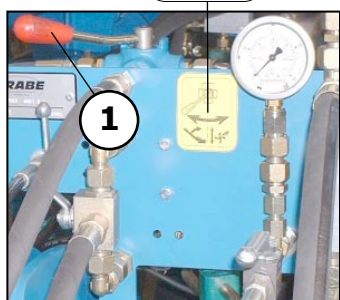

8.2



9

2. Gerät abstellen

Das Gerät kann sowohl eingeklappt (**9**) als auch ausgeklappt abgestellt werden. Für das Überwintern wird empfohlen die Gerät ausgeklappt abzustellen und vollständig abzusenken.

Eingeklappt abstellen:

Fahrwerk soweit wie möglich absenken; beide Absperrhähne an den Fahrwerkzylindern schließen (**12/1**).

Das Gerät zusätzlich am Rahmen beidseitig gegen unbeabsichtigtes Absenken abstützen.

Maschine vor unbeabsichtigtem Wegrollen mit Unterlegkeilen (**9/1**) sichern.

2.1 Bremse abkuppeln

Bremsleitung rot abkuppeln und in Halterung einhängen (**7/1**);

Bremsleitung gelb abkuppeln und in Halterung einhängen (**7/2**).

Die Federspeicherbremse bremst das Fahrwerk. Bei vollem Druckluftbehälter kann mit dem roten Knopf am Bremsventil (**10.1/1**) auch ohne Anschluss der Bremsleitungen die Bremse einmal gelöst werden.



9.1

2.2 Hydraulikanschlüsse

Sämtliche Hydraulikanschlüsse vom Schlepper abkuppeln. Hydraulikstecker mit Verschlusskappen vor Verschmutzung schützen und auf vorhandene Halterungen stecken.

2.3 Elektrische Verbindungen

Sämtliche Kabelanschlüsse vom Schlepper lösen.

Abnehmbare elektronische Steuerkästen mit Kabel trocken lagern.

Steckdosen am Gerät und am Schlepper sorgfältig verschließen.



10

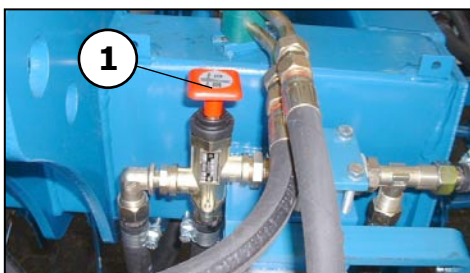

10.1



3. Transportstellung

3.1 Gerät

Das Gerät hinten und vorn ausheben, so daß der Rahmen waagrecht ausgehoben ist.

(11)

An beiden Aushubzylindern Absperrhähne schließen. (12/1)

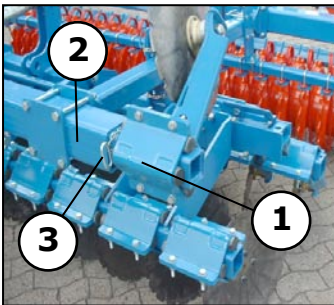

11.1



Achtung! bei Transport Verstellspindel (19/1) ganz herein drehen (19).

Maschine mit Arbeitsbreite 3m

Gerät ca. 5 cm über den Boden ausheben Scheibeneinheiten vorne rechts und hinten links (11.1/1) vom Scheibenträger demonstrieren und in Mittelrahmen (11.1/2) schieben. Scheibeneinheiten mit Absteckbolzen (11.1/3) und Federstecker sichern.



12



3.2 Striegel

Die einzelnen Striegelelemente zum Transport senkrecht stellen. Mit Bolzen (14/1) abstecken.

3.3 Spuranreißer und Spornrad

Spuranreißer einklappen und mit Bolzen (13/1) abstecken. Spornrad hochklappen und mit Bolzen abstecken. (dargestellt 4m+4,5m Arbeitsbreite)

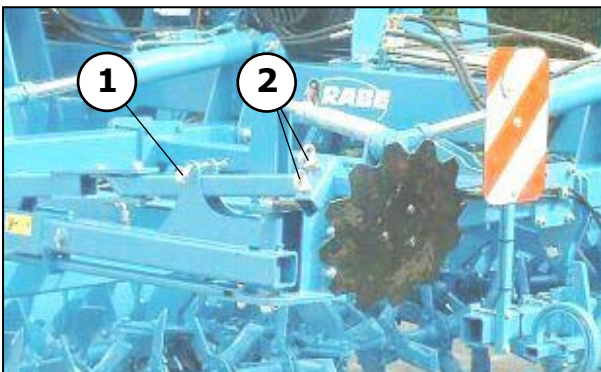

13

3.4 Einklappen der Säschiene und Bodenbearbeitungswerkzeuge / Walze bei 4m + 4,5m Arbeitsbreite:

Zum Ein- und Ausklappen muss das Gerät maximal ausgehoben werden! (11)

Klappteile mit doppelwirkendem Steuergerät einklappen.

Die Klapphälften sind in eingeklappter Stellung

hydraulisch verriegelt.

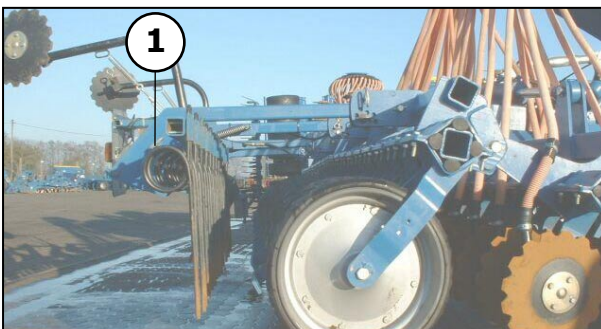

14

Achtung: Schleppersteuergeräte während des Transportes gegen unbeabsichtigte Bedienung verriegeln. Betriebselektronik abschalten bzw. Stecker ziehen.



3.5 Sicherheit

Für den Straßentransport kann der Schwerpunkt durch absenken des Gerätes verringert werden. Die Bodenfreiheit sollte dann 25 cm – 30 cm betragen. **(11)**

(Schließen der Absperrhähne nicht vergessen.)

Vor dem Transport auf öffentlichen Straßen und Wegen sind unbedingt Schutzeinrichtungen anzubringen und die Beleuchtungseinrichtung zu kontrollieren.

Transporthinweise beachten.

4. Umstellen in Arbeitsstellung (14.1)

Die klappbaren Arbeitswerkzeuge und Säschienen

mit doppelwirkendem Steuergerät ausklappen (ab 4m).

Zylinder ganz ausfahren.

Beide Absperrhähne an den Fahrwerkszylindern öffnen. **(12/1)** Gerät vorn und hinten absenken.

Spuranreißer **(14.1/1)**, Spornrad und Striegel **(14/1)** in Arbeitsposition bringen.

Achtung: Bei der 3m Maschine ist der Absperrhahn (50/1) vor dem Transport in Sperrposition zu bringen.

Betriebselektronik einschalten.



14.1

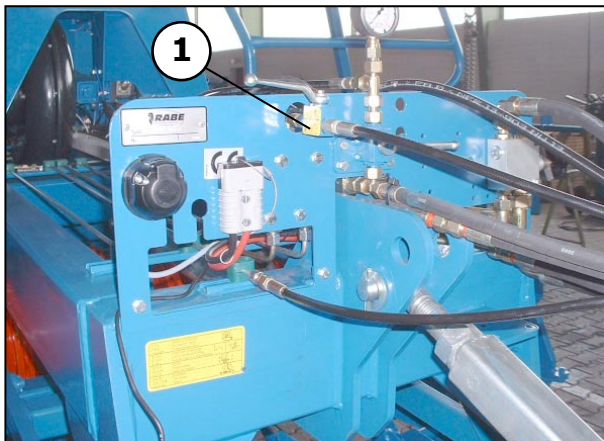

50

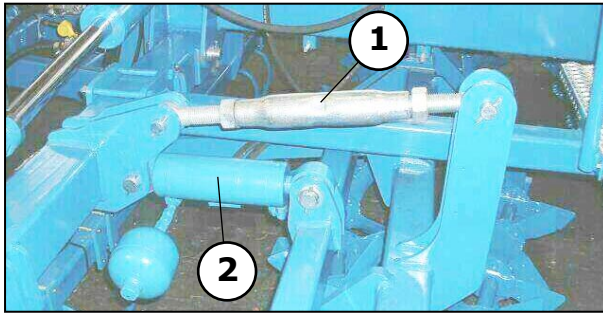

15

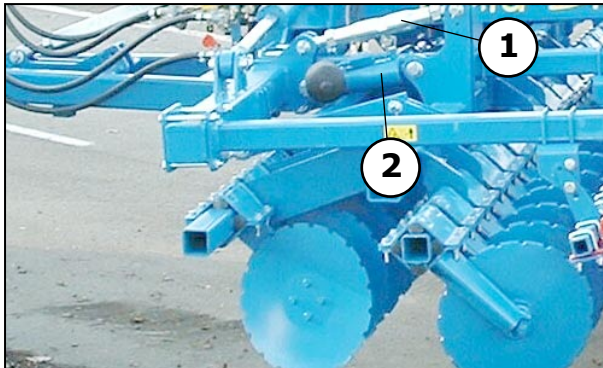

15.1

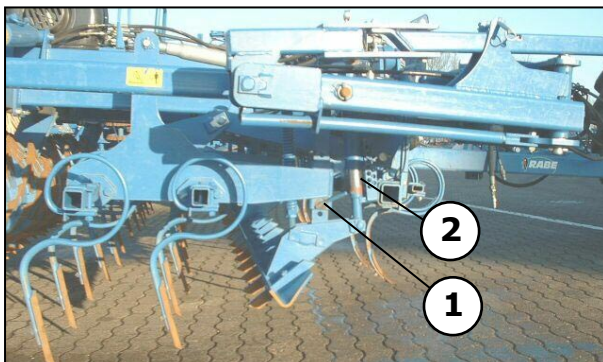

16

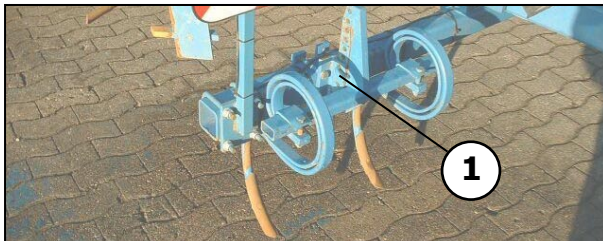

16.1

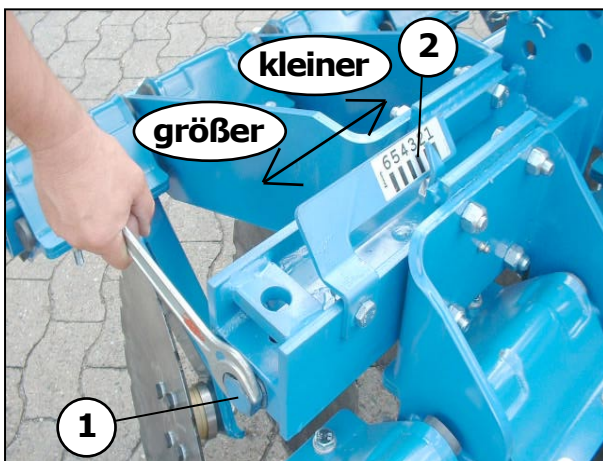

17.1

5. Einsatz und Einstellung

5.1 Vorlaufende Bodenbearbeitung

5.1.1 Messerrollegge

Die zweireihige Messerrollegge kann über das Spannschloss (**15/1**) unabhängig vom Hauptrahmen in ihrem Anstellwinkel stufenlos eingestellt werden. Vordere und hintere Messersätze sollen gleich tief arbeiten. Auf leichten Böden ist es ratsam den vorderen Messersatz leicht anzuheben. Mit der Messerrollegge nicht zu schnell fahren (**max. 12 km/h**). Die Drillgeschwindigkeit der Qualität der Mulcharbeit anpassen. Das kommt auch der Ablagequalität zugute. Arbeitstiefe (Anpreßdruck) mit dem Zylinder (**15/2**) über das doppelwirkende Steuergerät vom Schlepper einstellen.

5.1.2 Mulchscheibensatz

Der Mulchscheibensatz kann über das Spannschloss (**15.1/1**) unabhängig vom Hauptrahmen in ihrem Anstellwinkel stufenlos eingestellt werden. Vordere und hintere Mulchscheiben sollen gleich tief arbeiten. Auf leichten Böden ist es ratsam die vorderen Mulchscheiben leicht anzuheben. Die Drillgeschwindigkeit der Qualität der Mulcharbeit anpassen. Das kommt auch der Ablagequalität zugute. Arbeitstiefe (Anpreßdruck) mit dem Zylinder (**15.1/2**) über das doppelwirkende Steuergerät vom Schlepper einstellen.

Scheibenversatz einstellen

Je nach Bodenfestigkeit ist es erforderlich den Scheibenversatz mit einem Schlüssel (SW 36) (**17.1/1**) zu korrigieren. Werkseitig ist der Scheibenversatz auf Position 3 (**17.1/2**) eingestellt. Der Versatz der vorderen und hinteren Scheibensätze muß gleich sein. Einstellung 0 kein Versatz (Scheibenabstand ist gleichmäßig). Einstellung 5 Scheiben sind 130mm zueinander versetzt. Je fester der Boden, desto mehr Versatz ist erforderlich.



Bei Maschinen mit klappbaren Seitenteilen, muß darauf geachtet werden, daß die Scheibensätze auf gleiche Werte eingestellt sind.

5.1.3 Zinkenfelder

Zur vorlaufenden Bodenbearbeitung können Zinkenfelder mit steilstehenden Vibrazinken oder Schlepzzinken eingesetzt werden.

Eggentiefgang einstellen: Mit dem Spannschloss (**15/1**) und dem Zylinder (**15/2**) kann die Arbeitstiefe und der Neigungswinkel stufenlos eingestellt werden.

5.1.4 Zinkenschleppe und Radspurlockerer

Die abgefederte Zinkenschleppe ebnet den Boden vor den Eggenfedern ein und "bricht" grobe Schollen – sie wird unabhängig vom Eggentiefgang geführt; Die Zinkenschleppe am Stiel (**16/1**) so abstecken, daß nur ein kleiner Erdwall vorherschiebt. Der Neigungswinkel der Schleppe wird durch Steckstöcke am Verstellzylinder (**16/2**) eingestellt. Plötzlich vorgeschobene Erdwälle können durch hydraulisches verschwenken der Zinkenschleppe beseitigt werden.

Vibrazinken Radspurlockerer (16.1): (starr oder gefedert) – auf Spurbreite anpassen. Tiefeinstellung (**16.1/1**) steckerverstellbar – die Lockererschare sind umdrehbar.

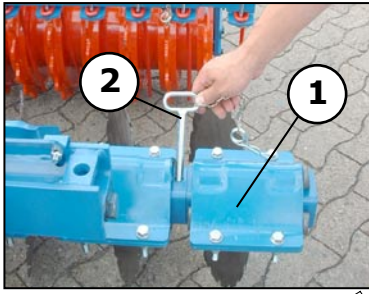

17.2

Maschine mit Arbeitsbreite 3m

Gerät bis auf ca. 5cm Bodenabstand absenken, äußere Scheibeneinheiten vorn rechts und hinten links **(17.2/1)** in Arbeitsposition bringen. Mit Absteckbolzen **(17.2/2)** und Federstecker die Scheibeneinheit sichern.

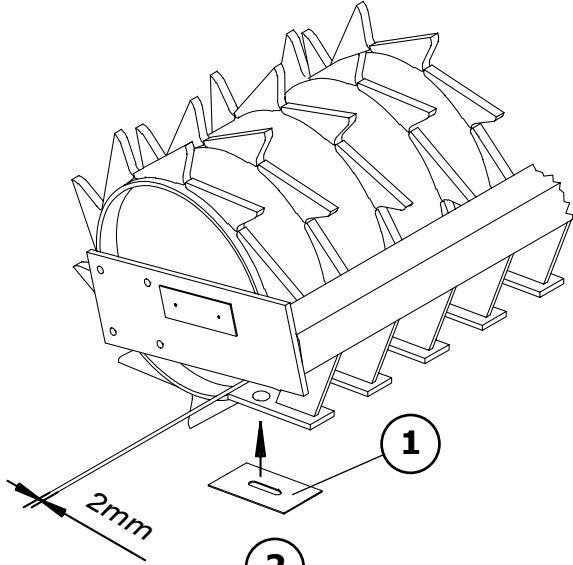

17

5.2 Walzen

5.2.1 Zahnpackerwalze

Die Abstreifer **(17/1)** regelmäßig nachstellen. Die Abstreifer bis an die Walze vorschieben – Leicht anliegen lassen. Beim Anziehen der Mutter darauf achten, dass der Abstreifer mit ganzer Breite anliegt.

Hartbeschichtete Abstreifer (17/1) mit der Beschichtung nach oben – zum Walzenmantel hin – montieren; **Abstand zur Walze ca. 2 mm.**

Die Zahnpackerwalze bleibt während der Arbeit sauber, wenn sie nach jedem Einsatz gereinigt und vor Korrosion geschützt wird. Am Walzenmantel angetrocknete Erde bremsst die Walze ab.

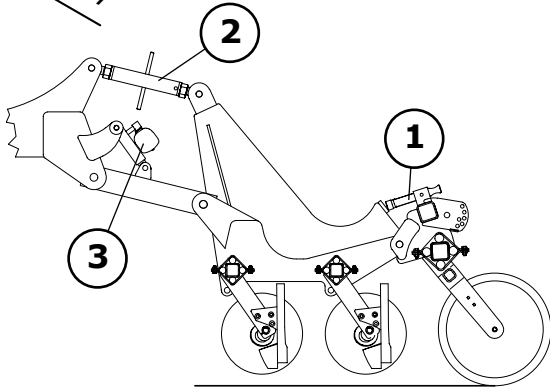

19

5.3 Säschiene

5.3.1 Einstellung Scharldruck

Der Scharldruck besitzt eine nahezu feste Größe. Er ergibt sich aus dem Gewichtsanteil der Maschine, der über die Anzahl der Schare und Druckrollen übertragen wird. Die parallelogrammgeführten Scharelemente können gegen 2 Gasdruckfedern nach oben ausweichen. Die Aufladung der Scharschienenbelastung erfolgt einmalig vor der Arbeit. Empfohlene Einstellung 80-100bar. Die einzelnen Scheibenschare sind in Gummielementen federnd gelagert.

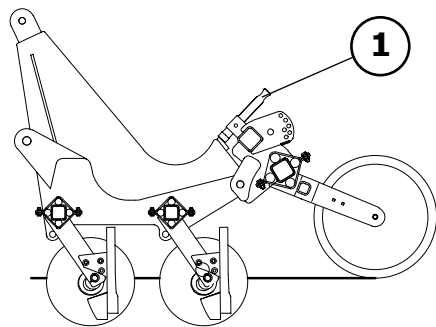

19.1

5.3.2 Einstellung: Saattiefe / Druckrolle

Scharschiene über Spannschloß **(19/2)** waagrecht einstellen gewünschte Saattiefe über Druckrollen einstellen – Verstellspindel **(19,19.1)**;

Spindel kürzer - tiefere Ablage **(19.1/1)**

Spindel länger - flachere Ablage **(19/1)**

– bei Klappschiene auf gleiche Druckrolleneinstellung achten !

... zur Grundeinstellung der Saattiefe die Druckrollen auf fester, ebener Hoffläche auf Scheibenniveau einstellen. (etwa 38 auf der Skala **(19.2)**)

Beim Feldeinsatz evtl. die Saattiefe über Spindellänge korrigieren.

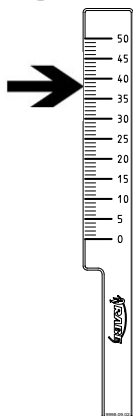

19.2

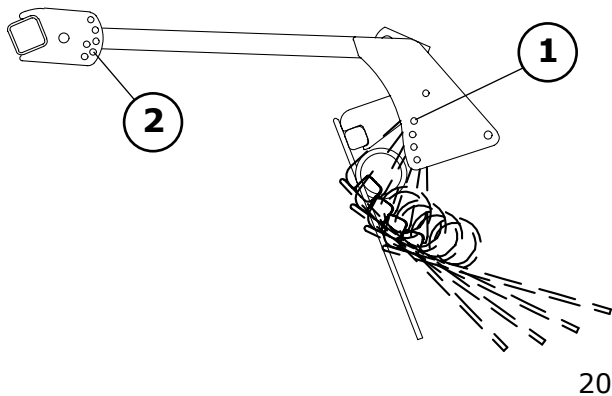

5.4 Striegel

Der an der "MegaSeed" montierte gefederte Striegel ist durch das Umstecken des Bolzens in der Lochleiste **(20/1)** neigungsverstellbar.

Die normale Winkelstellung des Striegels auf gut krümmeligen Böden sollte etwa 45° betragen.

- auf schweren Böden die Zinken etwas steiler einstellen,
- bei hohem Stroh- oder Mulchanteil die Zinken flacher einstellen = geringere Verstopfungsgefahr.

Der Bolzen muß immer unterhalb der Striegelhalter **(20/1,2)** abgesteckt werden. Ein starr gesetzter Striegel kann beim Absenken der Maschine nicht ausweichen.

Die senkrechte Stellung der Striegelzinken ist für den Transport vorgesehen. (vergleiche Transportstellung)

5.5 Spuranreißer

Die Scheibenspuranreißer sind auf Schleppermitte einstellbar und mit einem doppelwirkendem Steuergerät vom Schlepper umschaltbar bzw. einklappbar. Für Einsatz Transportsicherungsstecker lösen **(13/1)**; (Stecker am Spuranreißer aufbewahren)

Scheibenaufstandspunkt entsprechend auf Schleppermitte einstellen:

Abstand siehe **(22)**

- a) ab Scharschiene: **A = halbe Arbeitsbreite**
- b) ab Außenschar: **A1 = $\frac{\text{Arbeitsbr.} + \text{Reihenabst.}}{2}$**

Durch Verdrehen der Scheibenachse **(13/2)** kann die Scheibe den Bodenverhältnissen entsprechend mehr oder weniger auf Griff gestellt werden. Überlastsicherung: Scherschraube nur M 10 x 35 DIN 601 4.6 verwenden!

Beim Ein- und Ausklappen der Spuranreißer dürfen sich keine Personen im Gefahrenbereich befinden. Vor dem Einklappen der Bodenbearbeitungswerkzeuge in Transportstellung sind die Spuranreißer einzuklappen und mit Stecker **(13/1)** zusichern. Beim Einklappen auf die Transporthöhe achten. (Hochspannungsleitungen)

Nach dem Ausheben der Spuranreißer erfolgt ein wechselseitiges Absenken der Spuranreißer

Nach den Absenken der Spuranreißer muß das Gerät in Schwimmstellung bleiben.

(nur bei 3m Arbeitsbreite)

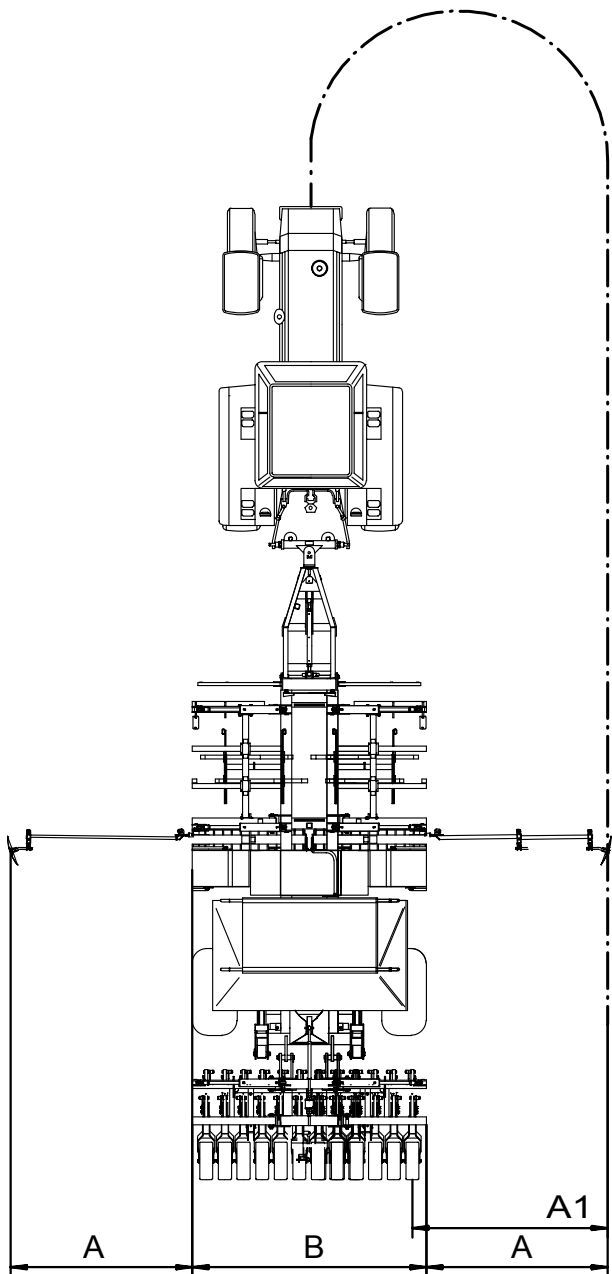

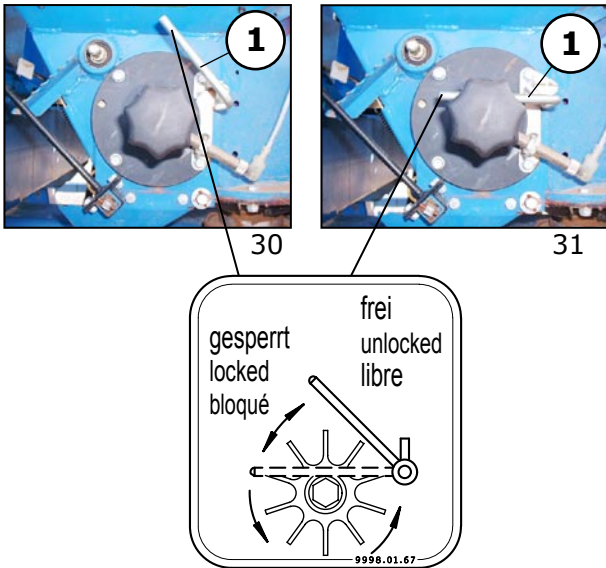

5.6 Säeinrichtung und Dosierung

Dosiereinheit

Die Dosiereinheit wird von einem elektronisch geregelten Elektromotor angetrieben. Die Aussaatmengenanpassung erfolgt durch Drehzahländerung bzw. Dosierrad-Einstellung.

Zu beachtende Einstellungen:

1. Dosierrad-Auswahl
2. Bodenklappe-Einstellung
3. Abdrehklappe-Einstellung
4. Rührwelle

Zu 1.) Dosierradstellung

Die Dosiereinheit hat ein Grobdosierrad (**32/1**) und zwei Feindosierräder (**32/2+3**), sowie drei Schaltstellungen (**33**): Mit Hilfe des Sterngriffs (**33/2**) wird die Welle unter leichtem Drehen verschoben - und mit Stecker (**33/3**) arretiert. (Bodenklappe auf Einstellung 1)

- (**33**) Stellung **I** - Feindosierrad 1
- Stellung **II** - Feindosierrad 1 + 2
- Stellung **III** - Grobdosierrad

In Stellung **I** und **II** (FeinSaat) muss das Grobdosierrad mit Hebel (**31/1**) gesperrt werden:

- Hebel "waagrecht" gestellt, vorn eingerastet (**31/1**) = Grobdosierrad gesperrt
- Hebel „nach oben“ eingerastet (**30/1**) = Dosierradstellung **III** Grobdosierrad arbeitet Feindosierräder stehen.

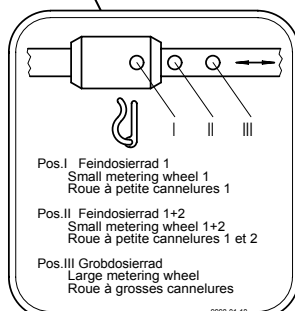
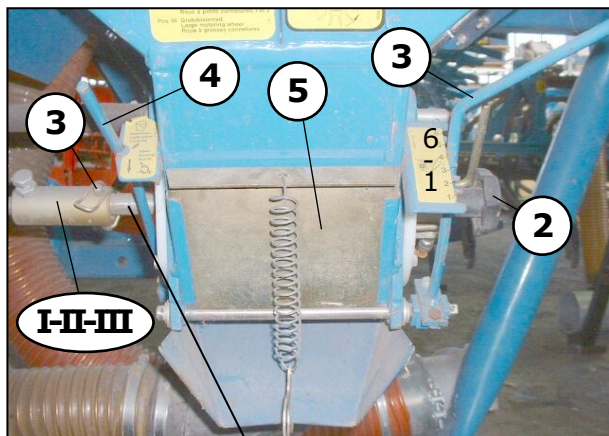
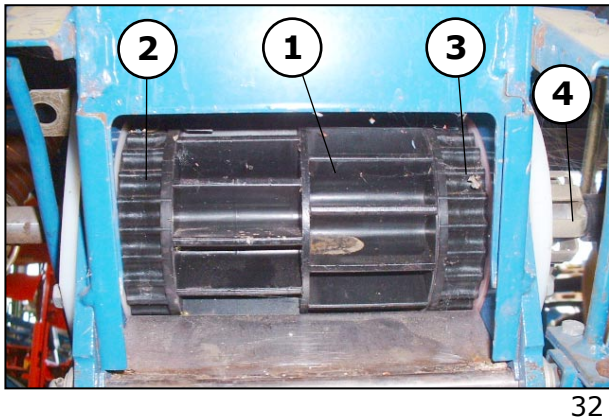

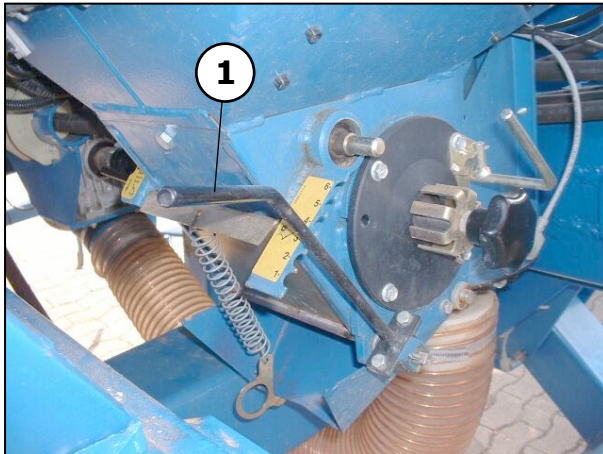

33.1

Zu 2.) **Bodenklappe (33.1)**

Bodenklappe mit dem Stellhebel **(33.1/1)** laut ; „Einstellungsempfehlung für Dosierung“ einstellen. Die Bodenklappe bildet unter den Dosierrädern den Abschluß des Dosiergehäuses; sie ist abgefedert und kann bei Fremdkörpern im Saatgut ausweichen.

Bei festgestelltem Körnerbruch während des Abdrehvorgangs, ist die Bodenklappe eine Raste weiter zu öffnen als in der Einstellungsempfehlung angegeben ist.

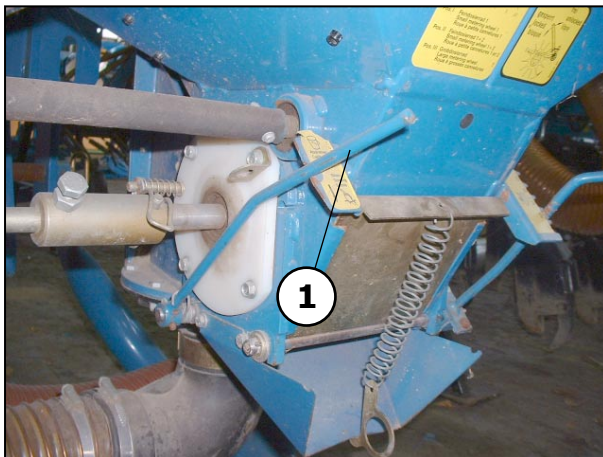

33.2

Zu 3.) **Abdrehklappe (33.2)**

Nur zum Abdrehen den Hebel **(33.2/1)** in oberer Stellung einrasten = Abdrehklappe offen.

Arbeitsstellung = Hebel unten.

Die Abdrehklappenüberwachung zeigt dem Fahrer am Monitor eine Fehlermeldung an und „stoppt“ den Dosiermotor, wenn bei Einsatzbeginn (Gebläse auf Nenndrehzahl) die Abdrehklappe noch geöffnet ist.

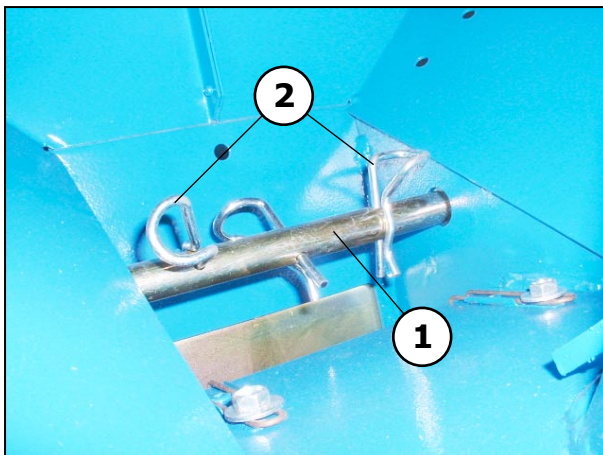

33.3

Zu 4.) **Rührwelle (33.3)**

Die Rührwelle **(33.3/1)** sichert einen gleichmäßigen Nachlauf des Saatgutes. Die äußeren Rührfinger mit dem Bügel nach innen weisend einsetzen. Bei Raps die Rührfinger **(33.3/2)** aus der Rührwelle herausziehen; ebenso bei gut rollendem gut nachfließenden Saatgut, wie Erbsen oder Bohnen.

5.6.1 Abdrehen

Nähere Angaben zum Abdrehvorgang sind sie in der Kurzanleitung und in der Betriebsanleitung der Artemis II Steuerung. Um eine einwandfreie Strom-/ Spannungsversorgung zu sichern, sollte der Schleppermotor beim Abdrehen laufen.

Durch das Öffnen der Abdrehklappe wird der Dosierungsstop der Überwachungseinrichtung ausgeschaltet.

Da sich Saatgut durch spezifisches Gewicht, Korngröße, Kornform und Beizmittel sehr unterschiedlich verhält, ist vor jedem Saatgutwechsel eine Abdrehprobe durchzuführen!



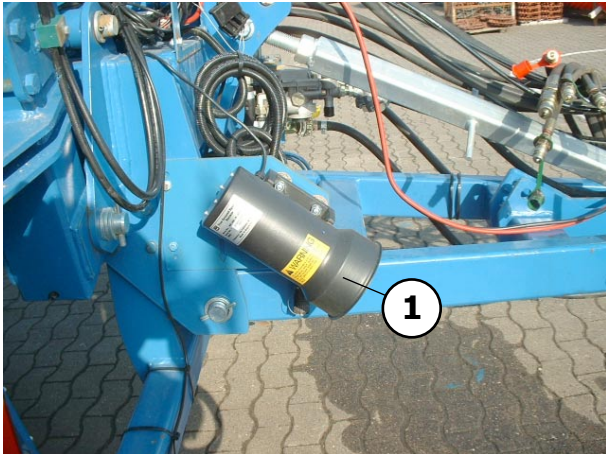

25

5.7 Fahrgassenmarkierung

Beim „Fahrgasseanlegen“ kennzeichnen die Scheiben der Fahrgassenmarkierung hinter dem Saatstriegel die Fahrgassenspur. Die Schaltung erfolgt automatisch.

Die Scheiben auf Fahrgassen-Spurweite und je nach Boden auf „Griff“ einstellen.

Für den Transport die Scheibenausleger hochstellen und arretieren;
für die Arbeitsstellung aus oberer Raststellung lösen.

Der Impuls zur Weiterschaltung der elektronischen Fahrgassenschaltung erfolgt jeweils (am Vorgewende), wenn die Maschine ausgehoben wird.

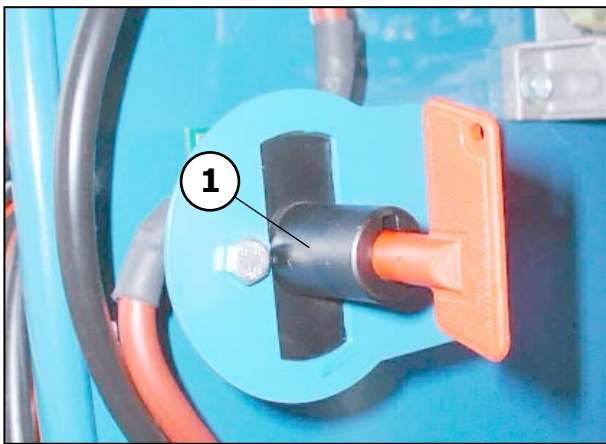

26

5.8 Radar (25/1)

Das Radar liefert der Steuerung die wegabhängige Komponente. Die Wegerfassung erfolgt berührungslos. Bei zu geringer Gebläsedrehzahl erfolgt keine Dosierung (Verstopfungsschutz).

5.9 Stromversorgung (26)

Betriebsstrom wird direkt der Schlepperbatterie entnommen; der Versorgungskabelbaum - einschließlich Hauptsicherungen, Hauptschalter (**26/1**) und Steckdose - wird fest am Schlepper verlegt.

6. Gebläsedrehzahlen

Entsprechend den Arbeitsbreiten sowie den für unterschiedliche Saatgüter notwendigen Luftstrom ist die entsprechende Gebläsedrehzahl zu wählen.

Gebläsedrehzahlen		
Arbeitsbreite	Gebläsedrehzahl	
	min	max
3m	2200	3000
ab 4m	2500	3500

Die aktuelle Gebläsedrehzahl wird auf dem Rechnerterminal angezeigt (**34**). Für die max. Gebläsedrehzahl ist ein Ölvolumen von ca. 30 Liter/ min erforderlich. Ein hydraulisches Ventil (**35/2**) regelt die Gebläsedrehzahl. Für den Betrieb mit min. Gebläsedrehzahl ist das Handrad (**35/1**) soweit heraus zu drehen bis die erwünschte Drehzahl erreicht ist.

-heraus drehen = verringert das Volumen (kleinere Drehzahl)

-herein drehen = erhöht das Volumen (größere Drehzahl)

Für den Betrieb mit max. Gebläsedrehzahl ist das Handrad bis zum Erreichen der gewünschten Drehzahl hinein zu drehen.

Anschließend Handrad kontern.

Der hydraulische Gebläseantrieb erfordert schlepperseitig einen Ölkühler sowie ein einfachwirkendes oder doppelwirkendes Steuergerät mit Schwimmstellung und einen drucklosen Rücklauf mit Rohr NW 22 und einem Hydraulikstecker Baugröße 4.

Für den hydraulischen Gebläseantrieb sind schlepperseitig erforderlich:

- separater Ölkreis für hydr. Antrieb bei offenem Hydr. System.

- einfachwirkendes Steuergerät oder doppelwirkendes Steuergerät mit Ölmengeneinstellung und Schwimmstellung bei Load Sensing oder geschlossenem Hydr. System.

- Druckloser Rücklauf mit Rohr NW 22 Hydraulikstecker Baugröße 4.

- Hydraulikölkühler Wird das Gebläse mit einem doppelwirkenden Steuergerät betrieben so muß das Steuergerät beim Abschalten von der Betriebsstellung direkt in Schwimmstellung umschaltbar sein. Der Betriebsdruck wird auf dem Manometer (**35/3**) angezeigt.

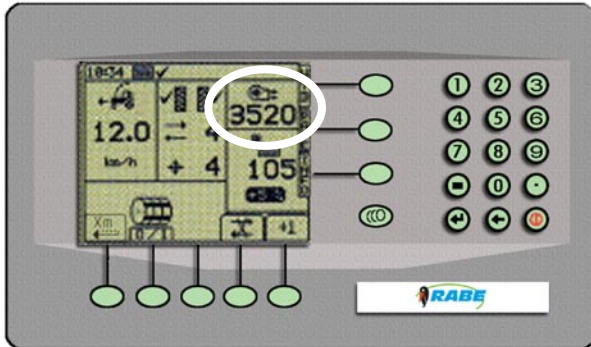

34

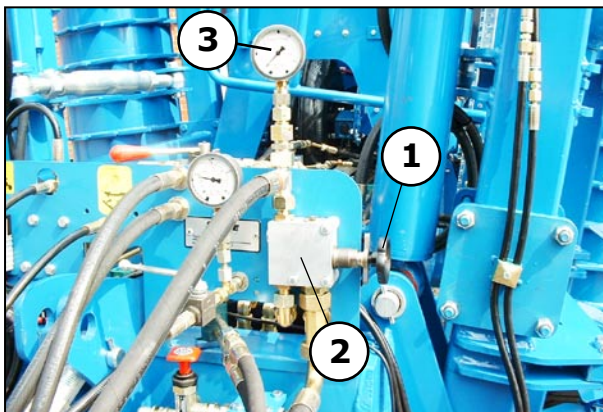

35

Arbeitsstellung	Druckbereich Richtwerte	
	3m	ab 4m
Grobsaat	70 - 90 bar	80 - 100 bar
Feinsaat	30 - 40 bar	30 - 50 bar

Achtung !!!

Zur Vermeidung von Gebläsedrehzahlschwankungen bei Schleppern mit Load Sensing System sind alle weiteren Verbraucher (Schardruckverstellung, Spuranreißer usw.) auf die für den jeweiligen Betrieb **geringste erforderliche Ölmenge zu reduzieren**. (Einstellung schlepperseitig) Stellung „Senken“ = Gebläsebetrieb Schwimmstellung = Gebläse abgeschaltet So werden Schäden an der Schlepperhydraulikanlage vermieden, eventuell beim Schlepperhersteller wegen Hydraulikmotor im Dauerbetrieb nachfragen.

7. Einstellungsempfehlung für die Dosierung bei pneum. Rabe Drillmaschine mit hydraul. Gebläseantrieb

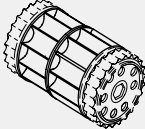
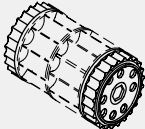
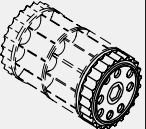
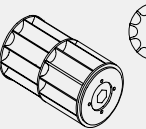
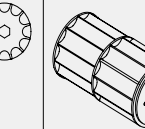
Saatgut	Dosierrad					Bodenklappen-einstellung	Gebläse-einstellung
	Serien Dosierrad Kombination			Grobdosier- rad (100% Füllvolumen) Bestell-Nr. 9001.24.30	Grobdosier- rad (50% Füllvolumen) Bestell-Nr. 9001.24.31		
	Grobdosier- rad einge- schaltet	2 Feindosier- räder einge- schaltet	1 Feindosier- rad einge- schaltet				
							
Weizen	X			O	O	1	N
Gerste	X			O		1	N
Roggen	X			O	O	1	N
Triticale	X			O	O	1	N
Hafer	X			O	O	1	N
Dinkel	X			O		1	N
Körnerraps		X I	O I (<2,5g/ha)		O I	2	R
Futterraps		O I			X I	2	R
Rotklee		O I			X I	1	R
Luzerne	O				X	1	R
Stoppelrüben		X I	O I			1	R
Lupinen	O I			X I		3	N
Senf	O I				X I	1	R
Ölrettich	O I				X I	1	R
Phacelia		O			X	1	R
Wicken	X			O		1	N
Grassamen	X (>20kg/ha)	O (<12kg/ha)			O (>10 kg/ha)	1	N/R*
Erbsen	O I			X I		4	N
Bohnen	O I			X I		4	N
Flachs	O				X	1	N
Öllein					X	1	R
Sonnenblumen		O I			X I	2	N
Soja	O I			X I		3	N

X Standardempfehlung

O Verwendung möglich

I ohne Rührfingerarbeiten

Gebläsedrehzahlen		
Gebläseeinstellungen	bis 3m	> 3m
normal (N)	3000	3500
reduziert (R)	2300	2800

* bei Aussaatmengen unter 20 kg/ha reduzierte Gebläsedrehzahl (**R**) wählen. kg/ha sind ca. Angaben.

7.1. Dosierrädertausch bei pneumatischen Drillmaschinen

1. Reinigungsfedern **(1)** lösen und nach oben schieben. (im entleertem Saatgutank)
2. Dosierwellenverbindung antriebsseitig durch entfernen des Rohrklappsplintes und des Spannstiftes **(2)** (fallsvorh) lösen.
3. Befestigungsschrauben **(4)** vom Lagerdeckel und Sensorhalter mit Sensor **(3)** entfernen. Einbauposition beachten.
4. Gesamte Dosierradeinheit entnehmen, dabei Bodenklappe auf Pos. 6 stellen.
5. Anzahl der Ausgleichsscheiben **(7)** beachten!!
6. Dosierräder tauschen.
 - Serien Dosierradkombination **(8+9)**
1 Grob- 2 Feindosierräder
 - Grobdosierrad **(10)** 100% Füllvolumen
Bestell-Nr. 9001.24.30
 - Grobdosierrad **(11)** 50% Füllvolumen
Bestell-Nr. 9001.24.31
7. Bauteile in umgekehrter Reihenfolge wieder montieren.
 - gewünschten Dosierradsatz auf Dosierwelle **(13)** aufschieben.
8. Seitliches Spiel zwischen Dosierrad und Lagerdeckel **(12)** max. 1mm evtl. mit Scheiben **(7)** ausgleichen.
9. Funktion der Riegelwelle **(5)** überprüfen. Nur bei eingeschalteten Feindosierrädern darf Riegelwelle verriegeln.



Alle Einstellungen am Dosierrad nur im Stillstand der Maschine vornehmen. Stecker für Stromversorgung abziehen.

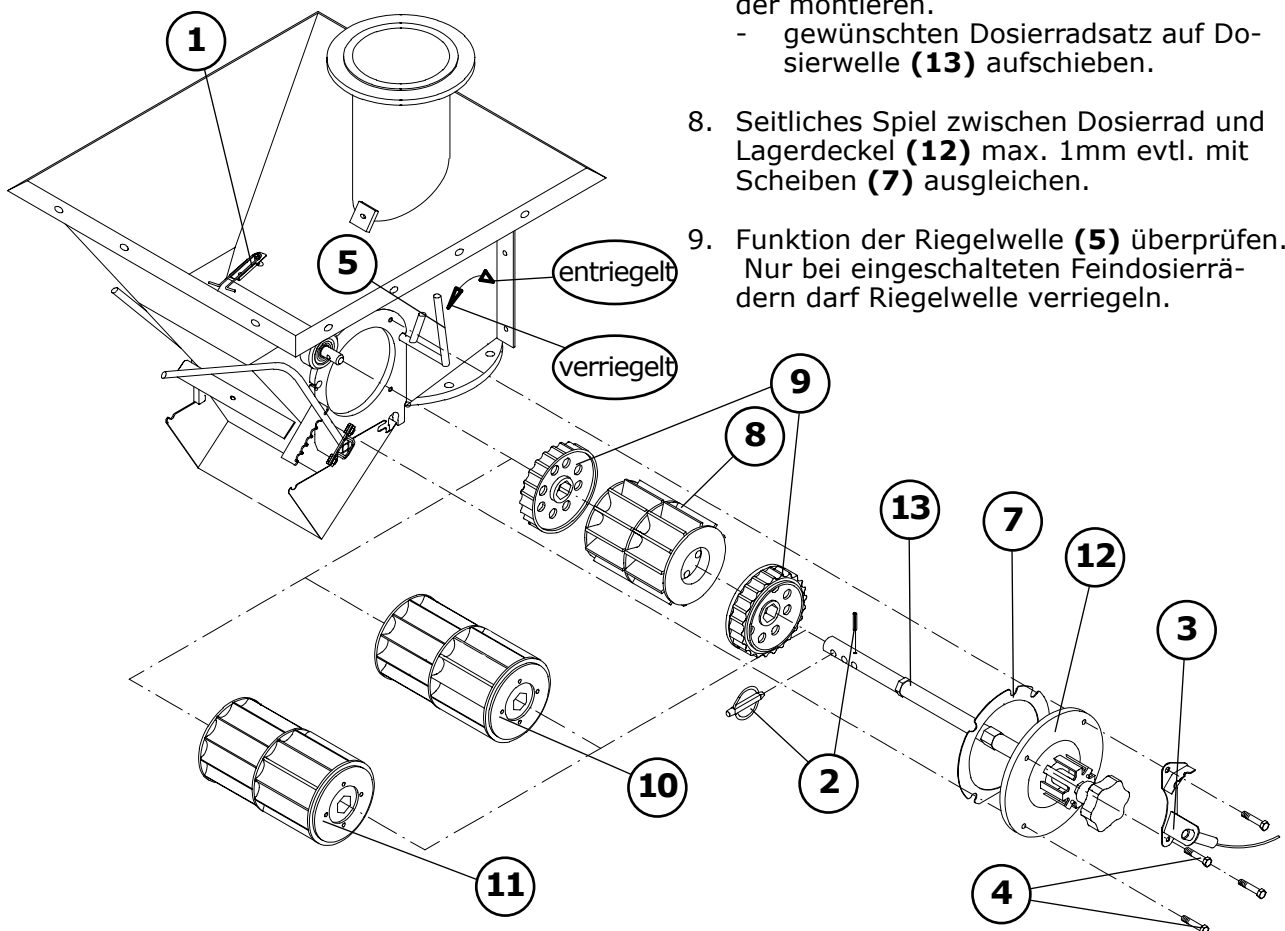

8. Verteilerkopf/Fahrgasse

Das dosierte Saatgut wird im Verteilerkopf gleichmäßig verteilt und durch Spiralschläuche den Scharen zugeführt.

Es ist darauf zu achten, dass die Schläuche zu den Scharen mit Gefälle verlegt sind.

Durchhängende Schläuche mit Gefälle verlegen bzw. kürzen.

Bei eingeschalteter Fahrgasse, wird das Saatgut aus den betreffenden Ausläufen „zurückgeführt“, dabei wird die Dosiermenge automatisch um diese Menge verringert.

An den Fahrgassenausläufen ist der untere Klappenhebel durch eine verschraubte Feder mit dem Stellmotor verbunden (**23/1**); die „Federlänge“ mit der Seilklemme muß so eingestellt sein, daß bei geschalteter Fahrgasse die Klappe oben an der Auslaufwand anliegt.

Der obere Klappenhebel (23/2) (links) an den Fahrgassenausläufen darf keinesfalls festgesetzt werden.

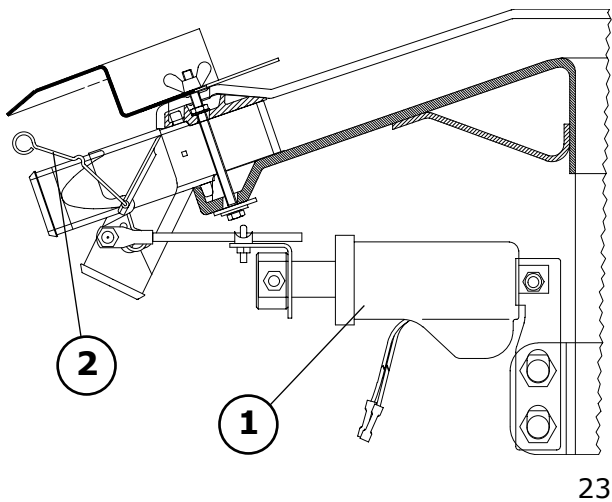

23

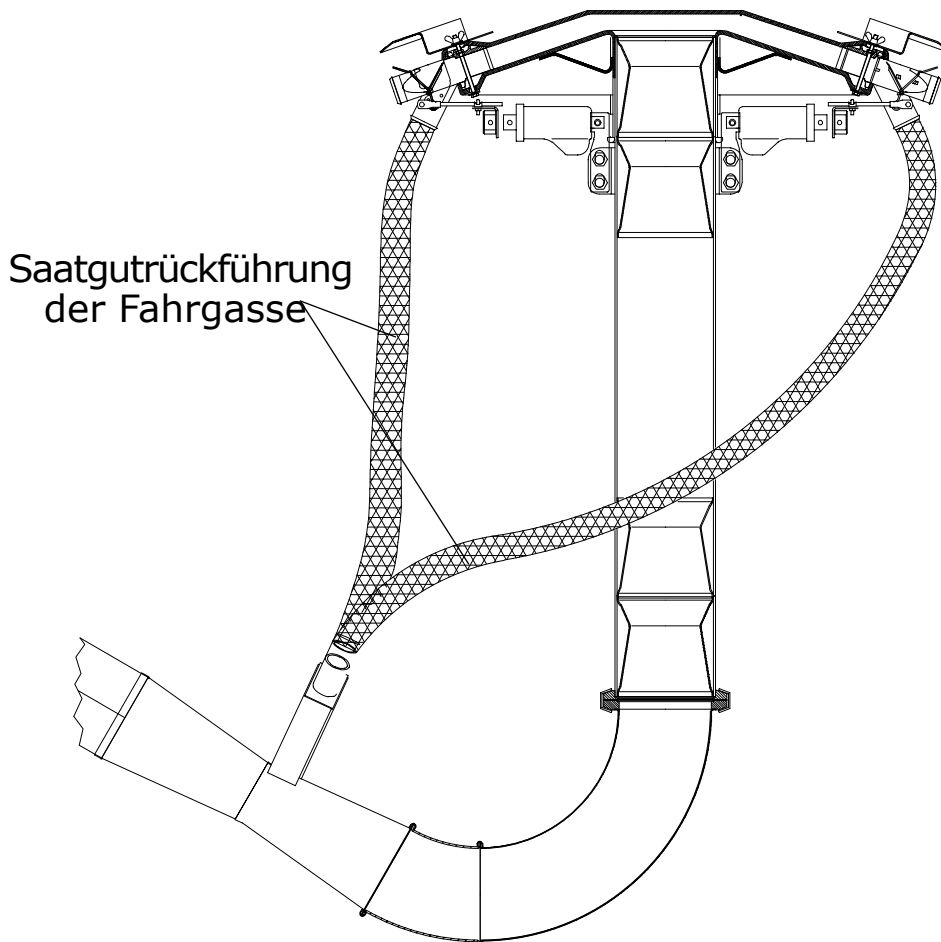

9. Überprüfung der Sägenauigkeit bei Drillmaschinen mit elektr. Dosierradantrieb.

Regel 1

Elektrischer Abdrehvorgang und Handabdrehvorgang am Spornrad müssen immer zu gleichen Abdrehwerten führen.

(Nur geringfügige Abweichungen sind zulässig)

(Nur bei Maschinen mit Spornrad möglich)

Regel 2

Die elektronische Ha-Zähler Einstellung muß auf die Maschinenarbeitsbreite abgestimmt sein.

Regel 3

Abdrehvorgang nur bei **nicht** geschalteter Fahrgasse vornehmen.

Regel 4

Abdrehvorgang nur bei **nicht** geschalteter Mehrmenge vornehmen.

Regel 5

Empfohlene Dosierrad- und Bodenklappeneinstellung wählen.

Regel 6

Geprüfte Waage (Haushaltswaage) verwenden. Keine Federwaage bzw. Sackwaage verwenden.

Nur die Einhaltung der obigen Punkte gewährleistet die beste Ausbringgenauigkeit.

9.1 Einsatztips

- Bestellkombination einsatzbereit machen: Spurlockerer, Bodenbearbeitungswerkzeuge, Fahrwerk, Spornrad, Spuranreisser, Fahrgassenschaltung, Fahrgassenmarkierung, Gebläsedrehzahl / Hydraulikmotor.

- Einstellungen überprüfen (wie Abdrehprobe): Dosierräderstellung (bei Feinsaat Grobdosierrad gesperrt), Bodenklappe, Rührwelle (bei Raps Rührfinger entfernen), Abdrehklappe, Saatmengen-Einstellung,

- Elektronik einschalten, Fahrgassenrhythmus überprüfen, Schaltstellung für 1. Fahrt einstellen.

- beim Anfahren schon vor dem Einsetzen mindestens **1/2** Motordrehzahl geben, dann konstante Drehzahl einhalten,

- Einsetzen und Saatbeginn beachten; das Saatgut braucht eine bestimmte Zeit vom Dosieren bis zu den Säscharen (ca. 1 s / 2 m). Dies auch bei einem „Halt“ beachten, Gerät daher anheben und zurücksetzen (siehe Vordosierung).

- Vor Saatbeginn alle Schare auf Verstopfung überprüfen danach regelmäßig eine Überprüfung durchführen.

- Saattiefe kontrollieren

- Fahrgeschwindigkeit der Arbeitsqualität anpassen, damit das Saatbett gleichmäßig wird.

- Steuergerät für die Spuranreißer während der Saat immer in Schwimmstellung fahren (siehe auch Spuranreißer),

- beim Befüllen darauf achten, dass keine Fremdkörper (Papierreste, Sackanhänger) in den Behälter gelangen. Behälterdeckel während der Arbeit geschlossen halten. Füllstand beachten (Restmengenmelder),

- den Saatgutbehälter einschl. Dosierung aufgrund der hygroskopischen Eigenschaften des Saatgutes (einschl. Beize) vor längerer Arbeitsunterbrechung entleeren. Beachten Sie, dass Beize reizt und giftig ist!

- Restentleerung: Drillmaschine absenken, Auffanggefäß unter Auslauftrichter, Entleerungsschieber öffnen. Nach Leerung alle Dosierräder etwas drehen (**mit Sterngriff 33/2**) bzw. mit Taster

anschließend das Gebläse kurz laufen lassen, um alle Saatgutreste zu entfernen (damit keine Nagetiere angelockt werden) Entleerungsschieber geöffnet lassen.

10. Wartungshinweise

Sensoreinstellung: Die induktiven Sensoren werden mit Abstand **1-3 mm** eingestellt; beim Einstellen des Gebläsesensors (**39/1**) folgendermaßen vorgehen: Gebläsewelle (**39/2**) so drehen, dass die Wellennut nicht auf der Sensor-Gewindebohrung steht. Sensor von Hand bis auf Gebläsewelle hineindreihen, dann 3 1/2 Umdrehungen zurückdrehen und mit Mutter kontern.

Im Sensor ist eine Funktionskontrolle (Leuchtdiode) eingebaut, so dass bei einer Korrektoreinstellung bzw. Probeschaltung die „Funktion des Sensors“ angezeigt wird.

Verschmutzungen an Drill-Computer-Box mit weichem Tuch und milden Haushaltsreiniger entfernen (keine Lösungsmittel verwenden). Gehäuse nicht in Flüssigkeit **eintauchen!**

Bei Schweißarbeiten an Schlepper oder angebaute Gerät und beim Aufladen der Schlepperbatterie bzw. bei Anschluss einer zweiten Batterie (Starthilfe) jeweils die Verbindungen zum Elektronikkasten trennen.

Aufgrund der hygroskopischen Eigenschaften des Saatgutes (einschl. Beize) vor längerer Arbeitsunterbrechung den Saatgutbehälter (einschl. Dosierräder) entleeren. Zur vollständigen Entleerung der Saatlleitungen das Gebläse kurz laufen lassen. Nach dem Reinigen Entleerungsschieber und Abdrehschieber geöffnet lassen, damit keine Nagetiere angelockt werden. Beachten Sie beim Reinigen, dass Beize reizt und giftig ist. Schützen Sie empfindliche Körperteile wie Schleimhäute, Augen und Atemwege. Keine Erde an den Scharen antrocknen lassen. Lagerungen mit Schmiernippeln regelmäßig schmieren – alle 100 h. Eine Zahnpackerwalze bleibt sauber, wenn sie nach jedem Einsatz gereinigt und vor Korrosion geschützt wird.

Die „MegaSeed“ gereinigt, Schare und Spurscheiben korrosionsgeschützt in trockener Halle abstellen.

Elektronikkasten (mit Gerätekabel) vor Feuchtigkeit schützen und trocken lagern. Steckdose am Versorgungskabelbaum verschließen (evtl. schmutzgeschützt umhüllen). Hydraulik-Schlauchleitungen regelmäßig kontrollieren und bei Beschädigung bzw. Versprödung austauschen (Ersatzteilliste). Schlauchleitungen unterliegen einer natürlichen Alterung, die Verwendungsdauer sollte 6 Jahre nicht überschreiten. Beim Reinigen Wasserstrahl (besonders Hochdruck) nicht direkt „auf Lagerungen“ halten. (Die induktiven Sensoren der Überwachungseinrichtungen werden mit einem Abstand von 1 - 3 mm eingestellt (**26.1**). Eingebaut im Sensor ist eine Funktionskontrolle (Leuchtdiode), das „Funktionieren“ des Sensors ist bei einer Probeschaltung also „sichtbar“. Sensoreneinstellung siehe Wartungshinweise.)

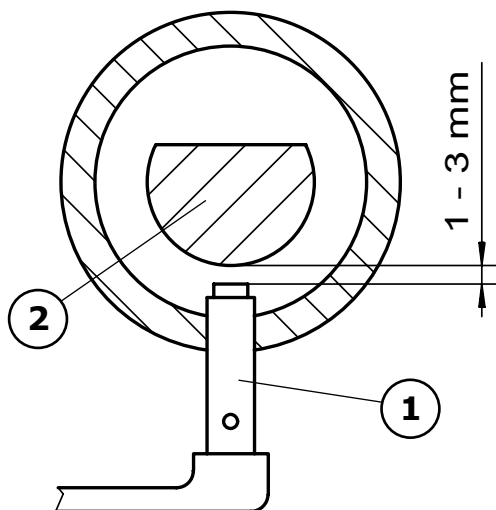

39

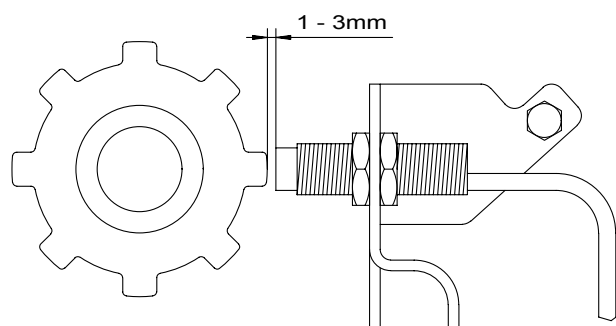

26.1

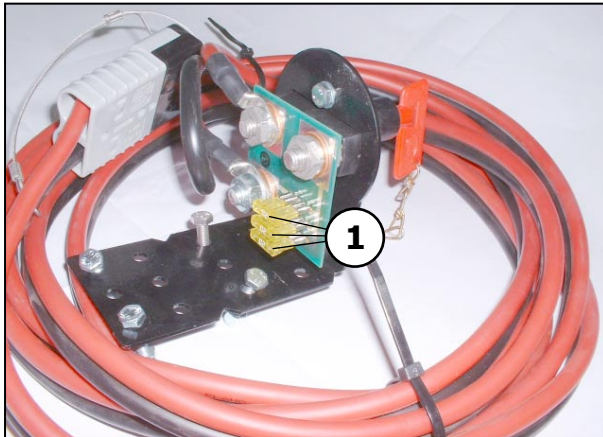

26.2

10.1 Sicherungen

Sicherungsübersicht		
Einbauort	Sicherungsbezeichnung	Rabe-ArtikelNr.
Versorgungskabelbaum (26.2/1)	KFZ-Flach-sicherung 20 A	9012.14.34
Fahrgasse (26.3/1)	KFZ-Flach-sicherung 10 A	9012.14.10

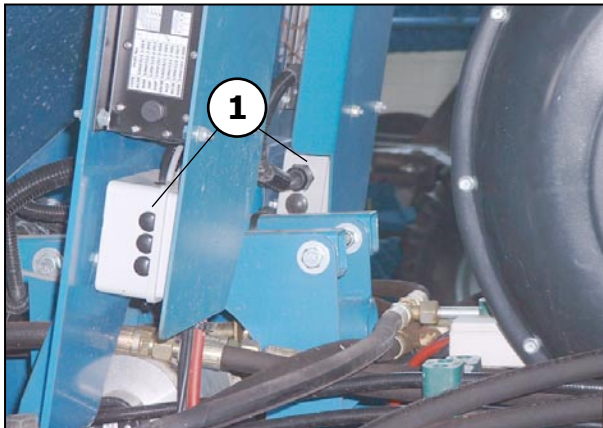

26.3

Restgefahren	
Gefahrenbereich	Hinweis
Klappbare Seitenteile	Betriebsanleitung
Transportstellung	Betriebsanleitung
Hydrospeicher	Betriebsanleitung: Wartung

10.2 Störungen und deren Beseitigung

Störung

10.2.1 . Elektronische Störungen

1. Elektronik lässt sich nicht einschalten.
2. Der Motor der Fahrgassenschaltung zeigt keine Funktion.
3. Die Dosierwellenüberwachung funktioniert nicht.
4. Fahrgasse schaltet nicht mehr weiter.
5. Dosiermotor läuft bei eingeschalteter Elektronik ständig mit voller Drehzahl.
6. Maschine lässt sich elektrisch abdrehen beginnt aber nicht mit der Drillarbeit.

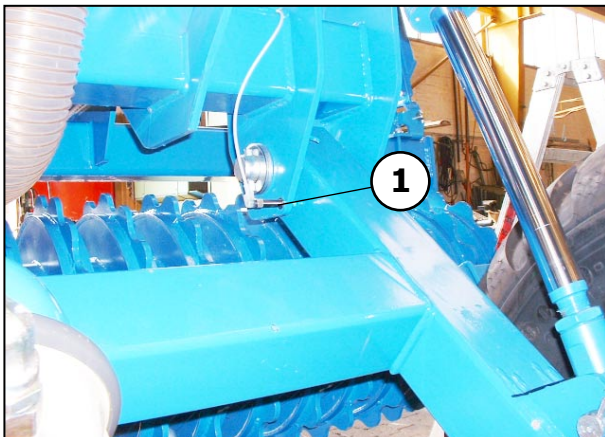

40

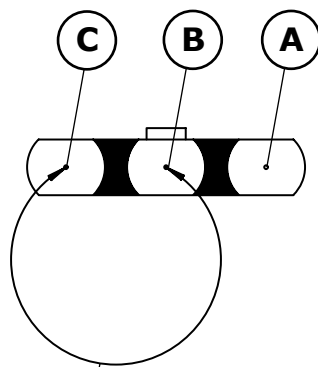

Brückungskabel

41

Abhilfe

Hauptsicherungen (KFZ-Flachsicherungen **26.2/1**) im Versorgungskabelbaum kontrollieren. Prüfen ob Versorgungsstecker einwandfrei gekuppelt ist. Hauptschalter überprüfen.

Sicherung in der Verteilerdose (**26.2/1**) 10A Sicherung kontrollieren.

Funktion des Sensors und Abstand zu dem Kontaktkorb (**26.1**) überprüfen. Eventuell Kontaktkörbe auf Ansprechverzögerung der Warnfunktion bis zu 20 sec. einstellen!

Sitz des Sensors im Fahrwerk (**40/1**) kontrollieren.

Rahmen der Maschine steht unter +12V. Spannung. - Elektronik ausschalten.

Störung (Kurzschluß – Kontaktfehler) innerhalb der Verbindung zwischen Drehimpulsgeber und Elektronik.

- Kontaktstellen überprüfen
- Kabelbrüche prüfen
- Anschlußklemmen auf Kontakt und festen Sitz prüfen

Drehimpulsgeber (am Spornrad) defekt
- Drehimpulsgeber tauschen

Eine Überprüfung ob die Störung durch fehlerhafte Spannungsversorgung am Drehimpulsgeber vorliegt oder ob dieser defekt ist, kann wie folgt vorgenommen werden.

Prüfmöglichkeit ob Drehgeber des Spornrades defekt ist:

-Steckkupplung der Antriebsschwinge trennen

Bei geöffneter Abdrehklappe und stillstehendem Gebläse mit einem Schraubenzieher in der Steckkupplung Pin 1 und Pin 2 tastend brücken. (Impulse simulieren) Siehe nebenstehendes Bild.

Dosiermotor muß sich langsam drehen. Ist dies der Fall, ist der Drehgeber mit hoher Wahrscheinlichkeit defekt.

- C. -0V (blau)
- B. Signal (grün/gelb)
- A. +12V (braun)

Störung

Abhilfe

10.2.2 Mechanische Störungen

1. Ausfall einzelner Säerihen

- a) Stau in einzelnen Schläuchen durch Verstopfung der Schare
- b) Stau in einzelnen Schläuchen durch ungünstige Schlauchführung (Sackbildung)
- c) durch ungenügenden Luftstrom
- d) Stau im Verteilerkopf durch Fremdkörper
- e) Kinematik der Fahrgassenstellmotor falsch eingestellt.

Verstopfungen entfernen.

Schläuche mit Gefälle verlegen bzw. leicht kürzen um eine ordnungsgemäße Führung zu erhalten.

Für ausreichenden Luftstrom sorgen. (Nenn-drehzahl des Gebläses einhalten, schon bei Säebeginn!)

Fremdkörper entfernen

Kinematik überprüfen (Einstellung)

2. Funktion der Spuranreisser wechselt nicht.

- a) Wechselventil (**41/1**) verschmutzt
- b) Wechselmechanismus gestört durch Lufteinschluß im hydraulischen System
- c) Wechselventil defekt

a) Wechselventil mit Druckluft durchblassen bzw. reinigen

b) Hydraulik durch Lösen der Anschlüsse an den Zylindern entlüften.

c) Wechselventil austauschen.

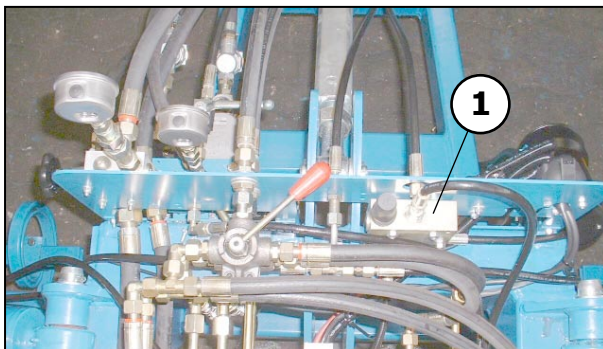

42

3. Zählrhythmus an der Fahrgassenschaltung funktioniert nicht oder unregelmäßig.

- a) falsche Einstellung des hydr. Druckschalters am Wechselventil bzw. falsche Sensoreinstellung am Fahrwerk
- b) ungünstiger hydr. Anschluss am Schlepper
- c) falsche Handhabung des Steuergerätes am Schlepper

Siehe auch - Elektronische Störungen.

Einstellung des Druckschalters am Wechselventil vornehmen

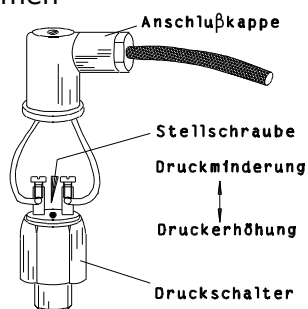

Tauschen der hydr. Anschlüsse am Schlepper.

Ausreichend lange Betätigung des Steuergerätes, um Druckaufbau für Schaltpunkt zu erreichen.

Störung

- 5.** Häufiges Abscheren der Spuranreißer-Scherschrauben durch
- zu stark auf Griff stehende Markierungsscheiben
 - arbeiten des Spuranreißers in Blockierstellung
- 6.** Fehlfunktion bzw. Ausfall der Fahrgassen-schaltung
- Fahrgassenmotor ziehen nicht an
 - Hebelmechanik am Verteilerauslauf defekt
- 7.** Gewünschte Ausbringmenge wird nicht erreicht
- durch fehlerhaftes Abdrehen
 - wegen verklebten oder verstopften Särädern.
 - Verstopftes Sieb **(43/1)**
 - Brückenbildung durch verunreinigtes, verklebtes Saatgut.

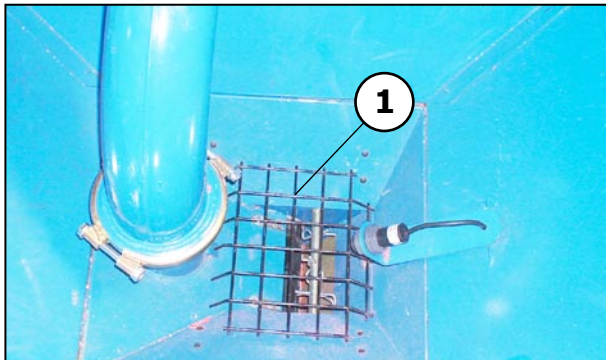

43

Abhilfe

- Markierungsscheiben verstellen.
- Spuranreißer nur in Schwimmstellung arbeiten lassen.
- Siehe auch - Elektronische Störungen.
- Kinematik überprüfen. Funktion des Motors überprüfen. Spannungsversorgung überprüfen.
- Verteilerauslaufklappe erneuern.
- Siehe Anweisungen in der Betriebsanleitung und Kurzanleitung.
Dosierräder reinigen. Bei Feinsaaten, Verschleiß der Reinigungsfedern im Dosiergehäuse überprüfen. bzw. Reinigungsfedern erneuern.
- Sieb reinigen. Bei Dinkel ohne Sieb arbeiten.
Einwandfreies Saatgut verwenden.

11. Achtung / Transport

Gerät in Transportstellung bringen; auf Transporteignung überprüfen.

Das Mitfahren auf dem Gerät und der Aufenthalt im Gefahrenbereich sind verboten.

Anhängegeräte über 3 t Gewicht sind betriebserlaubnispflichtig; bei mehr als 3 t Achslast müssen sie eine Bremsanlage haben.



Höchstgeschwindigkeit je nach Betriebserlaubnis 25 km/h oder 40 km/h.

Die Transportgeschwindigkeit den Straßen- und Wegeverhältnissen anpassen; Vorsicht am Hang und in Kurven! Schwerpunktlage beachten!

Die Bestimmungen der Straßenverkehrszulassungsordnung (StVZO) sind zu beachten. Nach den Vorschriften der StVZO ist der Benutzer für die verkehrssichere Zusammenstellung von Schlepper und Gerät bei Fahrten auf öffentlichen Straßen und Wegen verantwortlich.



Arbeitsgeräte dürfen die sichere Führung des Zuges nicht beeinträchtigen. Durch das angebaute Gerät dürfen die zulässigen Schlepper-Achslasten, das zulässige Gesamtgewicht und die Reifen-Tragfähigkeit (abhängig von Geschwindigkeit und Luftdruck) nicht überschritten werden. Die Vorderachsbelastung muss zur Lenksicherheit mindestens 20 % des Fahrzeugleergewichts betragen.



Die höchstzulässige Transportbreite beträgt 3 m. Die Gesamtlänge des Zuges darf höchstens 18 m betragen.

Werden die höchstzulässigen Abmessungen überschritten, ist eine Ausnahmegenehmigung erforderlich.



Am Umriss des Gerätes dürfen keine Teile so herausragen, dass sie den Verkehr mehr als unvermeidbar gefährden (§ 32 StVZO). Lässt sich das Herausragen der Teile nicht vermeiden, sind sie abzudecken und kenntlich zu machen. Sicherungsmittel sind auch zur Kenntlichmachung der Geräte-Außenkonturen sowie zur rückwärtigen Sicherung erforderlich – z.B. rot/weiß gestreifte Warntafeln 423 x 423 mm (Streifen je 100 mm breit, im Winkel von 45° nach außen/unten verlaufend).

Angehängte Geräte bzw. Aufsattelgeräte sind mit hinteren roten Rückstrahlern, seitlich angebrachten gelben Rückstrahlern und immer mit Beleuchtungseinrichtung zu fahren – auch am Tag (Begrenzungsleuchten, wenn Gerät seitlich mehr als 400 mm über Schlepperleuchten hinausragt).

Die für den Transport im öffentlichen Strassenverkehr erforderlichen Sicherheitsabdeckungen sind auch nachträglich von RABE zu beziehen.

Ebenso können die für eine Betriebserlaubnis erforderlichen TÜV-Gutachten von RABE bezogen werden.

Beim Transport auf öffentlichen Straßen in Polen ist das Warndreieck (**40/1**) mittig an der Maschine anzubringen.

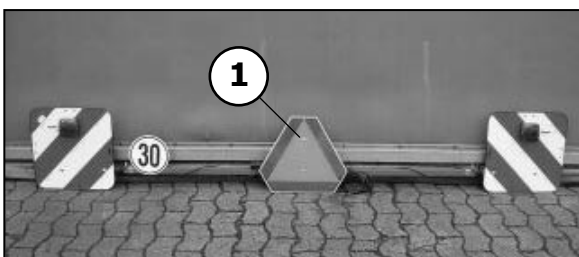

40

12. Anordnung der Warnbildzeichen am Gerät

A Schlauchkennzeichnung
Best. Nr. 9998.08.01 für 3m
Best. Nr. 9998.08.02 ab 4m

B Einklappen und Vorwerkzeuge
Best. Nr. 9998.02.90

C Abdrehklappeneinstellung
Best. Nr. 9998.01.24

D Bodenklappeneinstellung
Best. Nr. 9998.01.23

E Skala f. Sätiefeeneinstellung
9998.09.01 rechts
9998.09.02 links

F Tiefenskala für Vorwerkzeuge
9998.09.03

Erklärung siehe nachfolgende Warnbildzeichen!

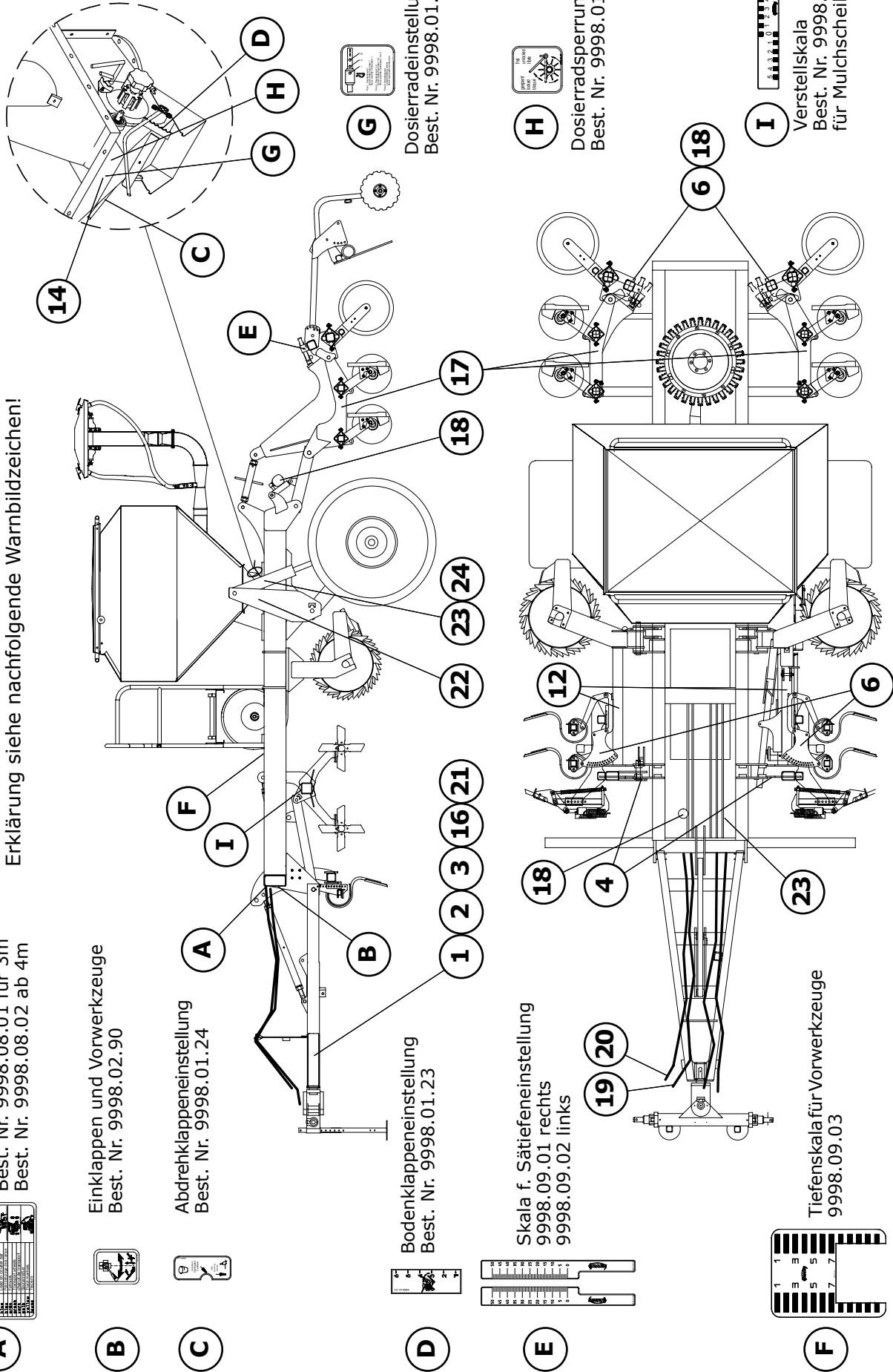

G Dosierradeneinstellung
Best. Nr. 9998.01.18



H Dosierradsperrung
Best. Nr. 9998.01.67



I Verstellskala
Best. Nr. 9998.03.55
für Mulchscheiben

Erklärung der Warnbildzeichen (Pictogramme)





Warnbildzeichen weisen auf mögliche Gefahrenstellen hin; sie geben Hinweise für den gefahrlosen Betrieb der Maschine.

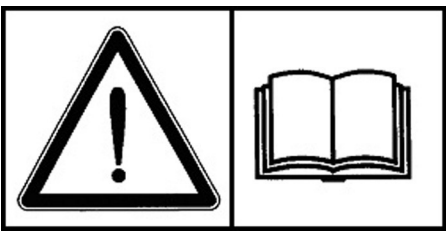

Die Warnbildzeichen sind ein Bestandteil der Maschine.

Die Warnbildzeichen immer sichtbar halten (schmutzfrei) und bei Beschädigung sind sie zu erneuern – sie sind unter der Bild-Nr. von Rabe zu beziehen.

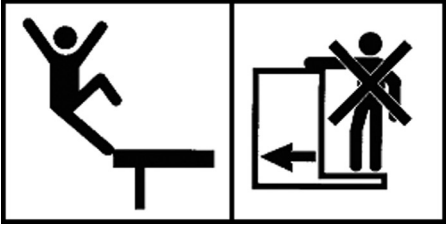
Bild-Nr.

Positions-Nr.

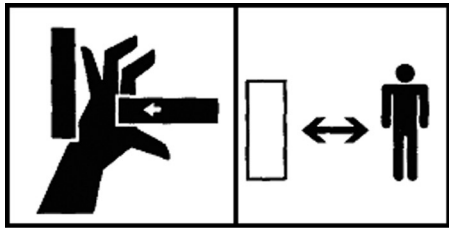
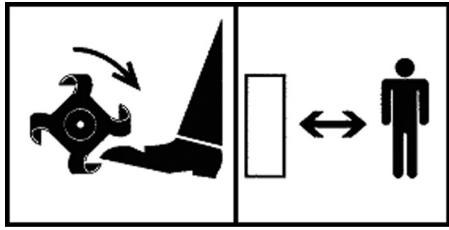
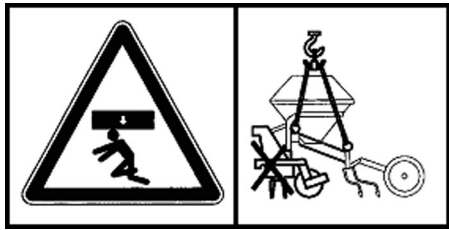
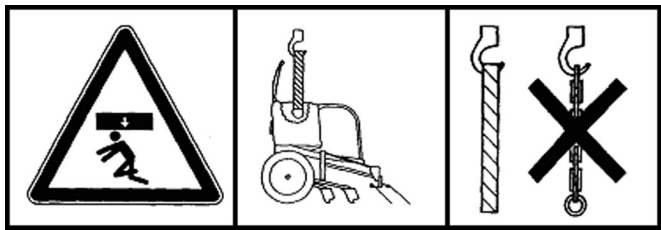
<p>1</p> <p>9998.02.59</p>		<p>Vor Inbetriebnahme Betriebsanleitung lesen. Sicherheitshinweise beachten. Transport- und Montagehinweise beachten.</p>
<p>2</p> <p>9998.02.73</p>		<p>Nach Ersteinsetzung alle Schrauben nachziehen; weiterhin regelmäßig auf festen Sitz kontrollieren. Spezielle Anzugsdrehmomente siehe Betriebsanleitung bzw. Ersatzteilliste. Drehmomentschlüssel benutzen.</p>
<p>3</p> <p>9998.02.56</p>		<p>Das Mitfahren auf dem Gerät während der Arbeit und im Transport ist nicht gestattet. Ladesteg bzw. Plattform nur bei ruhender – angebaut oder sicher abgestützt – Maschine betreten.</p>
<p>4</p> <p>9998.02.53</p>		<p>Ausklappbare Seitenteile. Abstand halten. Nicht in den Klappbereich treten. Beim Ausklappen auf genügend Freiraum achten.</p>
<p>5</p> <p>9998.02.52</p>		<p>Pflug dreht und schwenkt. Abstand halten. Nicht im Schwenkbereich aufhalten.</p>

6 9998.02.61		Quetschgefahr. Abstand halten.
7 9998.02.55		Umlaufende Werkzeuge. Abstand halten. Nicht hinter Schutzvorrichtungen, Abdeckbleche u.s.w. greifen. Bei Arbeiten an der Maschine oder in deren Nähe vorher Werkzeuge stillsetzen.
8 9998.02.57		Lebensgefahr durch Last von oben. "Turbodrill" nur an den Transportösen aufnehmen. Dabei niemals Drillmaschine gemeinsam mit Bodenbearbeitungsgerät anheben.
9 9998.02.12		Lebensgefahr durch Last von oben. "Multidrill" in Schottwand des Saatkastens aufnehmen. Nur Textilgurte, keine Ketten verwenden.
10 9998.02.11		Lebensgefahr durch Last von oben. "Multidrill A" nur an Transportöse aufnehmen. Dabei niemals Drillmaschine gemeinsam mit Bodenbearbeitungsgerät anheben.
11 9998.02.63		Anschlagmittel hier anschlagen. Nicht im Bereich der angehobenen Last aufhalten.

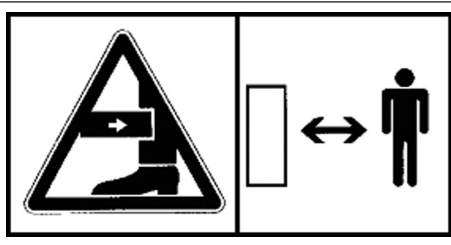
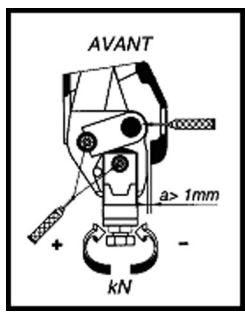
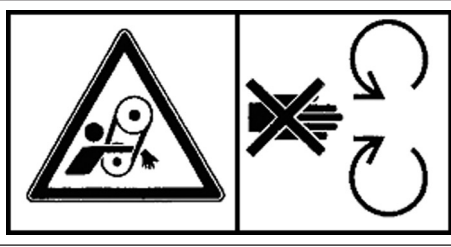
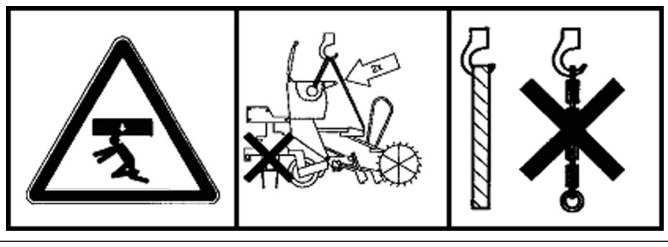
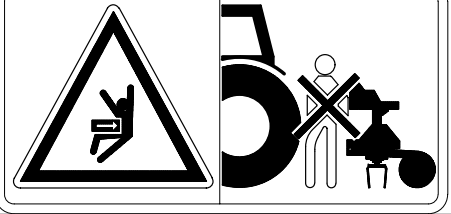
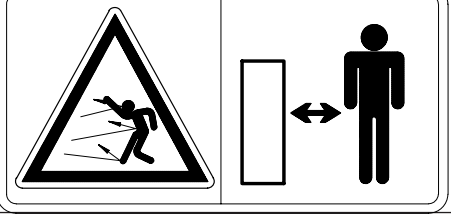
<p>12</p> <p>9998.02.60</p>		<p>Beine können durch plötzlich ausschwenkende oder herausgeschleuderte Elemente getroffen werden. Abstand halten.</p>
<p>13</p> <p>9998.02.58</p>		<p>Steinsicherung an den mit der Fettpresse gekennzeichneten Stellen schmieren. Erhöhung der Auslösekraft der Steinsicherung durch drehen der Schraube (kN) links (!) herum, Reduzierung durch drehen rechts herum. Spaltmaß a darf nie kleiner als 1 mm werden. Achtung! Feder steht unter Vorspannung. Steinsicherung niemals eigenmächtig zerlegen. Lebensgefahr!</p>
<p>14</p> <p>9998.02.64</p>		<p>Bei laufendem Antrieb niemals Schutzeinrichtungen öffnen bzw. entfernen. Abstand halten.</p>
<p>15</p> <p>9998.02.10</p>		<p>Lebensgefahr durch Last von oben. "Multidrill eco-line A" in Saatkasten-Schottwand und Transportöse aufnehmen. Gurte verwenden. Niemals Drillmaschine gemeinsam mit Bodenbearbeitungsgerät anheben.</p>
<p>16</p> <p>9998.02.81</p>		<p>Quetschgefahr beim Aufenthalt zwischen Schlepper und Maschine! Beim Ankuppeln der Maschinenkombination an den Schlepper dürfen sich keine Personen zwischen Schlepper und Maschine aufhalten! Beim Betätigen der Außenbedienung für den Dreipunkt nicht zwischen Schlepper und Maschine treten.</p>
<p>17</p> <p>9998.02.84</p>		<p>Gefahr durch fortschleudernde Fremdkörper! Personen aus dem Gefahrenbereich verweisen!</p>

<p>18</p> <p>9998.02.85</p>		<p>Druckspeicher steht unter Druck. Ausbau und Reparatur nur nach Anweisung im technischen Handbuch vornehmen.</p>
-----------------------------	--	--

<p>19</p> <p>9998.06.01</p>		<p>Ölflußrichtung: Vorlauf „Heben“</p>
-----------------------------	--	--

<p>20</p> <p>9998.06.02</p>		<p>Ölflußrichtung: Rücklauf „Senken“ bzw. „Tank“</p>
-----------------------------	--	--

<p>21</p> <p>9998.02.80</p>		<p>Der Betriebsdruck der hydraulischen Anlage darf maximal 200 bar betragen!</p> <p>Die Umdrehungsfrequenz der Zapfwelle darf maximal 1000/min betragen!</p>
-----------------------------	--	--

<p>22</p> <p>9998.02.83</p>		<p>Maschine vor dem Abkoppeln oder Abstellen mit Unterlegkeil vor unbeabsichtigtem Wegrollen sichern.</p>
-----------------------------	--	---

<p>23</p> <p>9998.02.86</p>		<p>Hahn auf „Durchfluß“ und „Gesperrt“.</p>
-----------------------------	--	---

<p>24</p> <p>9998.02.87</p>		<p>Bei Straßentransport in Sperrposition bringen während der Arbeit Absperrhahn öffnen.</p>
-----------------------------	--	---

25

9998.02.88

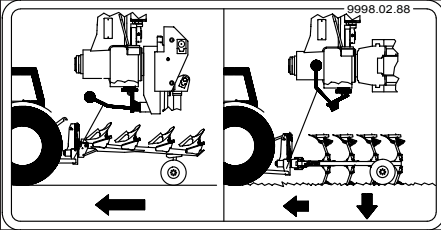

Transportsperre für den Straßentransport auf dem Kombirad.

Transportsperre für den Feldeinsatz entriegeln.

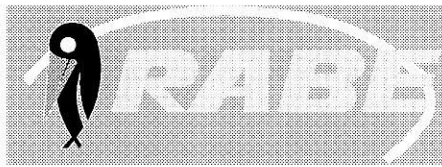

EG-Konformitätserklärung

Im Sinne der EG-Richtlinie 89/392/EWG, Anhang II A

Wir

RABE Agrarsysteme GmbH+Co.KG

Am Rabewerk, D-49152 Bad Essen

erklären hiermit, daß die Bauart von

Mulchsämaschine *MEGA-SEED*

In der ausgelieferten Ausführung folgenden einschlägigen Bestimmungen entspricht:

EG-Richtlinie Maschinen 89/392/EWG
geändert durch 93/44/EWG und 93/68/EWG, Anhang I

Zur sachgerechten Umsetzung der in den EG-Richtlinien genannten Sicherheits- und Gesundheitsanforderungen wurde(n) folgende Norm(en) und/oder technische Spezifikation(en) herangezogen:

EN 292-1 und EN 292-2

Bad Essen, den

17.07.2002



Wilhelm von Allwörden,
Geschäftsführung



Friedrich Gerdom,
Konstruktionsleiter