



Bestillingsnr. 9900.00.89DK02

Betjendningsvejledning

Såmonitor

Multitronic II for

Multidrill eco / eco-line

Multidrill eco A / eco-line A



Multitronic II – Såmonitor for MULTIDRILL

Indholdsfortegnelse		Side
1)	Generelle henvisninger	1
2)	Såmonitoren karakteristik	2
2.1)	Elektrisk tilslutning	2
2.2)	Tekniske data	2
2.3)	Nyttige funktioner	2
3)	Igangsætning af såmonitoren	3
4)	Multitronic II Lyninfo-betjeningsvejledning for Multidrill	3
4.1)	Multitronic II – Såmonitoren brugerflade	3
4.2)	Displaytaster	3
4.3)	Alarmmeldinger	3
4.4)	Hovedmenuen (Lyninfo)	4
5)	Multitronic II hovedmenu for MULTIDRILL	5
5.1)	Grundindstilling	5
5.1.1)	Skifterytme	5
5.1.2)	Arbejdsbredde	5
5.1.3)	Kalibrering af hektartælleren eller indtastning af hjulimpulser	
5.1.3.1)	Kalibrering af hektartælleren	5
5.1.3.2)	Indtastning af hjulimpulserne	6
5.1.4)	Såakselovervågning	6
5.1.5)	Niveauovervågning	6
5.1.6)	Forsinkelsestid	7
5.1.7)	Lagring af indstillinger	7
5.2)	Sensortest	8
5.3)	Kalibreringshjælp	9
6)	Displaytasterne	9
6.1)	Hektartælleren	9
6.1.1)	Visning af hektartæller for delareal/totalareal	9
6.1.2)	Sletning af hektartæller for delareal	10
6.1.3)	Sletning af hektartæller for delareal og totalareal	10
6.2)	Visning af hastighed	10
6.3)	Visning af såakselomdrejning	10
6.4)	Kørespor	10
6.5.1)	Visning/ændring af kørespor	10
6.5.2)	Afbryd automatisk viderekobling	10
7)	Alarmmeldinger	11
7.1)	Såakselalarm	11
7.2)	Niveaualarm	11
8)	Indstilling af maskintype og sprog	12

1) Generelle henvisninger

Læs følgende henvisninger og forklaringer omhyggeligt igennem. Derved undgås betjenings- og indstillingsfejl.

2) Såmonitoren karakteristisk

2.1) Elektrisk tilslutning

Såmonitoren strømforsyning sker via et stik iht. DIN 9680 fra traktorens indbyggede 12V-ledningsnet. Dette trepoledede stik findes også i en topolet udførelse, da det kun er de to hovedtilslutninger (+12V, stel), der skal bruges.

Efter ønske kan såmonitoren også anvendes via en signalstikdåse iht. ISO 11786.

2.2) Tekniske data

Driftsspænding:	+10V+15V
Såmonitoren strømforbrug	70 mA
Driftstemperaturområde:	-5 °C +60 °C
Lagertemperatur	-25 °C +60 °C
Kapslingsklasse	IP65
Sikring	6A multifuse i driftsspændingsstikket. Efter afhjælpning af en kortslutning og en ventetid på ca. 2 minutter reparerer sikringen sig selv.
LCD-display:	4-cifret, baggrundsbelyst

2.3) Nyttige funktioner

Multitronic II – Såmonitoren er en kompakt indbygget computer med mange nyttige funktioner. Den overtager vigtige styre- og overvågningsopgaver og letter arbejdet via praktiske display- og hjælpefunktioner.

Såmonitoren er opbygget meget universelt. Derved kan den uden problemer anvendes til den mekaniske såmaskineserie "MULTIDRILL ME/MEL" og til den pneumatiske såmaskineserie "TURBODRILL".

Her følger et kort overblik over nyttige funktioner:

Styrefunktioner:

- Anlæggelse af kørespor
- Ekstra anlæggelse af kørespormarkering
- Automatisk eller manuel viderekobling af skifterytme
- Afbrydelse af den automatiske viderekobling af kørespor, når der køres uden om forhindringer

Displayfunktioner:

- Visning af kørespor og skifterytme
- Hektartæller for delareal
- Hektartæller for totalareal
- Hastighed
- Såakselomdrejning
- Blæseromdrejningstal*

Overvågningsfunktioner:

- Såakselovervågning
- Niveauovervågning
- Blæserovervågning*

Hjælpefunktioner:

- Sensortest
- Kalibreringshjælp for beregning og medregning af håndsvingsomdrejninger
- Kalibrering af hektartælleren (tilpasning af hektartælleren til jordforholdene)
- Indstillelig tidsforsinkelse for den automatiske viderekobling af kørespor
- Valgfri menustyring på tysk, fransk eller engelsk

E-EL

3) Idrifttagning af såmonitoren

Multitronic II – Såmonitoren tændes, når spændingsforsyningsstikket sættes i stikdåsen. Der lyder et kort hornsignal. I displayet vises den indstillede maskintype <E-EL> for serie MULTIDRILL ME/MEL hhv. <turb> for serie TURBODRILL i ca. 2 sekunder.

Herefter kaldes ét af displayene for hastighed, hektartæller, såakselomdrejning eller køresporanlægning.

For serien **MULTIDRILL** skal displayet vise <E-EL>.

For serien TURBODRILL skal displayet vise <turb>.

Hvis den forkerte maskintype vises, skal maskintypen (se pkt. 8) først indstilles. Først herefter kan såmonitoren arbejde korrekt.

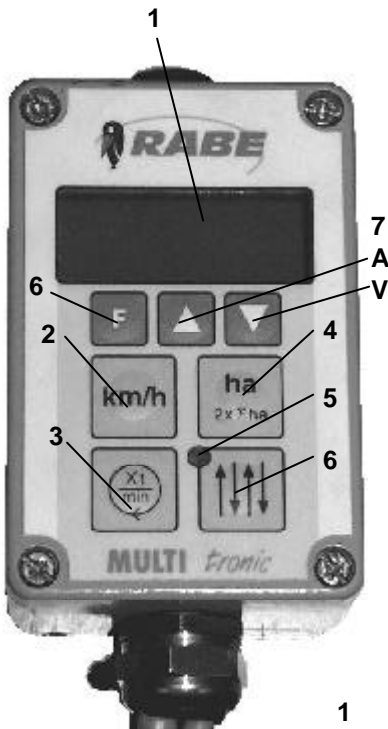

4) Multitronic II Lynlinfo-betjeningsvejledning for Multidrill

4.1) Multitronic II – Såmonitorens brugerflade

Visning/Display (1/1), Funktionstast Hastighed (1/2), Såakselomdrejning (1/3), Hektartæller (1/4), Lysdiode (1/5), kørespor (1/6), Piltaster (1/7, A, V), F-tast (1/7)

4.2) Displaytasterne

De grønne taster er displaytaster

Display **hastighed** (1/2)

Tryk 1x = Display hastighed

Display **hektartæller** (1/4)

Tryk 1x = Display hektartæller delareal

Tryk 2x = Display hektartæller totalareal

Slet hektartæller delareal = Tryk på begge piltaster **A** og **V** i 2 sekunder

Slet begge hektartællere = Tryk på begge piltaster **A** og **V** i 10 sekunder

Display **omdrejning** (1/3)

Tryk 1x = Display såakselomdrejning

Tryk 2x = Display blæseromdrejningstal

Display **kørespor og skifterytme** (1/6)

Radtakten kan ændres manuelt via piltasterne **A** eller **V**.

Tryk 2x = Display <OFF>

Lysdiode (1/5) tændt = kørespor aktiveret

Lysdiode (1/5) slukket = kørespor ikke aktiveret

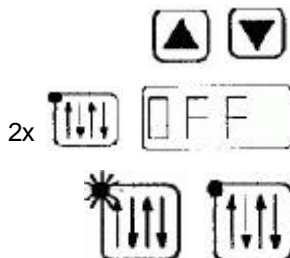

Err1

Err2

4.3) Alarmmeldinger

<Err1> = Alarm såakselovervågning

<Err2> = Alarm niveauovervågning

<Err4> = Alarm blæserovervågning

4.4) Hovedmenuen

Hovedmenuen aktiveres via funktionstasten **F**. Her foretages grundindstillingen **<Grnd>** af såmaskinen. Hjælpefunktionerne sensortest **<SEns>** og kalibreringshjælp **<Abdr>** aktiveres også af den.

Lyninfo Multitronic II MULTIDRILL

Grundindstilling

Sensor test

Kalibreringshjælp

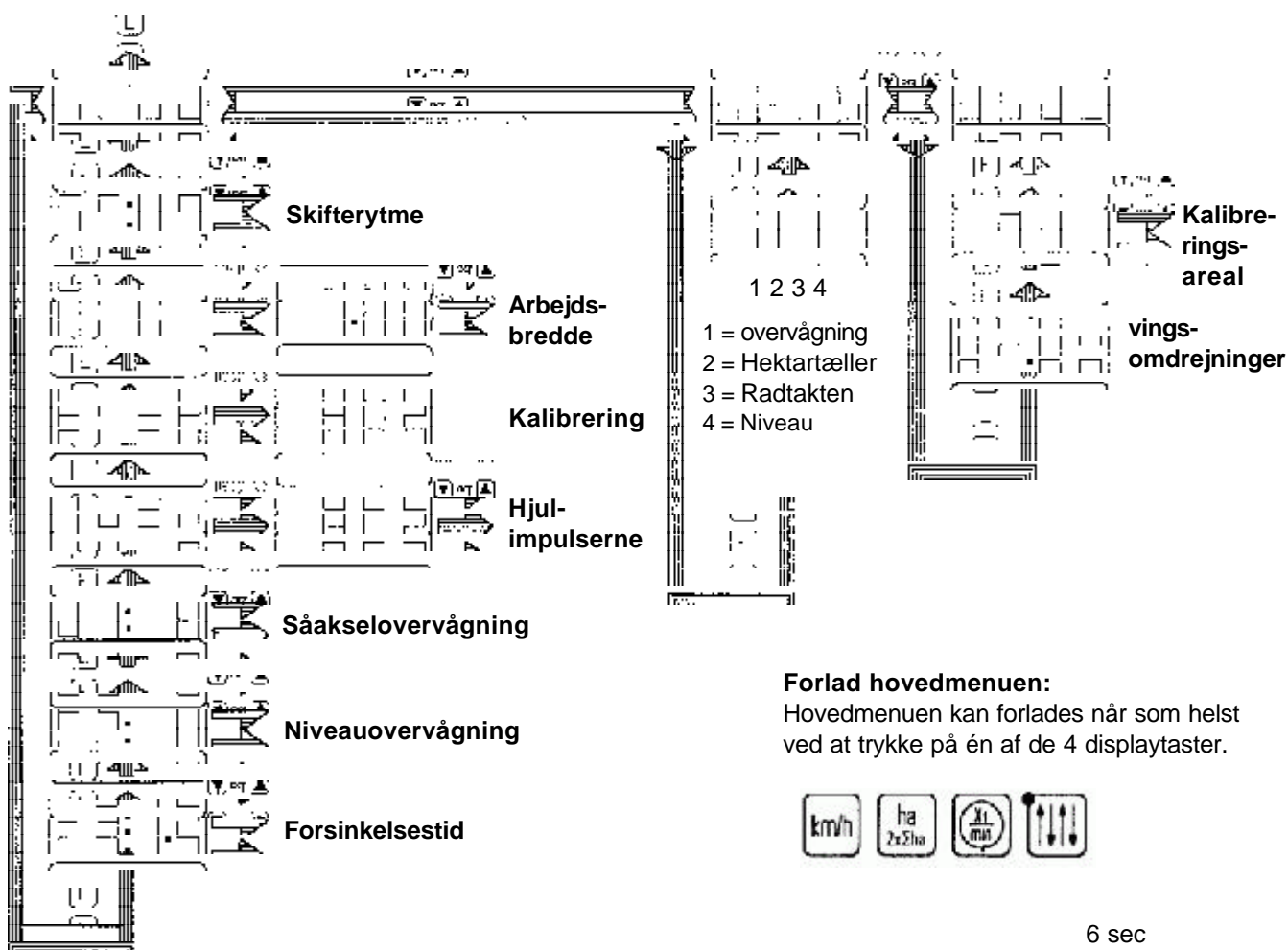

Forlad hovedmenuen:

Hovedmenuen kan forlades når som helst ved at trykke på én af de 4 displaytaster.



6 sec

Lagring af indstillinger:



Tryk på **F**-tasten og hold den nede i 6 sek. Efter 2,5 sek. begynder displayet at blinke. Efter 6 sek. lyder et akustisk signal. Efter signallyden er indstillingen gemt. **F**-tasten kan slippes igen. Hvis **F**-tasten slippes tidligere, bevares de gamle indstillinger.

For yderligere begrebsforklaringer se betjeningsvejledningen

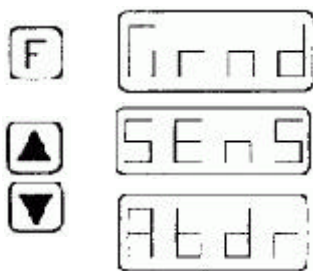

5) Multitronic II Hovedmenu for Multidrill

I hovedmenuen kan der kaldes tre funktioner:

Grundindstilling af såmaskinen <Grnd>

Sensortest <SEns>

Kalibreringshjælp <Abdr>

Tryk på **F**-tasten og vælg den ønskede funktion med piltast **A** eller **V**. Herefter trykkes igen på **F**-tasten for at aktivere den valgte funktion.



5.1) Grundindstillingen

Inden såmonitoren tages i brug, skal der foretages en grundindstilling. Derved modtager såmonitoren såmaskinens karakteristik og udstyrstilstand.

En forkert grundindstilling resulterer i fejlfunktioner og i forkert beregnede displays.

Tryk på **F**-tasten og vælg grundindstillingen med **A** eller **V**. Herefter trykkes igen på **F**-tasten for at aktivere grundindstilling. Derved kaldes skifterytmeindstillingen.

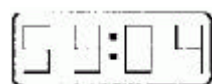

5.1.1) Skifterytme

I denne menu kan der indstilles symmetriske og asymmetriske radrytmer, eller kørespør kan deaktiveres.

Symmetriske radrytmer:

<SY:02>, 03, 04, 05, 06, 07, 08, 09, 10, 11, 12

Asymmetriske radrytmer:

<AS:02>, 04, 06, 08, 10, 12

Deaktiveret radkobling: <FG:00>

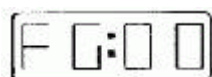

Vælg radrytme med **A** eller **V** og gem med **F** (se pkt. 5.1.7)

Herefter foretages indstillingen af såmaskinens arbejdsbredde



5.1.2) Arbejdsbredde

Først vises symbolet for arbejdsbredde <Arb>, og efter 3 sek. en forudindstillet arbejdsbredde.

Vælg arbejdsbredden med **A** eller **V** og gem med **F** (se pkt. 5.1.7)

Herefter foretages kalibreringen af hektartælleren.



5.1.3) Kalibrering af hektartælleren eller indtastning af hjulimpulserne

Af hensyn til en præcis hektartælling og til korrekt visning af hastigheden kræves et impulstal for 100 m tilbagelagt strækning.

Den kan beregnes på to måder:

Indtastning af hjulimpulser efter tabel

eller praktisk beregning af impulstallet

Først skal tabelværdien indtastes. Kun hvis hektartælleren arbejder upræcist, skal der foretages en kalibrering af hektartælleren.



5.1.3.1) Kalibrering af hektartælleren

Kalibreringen af hektartælleren er en tilpasning af hektartælleren til markens jordbundsforhold. Den foretages kun, hvis hektartælleren arbejder upræcist.

Kalibreringen foretages direkte på marken.

Først vises kalibreringssymbolet <Eich> og efter 3 sek. et forudindstillet hjulimpulstal.

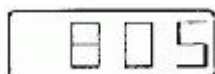



Kalibrering foretages ikke:

Hvis kalibreringen ikke skal foretages eller først senere, trykkes kort på **F**-tasten. Programmet går herefter videre til næste indstillingsmenu Hjulimpulser <InPu>.

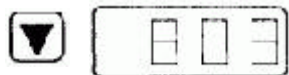

Kalibrering foretages:

Hvis kalibreringen skal foretages, gås der frem som følger:

Kør maskinen hen til starten af målestrækningen.

Mål 100 m af på marken.

Tryk på piltasten **A**, 0 vises i displayet

Gennemkør målestrækningen. Såmonitoren tæller nu impulserne på hektartælleren.

Tryk på piltast **V** ved slutningen af målestrækningen.

Såmonitoren tæller ikke flere impulser.

Gem impulstallet med **F**-tasten (se pkt. 5.1.7)

Programmet går videre til næste indstillingsmenu Hjulimpulser <InPu>.

5.1.3.2) Indtastning af hjulimpulserne

Først vises hjulimpulssymbolet <InPu>, og efter 3 sek. et forudindstillet impulstal.

Ved MULTIDRILL afhænger impulstallet af drivhulets størrelse:



MULTIDRILL	Impulstal / 100 m
Dæk 6.00-16	805
Dæk 10.0/75-15.3	762
Halehjul	743

Vælg impulstallet med piltast **A** eller **V** og gem med **F**-tasten (se pkt. 5.1.7).

Herefter foretages indstillingen af såakselovervågningen.

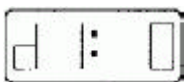
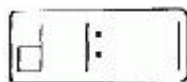

5.1.4) Såakselovervågning

I denne menu kobles såakselovervågningen til eller fra.

Såakselovervågning til = <d1: 1>

Såakselovervågning fra = <d1: 0>

Kobl overvågningen til eller fra med piltast **A** eller **V** og gem med **F**-tasten (se pkt. 5.1.7).

Herefter foretages indstillingen af niveauovervågningen.

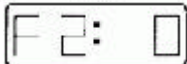

5.1.5) Niveauovervågning

I denne menu kobles niveauovervågningen til eller fra.

Niveauovervågning til = <F2: 1>

Niveauovervågning fra = <F2: 0>

Kobl overvågningen til eller fra med piltasten **A** eller **V** og gem med **F**-tasten (se pkt. 5.1.7).

Herefter foretages indstillingen af forsinkelsestiden.

5.1.6) Forsinkelsestid

Forsinkelsestiden t_3 (t=time) er en koblingsimpulsforsinkelse for den automatiske viderekobling af radtakterne. Den anvendes for at undgå fejkoblinger. Forsinkelsestiden kan indstilles fra 0,5 sek. til 7,0 sek. i trin på 0,5 sek.

Følgende værdier skal forudindstilles.

Automatisk viderekobling via:

Displayværdi
(svare til forsinkelsestid i sek)

Sensor på markørautomat	1,5
Trykknop på vekselventil	1,5
(Sensor på hydrolift	1,5)
Fendt – Signalstikdåse	1,5
Sensor på halehjul	4,0
(Sensor på penduludligner	4,0)

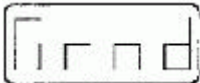
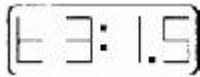

Der kan dog også indstilles andre værdier. Forsinkelsestiden skal vælges med piltasterne **A** eller **V** og gemmes med **F**-tasten (se pkt. 5.1.7).

Grundindstillingen af såmaskinen er nu afsluttet. Programmet skifter til hovedmenuen, og symbolet for grundindstillingen **<Grnd>** vises igen.

Menuen kan nu forlades via én af de 4 displaytaster.

5.1.7) Lagring af indstillinger

Hvis der sker en ændring af forudindstillede værdier, skal disse gemmes. Alle indstillinger kan gemmes på samme måde.

Tryk på **F**-tasten i 6 sek. Efter 2,5 sek. begynder displayet at blinke. Efter 6 sek. standser blinkene, og der lyder et akustisk signal. Når signallyden holder op, er indstillingen gemt.

F-tasten kan nu slippes, og der springes automatisk til næste menu. Slippes **F**-tasten tidligere, springes der også til næste menu, men en evt. ændret værdi gemmes ikke; den tidligere gemte værdi bevares.



6 sec



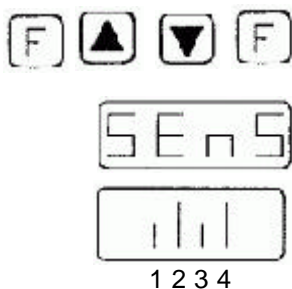

5.2) Sensortest

Sensortesten er en mulighed for at kontrollere, om sensorerne på såmaskinen fungerer.

Tryk på **F**-tasten og vælg sensortesten med piltasterne **A** eller **V**, tryk herefter igen på

F-tasten for at aktivere testen.

Der vises 4 bjælker i displayet:

1=Såakselovervågning

2= Hektartæller

3=Viderekobling af radtakten

4=Niveauovervågning

Bjælkerne viser de respektive koblingselementers koblingstilstand.

For såakselovervågning, hektartæller og niveauovervågning (sensorer med åbnefunktion):

Lang bjælke = Metal ikke registreret

Kort bjælke = Metal registreret

Viderekobling af skiftetakt via

Sensor på markørautomat eller sensor på hydrolift eller

sensor på penduludligner

(Sensorer med åbnefunktion)

Lang bjælke = Metal ikke registreret

Kort bjælke = Metal registreret

Trykkontakt på vekselventil

Lang bjælke = Kontakt under tryk

Kort bjælke = Kontakt trykløs

Fendt – Signalstikdåse

Lang bjælke = Løftemekanisme løftet

Kort bjælke = Løftemekanisme sænket

Sensor på halehjul (sensor med lukkefunktion):

Lang bjælke = Metal registreret

Kort bjælke = Metal ikke registreret



En sensors funktion kan kontrolleres ved at holde en metallisk genstand (f.eks. en skruetrækker) hen foran sensoren og fjerne den igen.

Trykkontaktens funktion kan ved tilsluttet hydraulikledning kontrolleres ved at løfte markøren.



Ved endt sensortest forlades menuen via én af de 4 displaytaster.

5.3) Kalibreringshjælp

Kalibreringshjælp er et hjælpeprogram til såsæds-kalibreringsprøve. Den beregner antallet af håndsvingsomdrejninger, viser det på displayet og overtager også tællingen af håndsvingsomdrejningerne under kalibreringsprøven.

Tryk på **F**-tasten og vælg kalibreringshjælp **<Abdr>** med piltasterne **A** eller **V**. Tryk herefter igen på **F**-tasten for at aktivere den.

Der vises et valgfelt for størrelsen af det areal, der skal kalibreres. I den forbindelse kan der vælges mellem

1/10 ha	Display 10
1/20 ha	Display 20
1/40 ha	Display 40

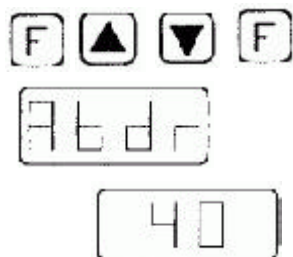

Vælg størrelsen på det areal, der skal kalibreres med piltasterne **A** eller **V** og kvitter med **F**-tasten (tryk kort på den).

Såmonitoren beregner nu antallet af håndsvingsomdrejninger og viser det. I den forbindelse vises værdier fra 100 omdrejninger i hele tal.

Værdier under 100 omdrejninger vises præcist med 0,5 omdrejninger.

Nu kan kalibreringsprøven påbegyndes.

Såmonitoren tæller nu håndsvingsomdrejningerne ned fra den viste værdi. Der vises altid, hvor mange håndsvingsomdrejninger, der mangler.

De sidste 5 håndsvingsomdrejninger signaliseres desuden akustisk for at forberede operatøren på at afslutte kalibreringsprocessen. Når værdien **<0>** nås, udløses en vedvarende signallyd for at foranledige operatøren til straks af afslutte kalibreringen.

Hvis der drejes videre, vises de tilsvarende minusværdier. Det vedvarende akustiske signal lyder fortsat, indtil der ikke længere registreres impulser på hektartælleren.



Gentag kalibreringsprøven: Tryk på **F**-tasten, kalibreringsprøven starter forfra.

Afslut kalibreringsprøven: Tryk på én af de 4 displaytaster for at forlade menuen.



6) Displaytasterne

De grønne taster er displaytasterne. Via disse kan følgende funktioner kaldes:

- Vis/slet hektartæller
- Vis kørehastighed
- Vis såakselomdrejninger
- Vis/ændr radtakt

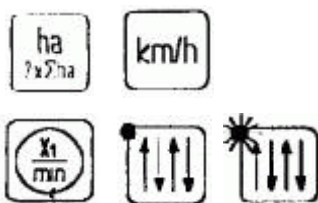

6.1) Hektartælleren

Såmonitoren råder over to separate hektartællere, en tæller for delareal og for totalareal.

Visningen sker med glidende kommaer i følgende form:

0,00 – 9,99 10,00 – 99,99 100 – 999 1000 – 9995

6.1.1) Vis hektartæller delareal/totalareal

Tryk på displaytasten. Det talte delareal vises.

Tryk på displaytasten igen. Det talte totalareal vises i 5 sek., herefter vises igen displayet med hektartælleren for delareal.



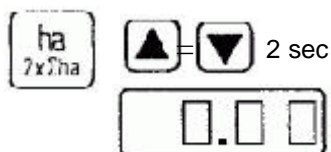

6.1.2) Slet hektartælleren for delareal

Tryk på displaytasten. Hektartælleren for delareal vises. Tryk nu på begge piltaster **A** og **V** samtidigt i 2 sek. Displayet begynder at blinke. Efter 2 sek. sættes displayet til <0>, og displayet holder op med at blinke. Sletningen er afsluttet.

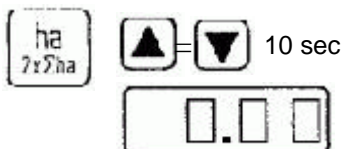

6.1.3) Slet hektartælleren for delareal og totalareal

Tryk på displaytasten igen. Hektartælleren for totalareal vises. Tryk nu på begge piltaster **A** og **V** samtidigt i 10 sek. Displayet begynder at blinke. Efter 10 sek. sættes displayet til <0>, og displayet holder op med at blinke. Sletningen er afsluttet.



6.2) Vis hastighed

Tryk på displaytasten. Hastigheden vises i km/h.



6.3) Vis såakselomdrejning

Tryk på displaytasten. Såakselomdrejningen vises med et roterende <0>.

6.4) Køresporsmarkering

Radtakten kan vises og ændres. Viderekoblingen af køresporsmarkering kan i den forbindelse ske automatisk eller manuelt. Den automatiske viderekobling kan også afbrydes for f.eks. at køre uden om forhindringer uden at ændre skifterytme.

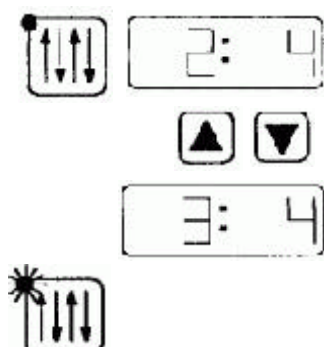

6.4.1) Vis/ændr radtakten

Tryk på displaytasten. Køresporsmarkering og skifterytmen vises.

Til venstre : **Køresporsmarkering**

Til højre: **Skifterytme**

For indstilling af radrytmen se pkt. 5.1.1

Viderekobling af radtakten:

Spormarkering viderekobles automatisk via sensorer eller trykkontakter.

Der kan dog også kobles manuelt:

Spormarkering ændres med piltasterne **A** eller **V**

Hvis en spormarkering lægges, lyser den røde LED i displaytasten for spormarkering.

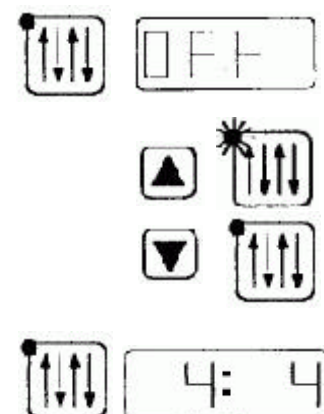

6.4.2) Afbryd den automatiske viderekobling

Tryk på displaytasten igen. I displayet vises <OFF>. Skifterytmens automatiske viderekobling er afbrudt. Nu kan markøren aktiveres eller såmaskinen løftes, uden at skifterytmen kobles videre. Nu kan spormarkeringen også kobles direkte til eller fra.

markering til: Tryk på piltast **A** (LED er tændt)

markering fra: Tryk på piltast **V** (LED er slukket)

Hvis der skal køres videre i normal skifterytme, skal der trykkes på displaytasten igen. I displayet vises igen den skifterytme, der var indstillet før afbrydelsen.

7) Alarmmeldinger

Såædskasseniveau, *blæseromdrejningstal* og såakselomdrejning kan overvåges. Forudsætning er, at der findes en tilsvarende overvågning på såmaskinen, og at den er tændt. (Tilkobling af niveau- og såakselovervågning se pkt. 5.1.4 og 5.1.5).

Overvågningerne er kun aktiv, hvis såmaskinen befinder sig i arbejdsstilling. (Såmaskine sænket og/eller markør sænket). Overvågningen er ikke aktiv, hvis maskinen befinder sig i transportstilling. (Såmaskine løftet og/eller markør løftet).

7.1) Såakselalarm

Såakselovervågningen kontrollerer såakslens drejning. (Aktivering af såakselovervågning se pkt. 5.1.4).

En sensor modtager impulser fra en giver på såakslen. Hvis der ikke registreres impulser inden for 10 sek., mens maskinen er i arbejdsstilling, udløses en optisk og akustisk alarm.

Akustisk alarm = Intervalsignal

Optisk alarm = <Err1>

Alarmen kan undertrykkes via én af de grønne displaytaster. Efter aktivering af markøren eller løftning af maskinen er alarmen dog aktiv igen.

I tilfælde af en fejl, der ikke straks kan repareres (f.eks. en defekt sensor), er det også muligt helt at afbryde overvågningen forbigående, indtil der kan ske afhjælpning af fejlen. (Deaktivering af såakselovervågning se pkt. 5.1.4).



7.2) Niveualarm

Niveualarmen kontrollerer såsædsmængden i såsædskassen. (Tilkobling af niveauovervågning se pkt. 5.1.5).

Niveaudisplayet modtager et signal fra en sensor, når en bestemt restmængde er nået. Herefter udløses der en akustisk og en optisk alarm.

Akustisk alarm = Intervalsignal

Optisk alarm = <Err2>

Alarmen kan undertrykkes via én af de grønne displaytaster. Efter aktivering af markøren eller løftning af maskinen er alarmen dog aktiv igen.

I tilfælde af en fejl, der ikke straks kan repareres (f.eks. en defekt sensor), er det også muligt helt at afbryde overvågningen forbigående, indtil der kan ske afhjælpning af fejlen. (Deaktivering af niveauovervågning se pkt. 5.1.5).



8) Indstilling af maskintype og sprog

Multitronic II – Såmonitor kan anvendes i den mekaniske såmaskineserie MULTIDRILL og i den pneumatiske såmaskineserie TURBODRILL.

Menustyringen kan også vælges på tysk, fransk og engelsk. Såmonitoren forudindstilles fra fabrikken til den respektive maskine. Indstillingen kan dog også til hver en tid selv foretages af brugeren. Træk spændingsforsyningsstikket ud af stikdåsen.

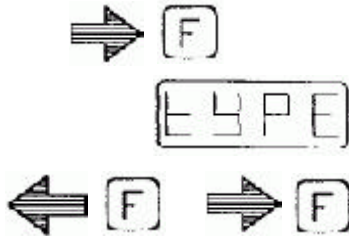

Hold **F**-tasten nede og sæt stikket i stikdåsen igen.

I displayet vises
<tYPE> for maskintypen

Slip **F**-tasten igen

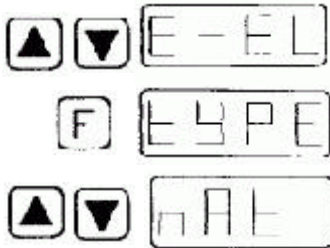

Tryk på **F**-tasten igen. Maskintypeindstillingen aktiveres. Vælg maskintypen MULTIDRILL ME/MEL (display <E-EL>) med piltasterne **A** eller **V** og gem med **F**-tasten (se pkt. 5.1.7), i displayet vises igen <tYPE>



Aktiver sprogindstillingen med piletasterne **A** eller **V** (display <nAt>)



Tryk på **F**-tasten. Sprogindstillingen aktiveres.

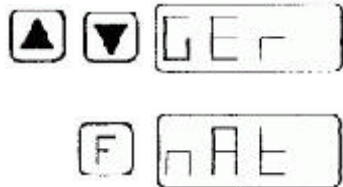

Vælg det ønskede sprog med piltasterne **A** eller **V**

Tysk Display <GER>

Fransk Display <FrAn>

Engelsk Display <EnGL>

Gem det valgte sprog med **F**-tasten (se pkt. 5.1.7)

I displayet vises igen <nAt>



Indstillingerne er udført. Menuen kan forlades via én af de grønne displaytaster.