



Kort vejledning Artemis II

For styringen SW: 810 - 000 Rev. 006
Bestillingsnr. 9900.01.12DK01

Reset (Nulstilling)

Vi anbefaler at gennemføre en nulstilling, inden maskinen bruges første gang.

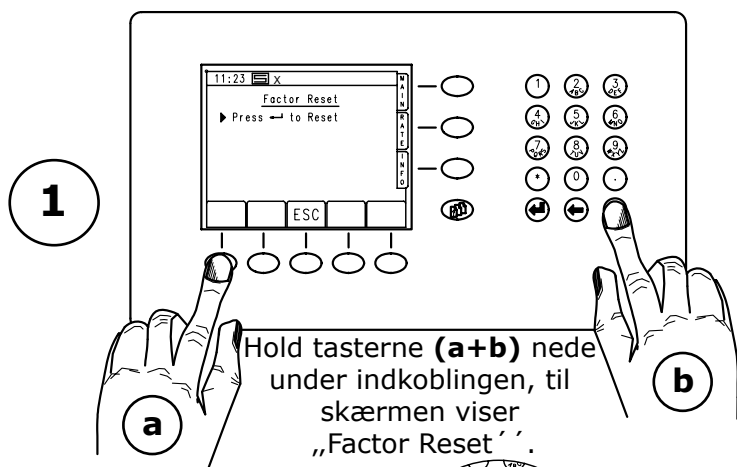

Bekræft hver transaktion med Enter (c).

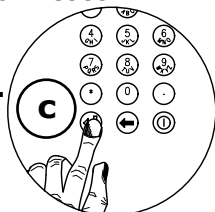

Giv Agt: Standardværdier efter en gennemført nulstilling !

Arbejdsbredde	3 m / 4 m / 4,5 m
Plejesporsrytme, symmetrisk	4,0
Udsædsmængde i	kg/ha
Styrehjul / Radarfaktor	0,00778
m/Impuls (Radarfaktor)	
Advarselsforsinkelse	18 Sek.
+ / - Mængdeniveauer	5%
Afdrejningshastighed	8 km/h
Vælgfri afdrejningsareal	0,025 ha /1/40 ha
Ventetid X	5 Sek.
Reaktionstid Y	5 Sek.
Blæser min.	2500 U/min.
Blæser maks.	3800 U/min.
Blæser absolut maks.	4500 U/min.
Drivmotor-Udveksling	50
Imp/omdr. blæser	1
Imp/omdr. drivmotor	100
Normal såsæd	0,430 kg/ Dosierumdr.
Fin såsæd	0,016 kg/ Dosierumdr.
Afvigelsesfaktor (nudge)	0%

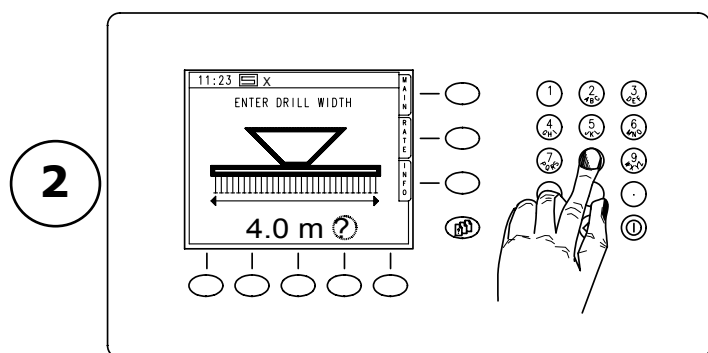

Indtast maskinens rbejdsbredde.

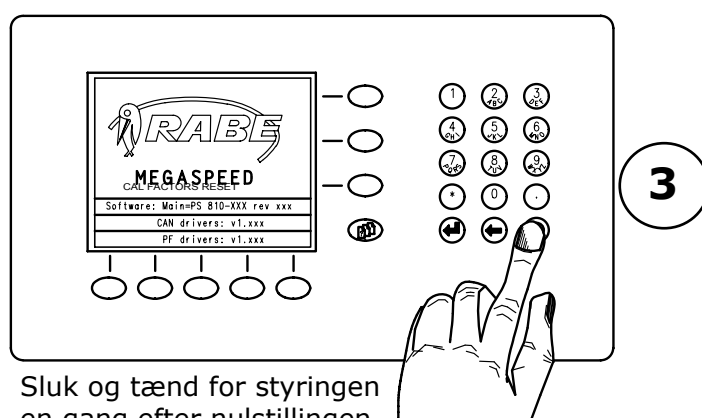

Sluk og tænd for styringen en gang efter nulstillingen.

Giv Agt! Efter hver nulstilling skal plejesporsrytmen og fordelerhovedet indstilles igen.

Betjening

``MAIN`` Hovedfunktionsside

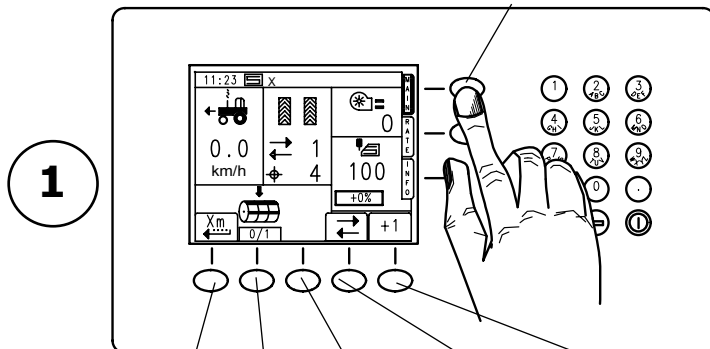

Hovedfunktion

Fordosering | Ikke belagt | Plejespor
 Doseringshjul-Stop | Til - Fra | plejesporskorrektur

``RATE`` Funktionsside

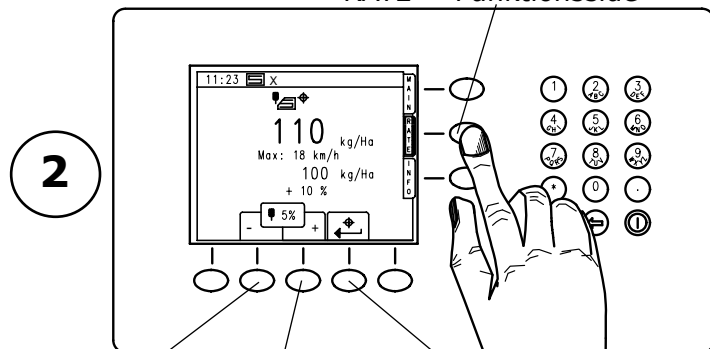

Ændring af sædmængde

Mindre mængde | Større mængde | Oprindelige udsædsmængde

``INFO`` Infoside

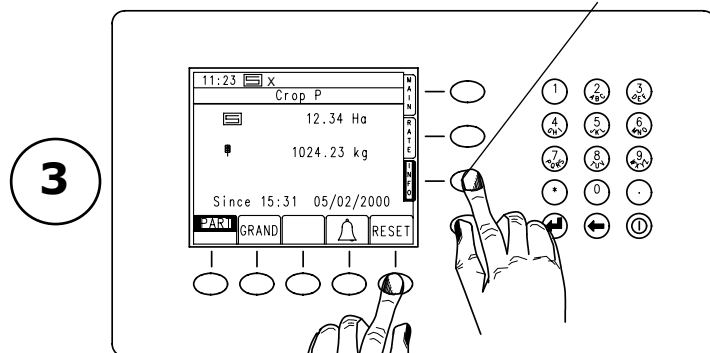

Tællernulstilling
 Hektartælleren kan stilles tilbage med ``Reset`` (a) tasten. Tilbagestillingen bekræftes med Yes (b) eller No.

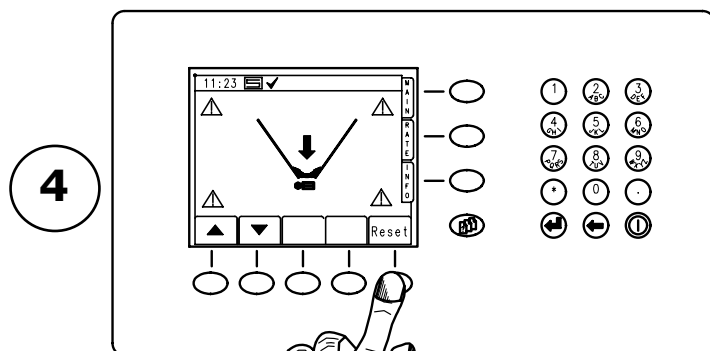

Advarselsfunktion
 Et advarselssignal gør opmærksom på, at sædtanken er ved at være næsten tom. Signalet sættes i baggrund med Reset-tasten.

Indstilling

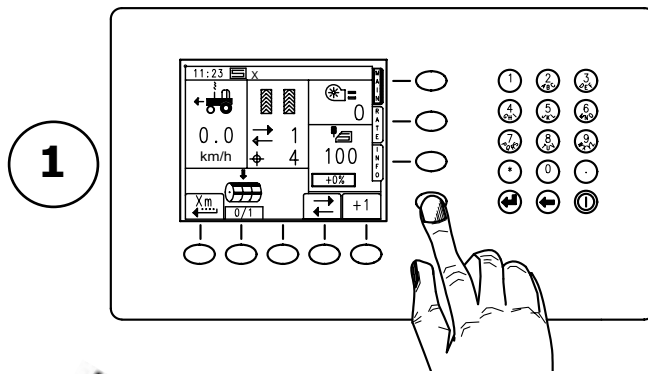

Indstilling plejespor

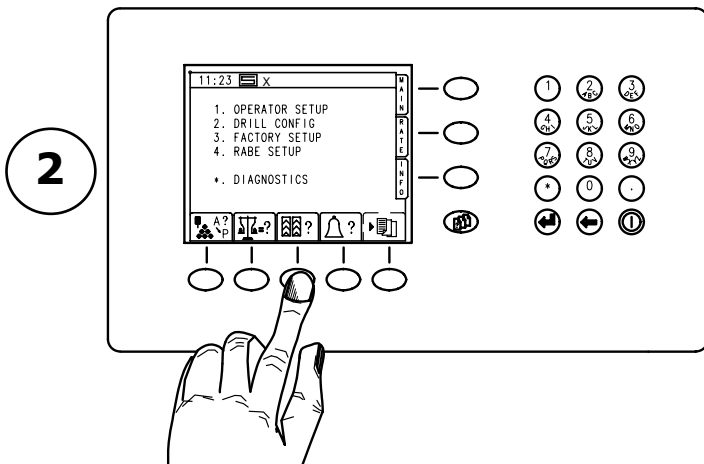

Indstilling fordelerhoved

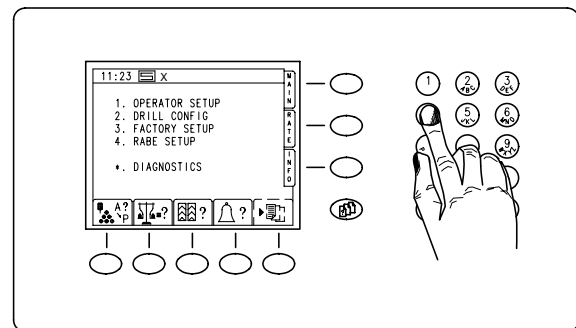

Tryk 2 x på '4' for at indstille fordelerhovedet.

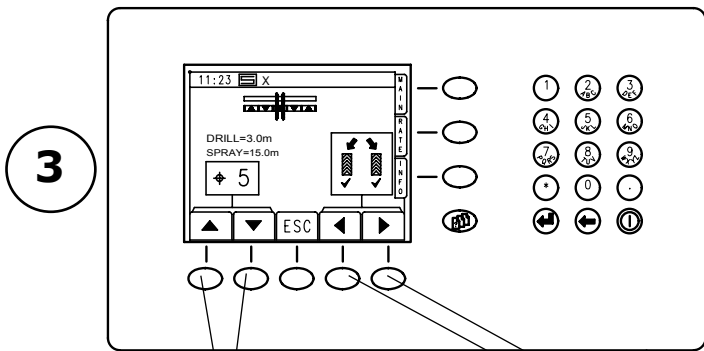

Indstil plejesporsrytme.

- Sporvalg
 - Venstre
 - Begge
 - Højre

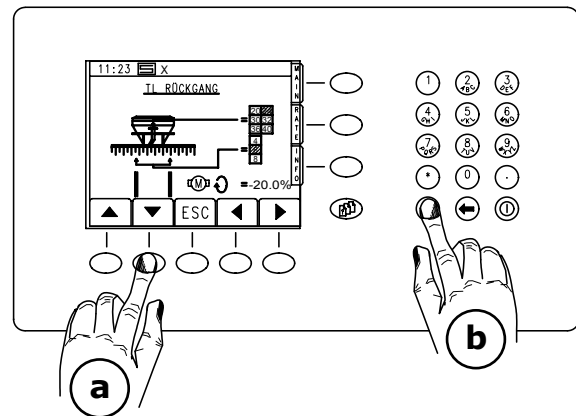

Vælg den passende værdi **(a)** og godkend den ved tryk på tasten 'Enter' **(b)**.

I det viste eksempel fordelerhoved 24-rækkers.
 I alt 2 x 3 rækker plejespor / pr. arbejdsbredde

Indstilling Styrehjul / Radar

1

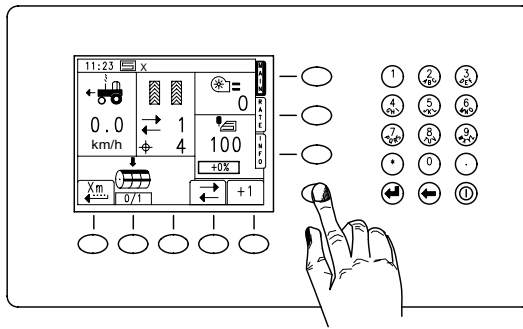

2

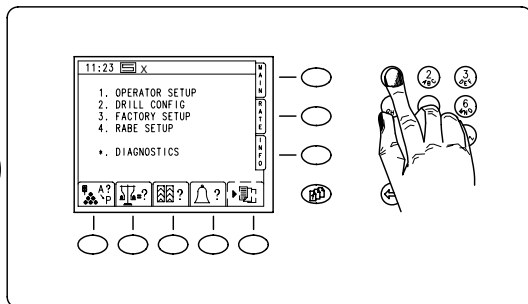

4

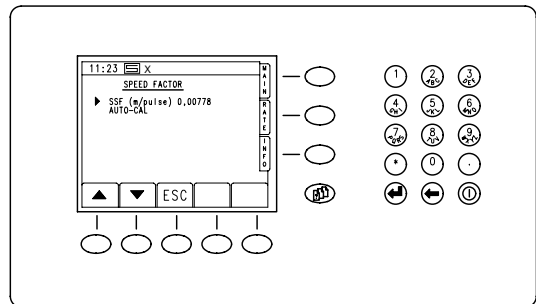

3

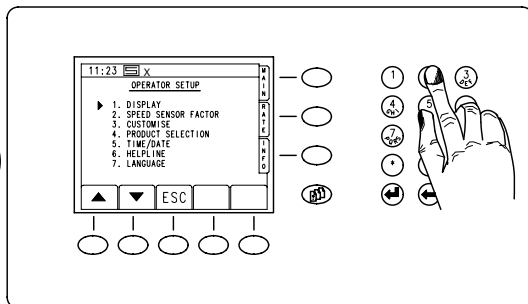

5

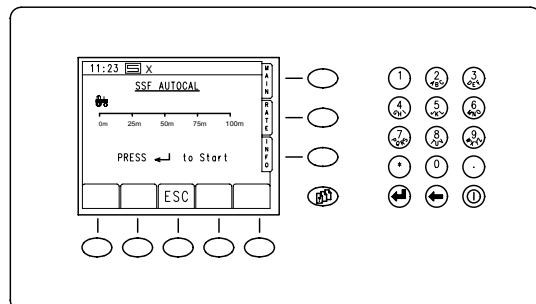

Det er også muligt at indtaste styrehjulsfaktoren via tastefeltet, eller at kalibrere styrehjulet / Radar på marken. Sæt markøren på ``Auto - Cal`` og godkend med ``Enter``. Tryk ``Enter`` og kørså 100 m og stop, og tryk så igen ``Enter``. Styringen beregner nu selv styrehjulsfaktoren.

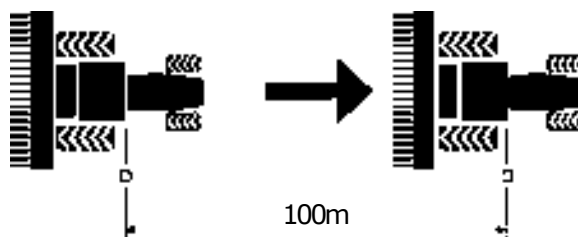

Afdrejningsprøve

1

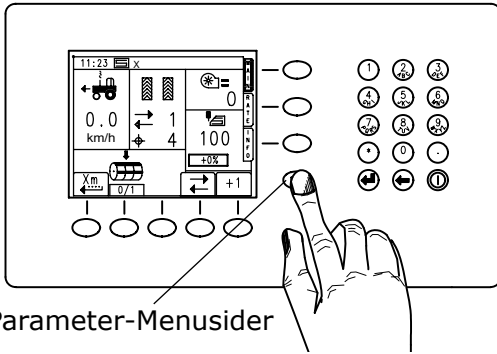

Parameter-Menusider

2

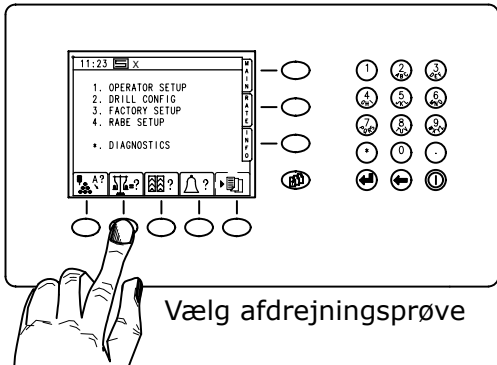

Vælg afdrejningsprøve

3

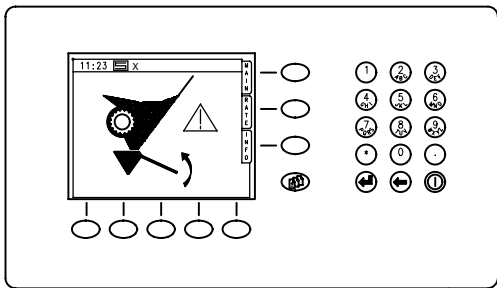

Åbn afdrejningsklappen på oseringshuset.
Henvisning: I forbindelse med afdrejningen kan betjenings-terminalen tages ud af traktorkabinen og med hen til såmaskinen

4

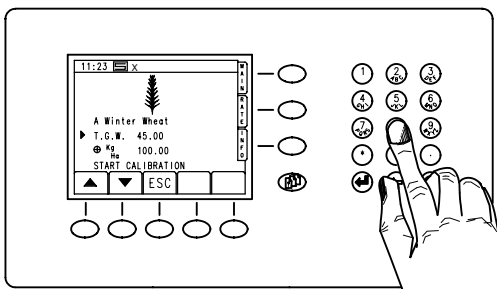

- Indtast den ønskede sædmængde
- Sæt markør på (Start afdrejning)

5

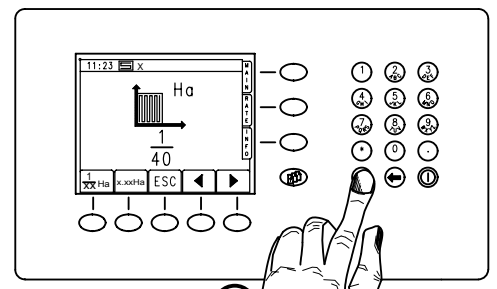

Vis afdrejningsareal med

Retten til tekniske ændringer forbeholdt

6

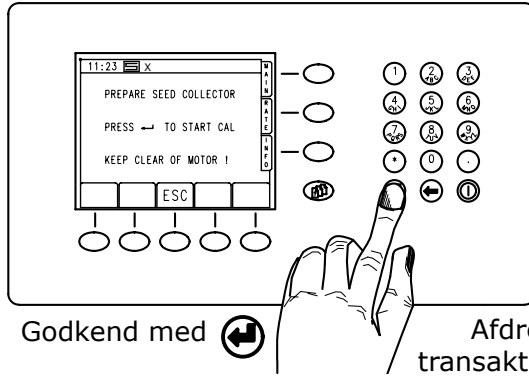

Godkend med

Afdrejnings-transaktion udføres.

7

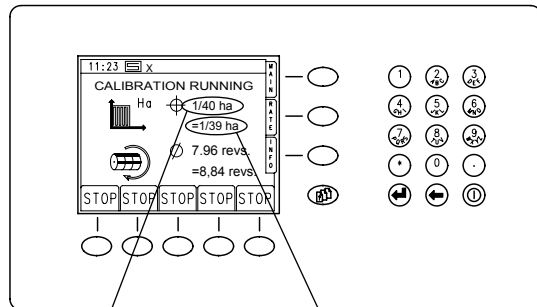

Det ønskede og afdrejede areal vises.

8

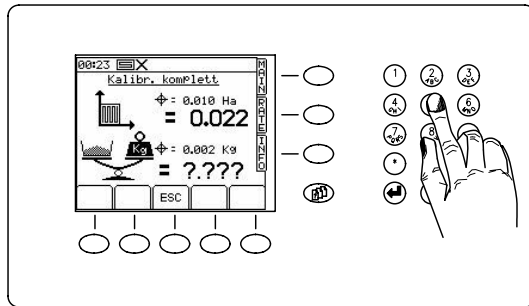

Vej den afdrejede sædmængde og tast den ind i (x.xxx).

9

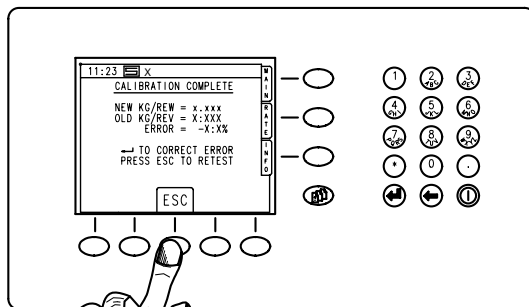

For kontrolformål tryk "ESC" for fornyet afdrejningsprøve. Ellers godkend med "Enter".

10

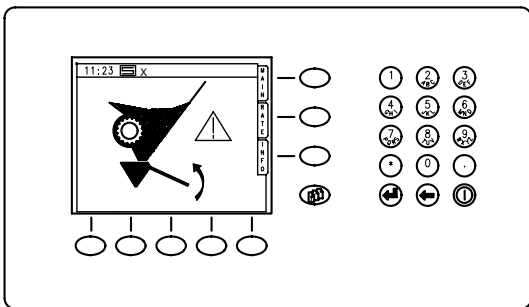

Luk afdrejningsklappen på doseringshuset.
 Såningen kan begynde!

04.2003

Anbefalet indstilling for dosering ved pneum. Rabe Såmaskine med hydr. blæserdrev

Sæd	Doseringshjul					Bund- klappens indstilling	Blæserens indstilling
	Serie Doseringshjul Kombination			Grovdoseringshjul (100% fyldevolumen) Bestillingsnr. 9001.24.30	Grovdoseringshjul (50% fyldevolumen) Bestillingsnr. 9001.24.31		
	Grovdoseringshjul indkoblet	2 findoseringshjul indkoblet	1 findoseringshjul indkoblet				
Hvede	X			O	O	1	N
Byg	X			O		1	N
Rug	X			O	O	1	N
Triticale	X			O	O	1	N
Havre	X			O	O	1	N
Spelt	X			O		1	N
Kørnerraps		X I	O I (<2,5kg/ha)		O I	2	R
Foderraps		O I			X I	2	R
Rødkløver		O I			X I	1	R
Lucerne	O				X	1	R
Roer		X I	O I			1	R
Lupiner	O I			X I		3	N
Sennep	O I				X I	1	R
Olieræddike	O I				X I	1	R
Phacelia		O			X	1	R
Vikke	X			O		1	N
Græsfrø	X (>20kg/ha)	O (<12kg/ha)			O (>10 kg/ha)	1	N/R*
Ærter	O I			X I		4	N
Bønner	O I			X I		4	N
Hør	O				X	1	N
Oliehør					X	1	R
Solsikke		O I			X I	2	N
Soja	O I			X I		3	N

X Standardanbefaling

O Kan bruges

I Arbejd uden
rørefinger

Blæserens omdrejningstal		
Blæserens indstilling til	bis 3m	> 3m
normal (N)	3000	3500
reduceret (R)	2300	2800

* Ved sædmængder under 20 kg/ha vælg reduceret blæseromdrejningstal (**R**), kg/ha er cirka-værdier.